

STIHL HSA 66, 86

STIHL



2 - 18	Uputa za uporabu
18 - 34	Návod na obsluhu
34 - 50	Lietošanas instrukcija
50 - 64	Kasutusjuhend
64 - 80	Ekspluatavimo instrukcija
80 - 96	Navodilo za uporabo



Popis sadržaja

1	Predgovor.....	2
2	Informacije uz ovu uputu za uporabu.....	2
3	Pregled.....	3
4	Upute o sigurnosti u radu.....	3
5	Škare za živicu pripremiti za primjenu/rad..	8
6	Napuniti akumulator i LED diode.....	8
7	Umetnuti i izvaditi akumulator.....	9
8	Ukllopiti/uključiti i iskllopiti/isključiti škare za živicu.....	9
9	Provjeriti škare za živicu i akumulator.....	10
10	Raditi sa škarama za živicu.....	10
11	Nakon rada.....	11
12	Transport.....	11
13	Pohranjivanje/skladištenje.....	11
14	Čistiti.....	12
15	Održavati.....	12
16	Popravljati.....	12
17	Odkloniti smetnje/kvarove.....	13
18	Tehnički podaci.....	13
19	Pričuvni dijelovi i pribor.....	14
20	Zbrinjavanje.....	14
21	EU-izjava o sukladnosti.....	14
22	Adrese.....	15
23	Opće upute o sigurnosti u radu za električne alate.....	15

1 Predgovor

Cijenjeni kupci!

hvala vam što ste se odlučili za proizvod tvrtke STIHL. Mi razvijamo i proizvodimo svoje proizvode prema vrhunskim standardima kvalitete, u skladu s potrebama naših klijenata. Tako nastaju vrhunski pouzdani proizvodi prikladni i za najzahvatnije radove.

STIHL znači i vrhunsku kvalitetu servisa. Naše ovlaštene trgovine jamče stručno savjetovanje i upute, kao i sveobuhvatnu tehničku pomoć.

STIHL se izričito zalaže za održiv i odgovoran odnos prema prirodi. Ove Upute za uporabu pomažu vam da svoje STIHL proizvode koristite sigurno i ekološki tijekom dužeg perioda.

Zahvaljujemo vam na povjerenju i želimo vam puno zadovoljstva pri radu s proizvodom STIHL.



Dr. Nikolas Stihl

VAŽNO! PRIJE UPOTREBE PROČITATI I POHRANITI.

2 Informacije uz ovu uputu za uporabu

2.1 Važeći dokumenti

Vrijede lokalni sigurnosni propisi.

- ▶ Uz ove upute za uporabu dodatno s razumijevanjem pročitajte sljedeće dokumente i pohranite ih u svrhu kasnije upotrebe:
 - Uputu za uporabu za akumulator STIHL AR
 - Uputu za uporabu "Torba s remenom AP s priključnim vodom"
 - Sigurnosne napomene za akumulator STIHL AP
 - Uputu za uporabu za uređaje za punjenje STIHL AL 101, 300, 500
 - Sigurnosna informacija za akumulatore i proizvode s ugrađenim akumulatorom tvrtke STIHL: www.stihl.com/safety-data-sheets

2.2 Označavanje upozornih uputa u tekstu



UPOZORENJE

- Uputa upućuje na opasnosti, koje mogu uzrokovati teške ozljede ili smrt.
 - ▶ Navedene mjere mogu spriječiti teške ozljede ili smrt.

UPUTA

- Uputa ukazuje na opasnosti, koje mogu uzrokovati štete na stvarima.
 - ▶ Navedene mjere mogu spriječiti štete na stvarima.

2.3 Simboli u tekstu



Ovaj simbol upućuje na poglavlje u ovoj uputi za uporabu.

3 Pregled

3.1 Škare za živicu i akumulator

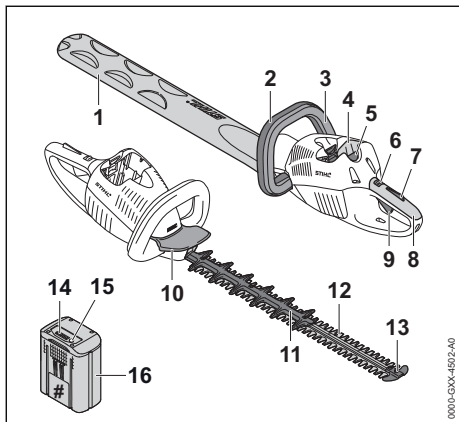

1 Štitnik noža

Štitnik noža štiti od kontakta s noževima za rezanje.

2 Stremena ručka

Stremena ručka služi za držanje, vođenje i nošenje škara za živicu.

3 Sklopni stremen

Sklopni stremen uključuje i isključuje škare za živicu zajedno sa sklopnom polugom.

4 Akumulatorska komorica

Akumulatorska komorica prihvaća akumulator.

5 Zaporna poluga

Zaporna poluga drži akumulator u akumulatorskoj komorici.

6 Razdjelna/blokirna poluga

Razdjelna/blokirna poluga zajedno sa zapornom sklopne poluge deblokira sklopnu polugu.

7 Zapor sklopne poluge

Zapor sklopne poluge zajedno s razdjelno/blokirnom polugom deblokira sklopnu polugu.

8 Ručka za posluživanje

Ručka za posluživanje služi za posluživanje, držanje i vođenje škara za živicu.

9 Sklopna poluga

Sklopna poluga uključuje i isključuje škare za živicu zajedno sa sklopnim stremenom.

10 Štitnik ruke

Štitnik ruke štiti ruku na stremenoj ručki od kontakta s noževima za rezanje.

11 Zaštita od rezanja (samo HSA 86)

Zaštita od rezanja štiti gornji dio bedra od kontakta sa stražnjim dijelom noževa za rezanje.

12 Noževi za rezanje

Noževi za rezanje režu materijal koji se obrezuje.

13 Štitnik vodilice

Štitnik vodilice štiti vrh noževa za rezanje od kontakta s predmetima.

14 LED diode

LED diode prikazuju razinu napunjenosti akumulatora i smetnje/kvarove.

15 Pritisna tipka/tipkalo

Pritisna tipka/tipkalo aktivira LED diode na akumulatoru.

16 Akumulator

Akumulator opskrbljuje škare za živicu s energijom.

Pločica s oznakom snage s brojem stroja

3.2 Simboli

Simboli se mogu nalaziti na škarama za živicu i akumulatoru i imaju sljedeće značenje:



Razdjelna/blokirna poluga deblokira/otvara sklopnu polugu u ovome položaju.



Razdjelna/blokirna poluga blokira/zatvara sklopnu polugu u ovome položaju.



1 LED dioda svijetli crveno. Akumulator je previše zagrijan ili previše hladan.



4 LED diode trepere crveno. U akumulatoru postoji smetnja.



L_{WA} Zajamčena razina zvučne snage prema Direktivi 2000/14/EZ u dB(A) da bi se emisije zvuka proizvoda učinile usporedivima.



Podatak pored simbola upućuje na kapacitet energije u akumulatoru prema specifikaciji proizvođača ćelija. Kapacitet energije koji stoji na raspolaganju je manji.



Proizvod ne zbrinjavati s otpadom iz domaćinstva.

4 Upute o sigurnosti u radu

4.1 Simboli upozorenja

Simboli upozorenja na škarama za živicu ili akumulatoru imaju sljedeće značenje:



Slijedite upute za sigurnost u radu i njihove mjere.



S razumijevanjem pročitajte upute za uporabu i sačuvajte ih.



Nosite zaštitne naočale.



Ne dodirujte noževe za rezanje koji se pokreću.



Izvadite akumulator za vrijeme prekida rada, transporta, skladištenja, održavanja ili vršenja popravka.



Akumulator zaštitite od vrućine i vatre.



Nemojte uranjati akumulator u tekućine.



Održavajte dopušteni temperaturni raspon akumulatora.

4.2 Uporaba prema odredbi

Škare za živicu STIHL HSA 66 ili HSA 86 služe za rezanje živica, žbunja, grmlja i šipražja.

Škare za živicu ne smiju se upotrebljavati na kiši.

Škare za živicu opskrbljuju se energijom iz akumulatora STIHL AP ili STIHL AR.

▲ UPOZORENJE

- Akumulatori, čiju primjenu tvrtka STIHL nije dopustila za škare za živicu, mogu izazvati požare i eksplozije. Osobe mogu biti teško ozlijeđene ili smrtno stradati i može nastati materijalna šteta.
 - ▶ Škare za živicu koristiti s akumulatorom STIHL AP ili STIHL AR.
- Ako se škare za živicu ili akumulator ne upotrebljavaju u skladu s odredbama, osobe se mogu teško ozlijediti ili smrtno stradati i može nastati šteta na stvarima.
 - ▶ Škare za živicu upotrebljavati tako, kako je opisano u ovoj uputi za uporabu.
 - ▶ Akumulator upotrebljavati na način kao što je to opisano u ovoj uputi za uporabu ili u uputi za uporabu akumulatora STIHL AR.

4.3 Zahtjevi za korisnika

▲ UPOZORENJE

- Poslužitelji bez poduke ne mogu uočiti i procijeniti opasnosti od škara za živicu i akumulatora. Korisnik ili druge osobe mogu se teško ozlijediti ili smrtno stradati.
 - ▶ Pročitajte s razumijevanjem uputu za uporabu i pohranite je radi kasnijeg korištenja.
- ▶ Ako se škare za živicu ili akumulator predaje drugoj osobi: istovremeno predati i uputu za uporabu.
- ▶ Osigurajte da korisnik ispunjava sljedeće zahtjeve:
 - Korisnik je odmoren.
 - Poslužitelj je tjelesno, osjetljivo i duševno sposoban za posluživanje i rad sa škarama za živicu i akumulatorom. Ako korisnik ima tjelesna, osjetljiva ili duševna ograničenja, s njima smije raditi samo pod nadzorom ili prema uputi odgovorne osobe.
 - Korisnik može prepoznati i ocijeniti opasnosti škara za živicu i akumulatora.
 - Korisnik je punoljetan ili je pod nadzorom obučan za određenu profesiju u skladu s nacionalnim propisima.
 - Poslužitelj je dobio poduku od stručnog trgovca poduzeća STIHL ili od stručne osobe prije nego što je počeo prvi put raditi sa škarama za živicu.
 - Korisnik nije pod utjecajem alkohola, lijekova ili droga.
- ▶ Ako postoje nejasnoće: potražite pomoć stručnog trgovca tvrtke STIHL.

4.4 Odjeća i oprema

▲ UPOZORENJE

- Za vrijeme rada duga kosa može se povući u škare za živicu. Korisnik se može teško ozlijediti.
 - ▶ Svežite i zaštitite dugu kosu tako da se nalazi iznad ramena.
- Za vrijeme rada predmeti mogu biti odbačeni u vis velikom brzinom. Korisnik se može ozlijediti.
 - ▶ Nositi zaštitne naočale koje usko prijanjaju. Prikladne zaštitne naočale su ispitane prema normi/standardu EN 166 ili prema nacionalnim propisima i mogu se s odgovarajućom oznakom dobiti u trgovini.



- ▶ Nosite usko pritanjajući gornji dio odjeće dugih rukava i duge hlače.
- Za vrijeme rada može se zavrtožiti prašina. Udahnuta prašina može naštetiti zdravlju i izazvati alergijsku reakciju.
 - ▶ Ako se zavrtoži prašina: nosite masku za zaštitu od prašine.
- Neprikladna odjeća može se zaplesti u drvo, grmlje i u škare za živicu. Korisnik koji ne nosi prikladnu odjeću može se teško ozlijediti.
 - ▶ Nositi usko pritanjajući odjeću.
 - ▶ Odložiti šalove i nakit.
- Za vrijeme rada korisnik može doći u kontakt s noževima za rezanje u pokretu. Korisnik može biti teško ozlijeđen.
 - ▶ Nositi obuću od otpornog materijala.
 - ▶ Nositi duge hlače od otpornog materijala.
- Za vrijeme čišćenja ili održavanja korisnik može doći u kontakt s noževima za rezanje. Korisnik se može ozlijediti.
 - ▶ Nosite radne rukavice od otpornog materijala.
- Ako korisnik nosi neprikladnu obuću, može se pokliznuti. Korisnik se može ozlijediti.
 - ▶ Nosite čvrstu, zatvorenu obuću s pritanjajućim potplatom.

4.5 Područje rada i okolina

4.5.1 Škare za živicu

▲ UPOZORENJE

- Osobe koje ne sudjeluju u radu, djeca i životinje ne mogu prepoznati i procijeniti opasnosti od škara za živicu i odbačenih predmeta. Osobe koje ne sudjeluju u radu, djeca i životinje mogu se teško ozlijediti i mogu nastati štete na stvarima.
 - ▶ Osobe koje ne sudjeluju u radu, djecu i životinje držati na sigurnoj udaljenosti od područja rada.
 - ▶ Ne ostavljati škare za živicu bez nadzora.
 - ▶ Pobrinuti se da se djeca ne mogu igrati škarama za živicu.
- Električni ugradbeni dijelovi škara za živicu mogu proizvesti iskre. Iskre u lako zapaljivom ili eksplozivnom okolišu mogu izazvati požare i eksplozije. Može doći do teških ozljeda ili smrti i može nastati materijalna šteta.
 - ▶ Ne raditi u lako zapaljivom i eksplozivnom okolišu.

4.5.2 Akumulator

▲ UPOZORENJE

- Nesudjelujuće osobe, djeca i životinje ne mogu prepoznati niti procijeniti opasnosti akumulatora. Može doći do teških ozljeda nesudjelujućih osoba, djece i životinja.
 - ▶ Udaljite nesudjelujuće osobe, djecu i životinje.
 - ▶ Ne ostavljajte akumulator bez nadzora.
 - ▶ Osigurajte da se djeca ne mogu igrati akumulatorom.
- Akumulator nije zaštićen od svih utjecaja okoline. Ako je akumulator izložen određenim utjecajima okoline, može se zapaliti ili eksplozirati. Može doći do teških ozljeda ljudi i materijalne štete.



- ▶ Zaštitište akumulator od vrućine i vatre.
- ▶ Nemojte bacati akumulator u vatru.



- ▶ Upotrebljavajte i skladištite akumulator na temperaturama između -10 °C i +50 °C.



- ▶ Ne uranjajte akumulator u tekućine.

- ▶ Držite akumulator podalje od metalnih predmeta.
- ▶ Nemojte izlagati akumulator visokom tlaku.
- ▶ Nemojte izlagati akumulator mikrovalovima.
- ▶ Zaštitište akumulator od kemikalija i soli.

4.6 Sigurnosno ispravno stanje

4.6.1 Škare za živicu

Škare za živicu su u sigurnosno ispravnom stanju ako su ispunjeni sljedeći uvjeti:

- Škare za živicu su neoštećene.
- Škare za živicu su čiste.
- Elementi za korištenje funkcioniraju i na njima nisu vršene izmjene.
- Noževi za rezanje ispravno su montirani.
- Na ove škare za živicu montiran je samo originalni pribor tvrtke STIHL.
- Pribor je ispravno montiran.

▲ UPOZORENJE

- U sigurnosno neispravnom stanju ugradbeni dijelovi više ne mogu ispravno funkcionirati i sigurnosne naprave mogu se deaktivirati. Osobe se mogu teško ozlijediti ili smrtno stradati.
 - ▶ Radite s neoštećenim škarama za živicu.

- ▶ Ako su škare za živicu zaprljane: očistite škare za živicu.
- ▶ Ne vršite izmjene na škarama za živicu.
- ▶ Ako elementi za upravljanje nisu u funkciji: ne radite škarama za živicu.
- ▶ Na ove škare za živicu montirajte samo originalni pribor tvrtke STIHL.
- ▶ Ugradite pribor kako je opisano u ovim uputama za uporabu ili u uputama za uporabu pribora.
- ▶ Ne gurajte predmete u otvore škara za živicu.
- ▶ Zamijenite istrošene ili oštećene natpise s napomenama.
- ▶ Ako postoje nejasnoće: potražite pomoć specijaliziranog distributera društva STIHL.

4.6.2 Noževi za rezanje

Noževi za rezanje su u sigurnosno ispravnom stanju, ukoliko su ispunjeni sljedeći uvjeti:

- Noževi za rezanje su neoštećeni.
- Noževi za rezanje nisu izobličeni.
- Noževi za rezanje su lako pokretljivi.
- Noževi za rezanje su ispravno naoštreni.
- Noževi za rezanje su oslobođeni od srha.

▲ UPOZORENJE

- U sigurnosno neispravnom stanju se dijelovi noževa za rezanje mogu osloboditi/rastaviti i biti odbačeni/zavrtoženi. Osobe mogu biti teško povrijeđene.
 - ▶ Raditi s neoštećenim nožem za rezanje.
 - ▶ Noževe za rezanje ispravno oštriti i osloboditi od srha.
- ▶ Ukoliko postoje nejasnoće: potražiti pomoć stručnog trgovca tvrtke STIHL.

4.6.3 Akumulator

Akumulator je u sigurnom stanju sigurnom, ako su ispunjeni sljedeći uvjeti:

- Akumulator nije oštećen.
- Akumulator je čist i suh.
- Akumulator funkcionira i nije izmijenjen.

▲ UPOZORENJE

- U stanju koje nije sigurno akumulator ne može više sigurno raditi. Ljudi se mogu teško ozlijediti.
 - ▶ Radite samo neoštećenim nožem i funkcionalnim akumulatorom.
 - ▶ Nemojte puniti oštećen ili neispravan akumulator.
 - ▶ Ako je akumulator zaprljan ili mokar: očistite akumulator i pustite da se osuši.
 - ▶ Nemojte modificirati akumulator.

- ▶ Ne umećite nikakve predmete u otvore akumulatora.
- ▶ Nemojte povezivati i kratko spajati električne kontakte akumulatora s metalnim predmetima.
- ▶ Nemojte otvarati akumulator.
- ▶ Zamijenite istrošene ili oštećene pločice s napomenama.
- Iz oštećenog akumulatora može isteći tekućina. Ako tekućina dođe u kontakt s kožom ili očima, može doći do nadraživanja kože ili očiju.
 - ▶ Izbjegavajte kontakt s tekućinom.
 - ▶ Ako je došlo do kontakta s kožom: zahvaćene dijelove kože operite velikom količinom vode i sapunom.
 - ▶ Ako je došlo do kontakta s očima: oči ispirite velikom količinom vode najmanje 15 minuta i obratite se liječniku.
- Oštećen ili neispravan akumulator može neobičajno mirisati, dimiti se ili goriti. Može doći do teških ozljeda ili smrti ljudi i materijalne štete.
 - ▶ Ako akumulator ima neobičajan miris ili se dimi: nemojte upotrebljavati akumulator i držite ga podalje od zapaljivih materijala.
 - ▶ Ako akumulator gori: pokušajte ugasiti akumulator aparatom za gašenje požara ili vodom.

4.7 Rad

▲ UPOZORENJE

- U određenim situacijama korisnik više ne može koncentrirano raditi. Korisnik se može spotaknuti, pasti i teško se ozlijediti.
 - ▶ Radite mirno i promišljeno.
 - ▶ Ako su osvjjetljenje i vidljivost loši: ne raditi sa škarama za živicu.
 - ▶ Škare za živicu poslužujte sami.
 - ▶ Pazite na prepreke.
 - ▶ Radite stojeći na tlu i održavajte ravnotežu. Ako morate raditi na visini: upotrebljavajte radnu podiznu platformu ili sigurnu skelu.
 - ▶ Ako nastupi zamor: napravite stanku u radu.
- Ako korisnik radi iznad visine ramena, može se ranije zamoriti. Korisnik se može teško ozlijediti.
 - ▶ Iznad visine ramena raditi samo kratko vrijeme.
 - ▶ Napraviti stanku u radu.
- Ako nož za rezanje koji se u radu pokreće udari o neki tvrdi predmet, može biti brzo zakočen. Uslijed nastupajućih reakcionih sila

poslužitelj može izgubiti kontrolu nad škarama za živicu i teško se ozlijediti.

- ▶ Škare za živicu fiksirati s obje ruke.
- ▶ Prije rada treba u potrazi za tvrdim predmetima pretražiti živice i ukloniti predmete.
- Noževi za rezanje koji se pokreću u radu mogu porezati korisnika. Korisnik se može teško ozlijediti.



- ▶ Ne dodirivati noževe za rezanje koji se pokreću.
- ▶ Ako se noževi za rezanje blokiraju nekim predmetom: isključiti škare za živicu i izvaditi akumulator. Tek tada ukloniti predmet.
- Ako na škarama za živicu tijekom rada dođe do promjena ili rade na neuobičajen način, postoji mogućnost da škare za živicu nisu u sigurnosno ispravnom stanju. Može doći do teških ozljeda ili smrti te može nastati materijalna šteta.
 - ▶ Prekinuti rad, izvaditi akumulator i potražiti pomoć stručnog trgovca tvrtke STIHL.
- Za vrijeme rada mogu kroz škare za živicu nastati vibracije.
 - ▶ Nositi rukavice.
 - ▶ Napraviti stanku u radu.
 - ▶ Ako nastupe naznake smetnji u prokrvljenosti: potražiti pomoć liječnika.
- Nakon što se otpusti sklopna poluga, noževi za rezanje pokreću se još otprilike jednu sekundu. Noževi za rezanje koji se pokreću mogu porezati osobe. Osobe se mogu teško ozlijediti.
 - ▶ Škare za živicu fiksirati na ručki za posluživanje i na stremenoj ručki i pričekati da se noževi za rezanje prestanu pokretati / da dođu u stanje mirovanja.

▲ OPASNOST

- Ako se radi u okolišu s vodovima pod strujnim naponom, noževi za rezanje mogu doći u kontakt s vodovima koji provode strujni napon i oštetiti ih. Korisnik se može teško ozlijediti ili smrtno stradati.
 - ▶ Ne raditi u blizini vodova pod strujnim naponom.

4.8 Transport

4.8.1 Škare za živicu

▲ UPOZORENJE

- Za vrijeme transporta škare za živicu mogu se prevrnuti ili pomicati. Osobe se mogu ozlijediti i može nastati materijalna šteta.
 - ▶ Razdjelnu/blokirnu polugu gurnuti u položaj ⓪.



- ▶ Izvadite akumulator.

- ▶ Štitnik noževa nataknuti preko noževa za rezanje tako da ih u potpunosti pokriva.
- ▶ Osigurajte škare za živicu zateznim trakama, remenjem ili mrežom tako da se ne mogu prevrnuti niti pomicati.

4.8.2 Akumulator

▲ UPOZORENJE

- Akumulator nije zaštićen od svih utjecaja okoline. Ukoliko je akumulator izložen određenim okolnim utjecajima, akumulator se može oštetiti i mogu nastati štete na stvarima.
 - ▶ Ne transportirati oštećen akumulator.
 - ▶ Akumulator transportirati u električki nevodljivom pakovanju.
- Za vrijeme transporta se akumulator može prekratiti ili pomicati. Osobe se mogu ozlijediti i može nastati šteta na stvarima.
 - ▶ Akumulator zapakirati u pakovanje tako, da se ne može pomicati.
 - ▶ Pakovanje osigurati tako, da se ne može pomicati/pokretati.

4.9 Pohanjivanje/skladištenje

4.9.1 Škare za živicu

▲ UPOZORENJE

- Djeca ne mogu prepoznati i procijeniti opasnosti od škara za živicu. Djeca se mogu teško ozlijediti.
 - ▶ Razdjelnu/blokirnu polugu gurnuti u položaj ⓪.



- ▶ Izvaditi akumulator.

- ▶ Štitnik noževa nataknuti preko noževa za rezanje tako da ih u potpunosti pokriva.
- ▶ Škare za živicu čuvati izvan dosega djece.
- Električni kontakti na škarama za živicu i metalni ugradbeni dijelovi mogu korodirati uslijed vlage. Škare za živicu mogu se oštetiti.
 - ▶ Razdjelnu/blokirnu polugu gurnuti u položaj ⓪.



- ▶ Izvaditi akumulator.

- ▶ Škare za živicu pohraniti čiste i suhe.

4.9.2 Akumulator

▲ UPOZORENJE

- Djeca ne mogu prepoznati i procijeniti opasnosti od akumulatora. Djeca se mogu teško ozlijediti.
 - ▶ Akumulator skladištiti izvan dosega djece.
- Akumulator nije zaštićen od svih utjecaja okoline. Ukoliko je akumulator izložen određenim okolnim utjecajima, akumulator se može oštetiti.
 - ▶ Akumulator pohraniti čist i suh.
 - ▶ Akumulator pohraniti/skladištiti u zatvorenoj prostoriji.
 - ▶ Akumulator pohraniti/skladištiti odvojen od škara za živicu i uređaja za punjenje.
 - ▶ Akumulator pohraniti/skladištiti u električki nevodljivom pakovanju.
 - ▶ Akumulator pohraniti/skladištiti u temperaturnom području između – 10 °C i + 50 °C.

4.10 Čišćenje, održavanje, popravak

▲ UPOZORENJE

- Ako je za vrijeme čišćenja, održavanja ili vršenja popravka umetnut akumulator, škare za živicu se mogu nehotično uključiti. Osobe se mogu teško ozlijediti i može nastati materijalna šteta.
 - ▶ Razdjelno-blokirnu polugu gurnite u položaj .
 - ▶ Izvadite akumulator.









- Agresivna sredstva za čišćenje, čišćenje vodenim mlazom ili predmeti oštih vrhova mogu oštetiti škare za živicu, noževe za rezanje ili akumulator. Ako se škare za živicu, noževi za rezanje ili akumulator ne čiste ispravno, ugradbeni dijelovi više ne mogu ispravno funkcionirati i sigurnosne naprave su stavljene izvan snage. Može doći do teških ozljeda.
 - ▶ Škare za živicu, noževe za rezanje i akumulator čistiti kao što je opisano u ovoj uputi za uporabu.
- Ako se škare za živicu, noževi za rezanje ili akumulator ne održavaju i ne popravljaju na pravilan način, ugradbeni dijelovi više ne mogu ispravno funkcionirati i sigurnosne naprave su stavljene izvan snage. Osobe se mogu teško ozlijediti ili smrtno stradati.
 - ▶ Škare za živicu i akumulator ne održavati i ne popravljati samostalno.

- ▶ Ako se škare za živicu ili akumulator moraju održavati ili popraviti: potražiti pomoć stručnog trgovca tvrtke STIHL.
- ▶ Noževe za rezanje održavajte na način kako je opisano u ovoj uputi za uporabu.
- Tijekom čišćenja ili održavanja noževa za rezanje korisnik se može porezati na oštrim zupcima za rezanje. Korisnik se može ozlijediti.
 - ▶ Nosite radne rukavice od otpornog materijala.

5 Škare za živicu pripremiti za primjenu/rad

5.1 Priprema škara za živicu za rad

Prije svakog početka rada moraju se izvršiti sljedeći koraci:

- ▶ Osigurati da se sljedeći ugradbeni dijelovi nalaze u sigurnosno ispravnom stanju:
 - Škare za živicu,  4.6.1
 - Noževi za rezanje,  4.6.2.
 - Akumulator,  4.6.3.
 - ▶ provjeriti akumulator,  9.2.
 - ▶ Akumulator napuniti u potpunosti, kao što je opisano u uputi za uporabu za uređaje za punjenje STIHL AL 101, 300, 500.
 - ▶ Očistiti škare za živicu,  14.1.
 - ▶ Provjeriti elemente za posluživanje,  9.1.
 - ▶ Ako za vrijeme provjere elemenata za posluživanje 3 LED diode na akumulatoru trepere crveno: akumulator izvaditi van i potražiti pomoć stručnog trgovca tvrtke STIHL.
- U škarama za živicu postoji kvar/smetnja.
- ▶ Ako se koraci ne mogu izvršiti: ne upotrebljavati škare za živicu i potražiti pomoć stručnog trgovca tvrtke STIHL.

6 Napuniti akumulator i LED diode

6.1 Napuniti akumulator

Vrijeme punjenja ovisi o različitim utjecajima, primjerice o temperaturi akumulatora ili o okolnoj temperaturi. Stvarno vrijeme punjenja može odstupati od navedenog vremena punjenja. Vrijeme punjenja je pod www.stihl.com/charging-times navedeno.

- ▶ Akumulator napuniti tako, kao što je opisano u uputi za uporabu za uređaj za punjenje STIHL AL 101, 300, 500.

6.2 Prikazati razinu napunjenosti

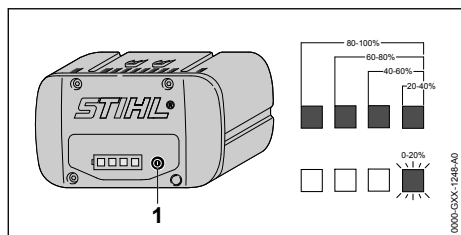

- ▶ Pritisnuti pritisnu tipku/tipkalo (1). LED diode svijetle cca 5 sekundi zeleno i prikazuju razinu napunjenosti.
- ▶ Ukoliko desna LED dioda svjetluca/žmirkava zeleno: napuniti akumulator.

6.3 LED diode na akumulatoru

LED diode mogu pokazivati razinu napunjenosti akumulatora ili kvarove/smetnje. LED diode mogu svijetliti ili treperiti zeleno ili crveno.

Ako LED diode svijetle ili trepere zeleno, prikazuje se razina napunjenosti.

- ▶ Ako LED diode svijetle ili trepere crveno: otkloniti kvarove/smetnje, 17.

U škarama za živicu ili u akumulatoru postoji kvar/smetnja.

7 Umetnuti i izvaditi akumulator

7.1 Umetanje akumulatora

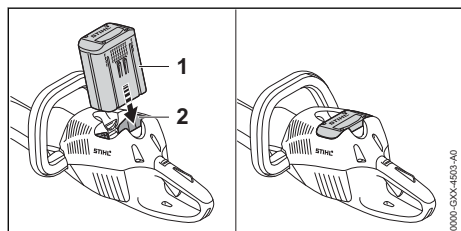

- ▶ Gurnite akumulator (1) do graničnika u akumulatorsku komoricu (2). Akumulator (1) zvučno se uglavljuje uz "klik" i blokirana je.

7.2 Vađenje akumulatora

- ▶ Škare za živicu postaviti na ravnu površinu.

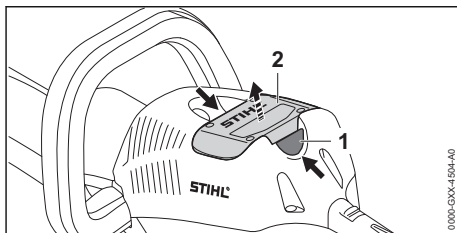

- ▶ Pritisnuti obje zaporne poluge (1). Akumulator (2) je deblokiran i može se izvaditi.

8 Uklopiti/uključiti i iskllopiti/isključiti škare za živicu

8.1 Uključivanje škara za živicu

! UPOZORENJE

- ▶ Neovisno o redoslijedu kojim se pritišću sklopni stremen i sklopna poluga, ubrzavaju se škare za živicu i noževi za rezanje se pokreću. Ako se prvo pritisne sklopna poluga, a zatim sklopni stremen, poslužitelj može izgubiti kontrolu nad škarama za živicu. Poslužitelj se može teško ozlijediti.

- ▶ Prvo pritisnuti sklopni stremen, a zatim sklopnu polugu.

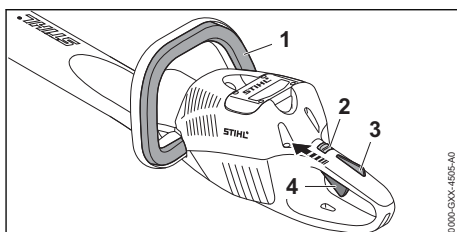

- ▶ Pritisnuti sklopni stremen (1) i držati ga pritisnutim.
- ▶ Razdjelnu/blokirnu polugu (2) s palcem gurnuti u položaj ⚡.
- ▶ Zapor sklopne poluge (3) pritiškati s rukom i držati pritisnutim.
- ▶ Sklopnu polugu (4) pritisnuti kažiprstom i držati pritisnutu. Škare za živicu ubrzavaju i noževi za rezanje se pokreću.

Što je više pritisnuta sklopna poluga, to se brže pokreću noževi za rezanje.

8.2 Iskllopiti/isključiti škare za živicu



- ▶ Otpustiti sklopni stremen, sklopnu polugu i zapor sklopne poluge.

- ▶ Pričekati, da se noževi za rezanje nakon oko 1 sekunde više ne pokreću.
- ▶ Ukoliko se noževi za rezanje nakon oko 1 sekunde i nadalje pokreću: akumulator izvaditi van i potražiti pomoć stručnog trgovca tvrtke STIHL.
- Škare za živicu su pokvarene.
- ▶ Razdjelnu/blokirnu polugu gurnuti u položaj .

9 Provjeriti škare za živicu i akumulator

9.1 Provjera elemenata za posluživanje

Razdjelna/blokirna poluga, zapor sklopne poluge i sklopna poluga

- ▶ Izvaditi akumulator.
- ▶ Razdjelnu/blokirnu polugu gurnuti u položaj .
- ▶ Pokušati pritisnuti sklopnu polugu bez pritiskanja zapora sklopne poluge.
- ▶ Ako se sklopna poluga može pritisnuti: ne upotrebljavati škare za živicu i potražiti pomoć stručnog trgovca tvrtke STIHL.
- Razdjelna/blokirna poluga ili zapor sklopne poluge su neispravni.
- ▶ Razdjelnu/blokirnu polugu gurnuti u položaj .
- ▶ Pritisnuti zapor sklopne poluge i držati ga pritisnutim.
- ▶ Pritisnuti sklopnu polugu.
- ▶ Otpustiti sklopnu polugu i zapor sklopne poluge.
- ▶ Ako su sklopna poluga ili zapor sklopne poluge teško pokretljivi ili se ne vraćaju u početni položaj: ne upotrebljavati škare za živicu i potražiti pomoć stručnog trgovca tvrtke STIHL.
- Sklopna poluga ili zapor sklopne poluge su neispravni.

Sklopni stremen

- ▶ Izvaditi akumulator.
- ▶ Pritisnuti sklopni stremen i ponovno ga otpustiti.
- ▶ Ako je sklopni stremen teško pokretljiv ili se ne vraća u početni položaj: ne upotrebljavati škare za živicu i potražiti pomoć stručnog trgovca tvrtke STIHL.
- Sklopni stremen je neispravan.

Uključivanje škara za živicu

- ▶ Umetnuti akumulator.
- ▶ Pritisnuti sklopni stremen i ponovno ga otpustiti.

- ▶ Ako su se noževi za rezanje pokretali ili se pokreću: ne upotrebljavati škare za živicu i potražiti pomoć stručnog trgovca tvrtke STIHL.
- Sklopna poluga je neispravna.
- ▶ Pritisnuti zapor sklopne poluge i držati ga pritisnutim.
- ▶ Pritisnuti sklopnu polugu i držati ju pritisnutom.
- ▶ Ako se noževi za rezanje pokreću: ne upotrebljavati škare za živicu i potražiti pomoć stručnog trgovca tvrtke STIHL.
- Sklopni stremen je neispravan.
- ▶ Pritisnuti sklopni stremen i držati ga pritisnutim.
- Noževi za rezanje se pokreću.
- ▶ Ako 3 LED diode trepere crveno: izvaditi akumulator i potražiti pomoć stručnog trgovca tvrtke STIHL.
- U škarama za živicu postoji kvar/smetnja.
- ▶ Otpustiti sklopni stremen.
- Noževi za rezanje se nakon otprilike 1 sekunde više ne pokreću.
- ▶ Ako se noževi za rezanje nakon približno 1 sekunde i nadalje pokreću: izvaditi akumulator i potražiti pomoć stručnog trgovca tvrtke STIHL.
- Škare za živicu su neispravne.

9.2 Provjeriti akumulator

- ▶ Pritisnuti tipkalo na akumulatoru.
- LED diode svijetle ili svjetlucaju/žmirkaju.
- ▶ Ukoliko LED diode ne svijetle ili ne svjetlucaju/žmirkaju: ne upotrebljavati akumulator i potražiti pomoć stručnog trgovca tvrtke STIHL.
- U akumulatoru postoji smetnja/kvar.

10 Raditi sa škarama za živicu

10.1 Držanje i vođenje škara za živicu

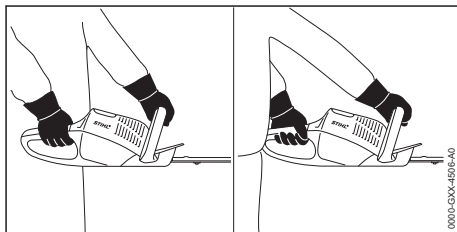

- ▶ Škare za živicu držati čvrsto jednom rukom na ručki za posluživanje tako da palac obuhvaća ručku za posluživanje.
- ▶ Škare za živicu čvrsto držati drugom rukom na stremenoj ručki tako da palac obuhvaća stremenu ručku.

10.2 Rezati

- ▶ Debelo granje i grane odstraniti sa škarama za živicu u živicu ili s motornom pilom.

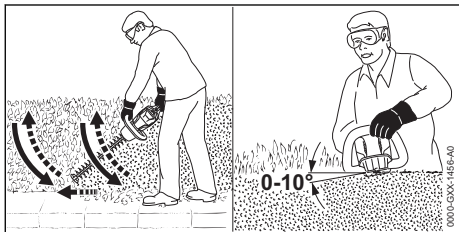

- ▶ Škare za živicu na jednoj strani živice u lučnom obliku voditi odozdo prema gore i rezati živicu.
- ▶ Škare za živicu spuštati bez da režemo živicu.
- ▶ Polagano i kontrolirano ići naprijed.
- ▶ Škare za živicu iznova u lučnom obliku voditi odozdo prema gore i rezati živicu.
- ▶ Drugu stranu živice rezati na isti način.
- ▶ Noževe za rezanje na gornjoj strani živice postaviti u kutu između 0° i 10°.
- ▶ Škare za živicu vodoravno i u lučnom obliku voditi amo-tamo i rezati živicu.
- ▶ Ukoliko popusti/oslabi učinak rezanja: naoštрити noževe za rezanje.

11 Nakon rada

11.1 Nakon rada

- ▶ Isključiti škare za živicu, razdjelnu/blokirnu polugu gurnuti u položaj  i akumulator izvaditi van.
- ▶ Ako su škare za živicu mokre: ostavite škare za živicu da se osuše.
- ▶ Ako je akumulator mokar: ostavite akumulator da se osuši.
- ▶ Očistite škare za živicu.
- ▶ Očistiti noževe za rezanje.
- ▶ Štitnik noževa nataknuti preko noževa za rezanje tako da ih u potpunosti pokriva.
- ▶ Očistiti akumulator.

12 Transport

12.1 Transportiranje škara za živicu

- ▶ Isključiti škare za živicu, razdjelnu-blokirnu polugu gurnuti u položaj  i izvaditi akumulator.
- ▶ Natakните štитnik noževa preko noževa za rezanje tako da isti u potpunosti pokriva noževe za rezanje.

Nošenje škara za živicu

- ▶ Škare za živicu nosite držeći jednu ruku na stremenoj ručki tako da noževi za rezanje pokazuju prema natrag.

Transportiranje škara za živicu u vozilu

- ▶ Škare za živicu osigurajte tako da se ne mogu prevrnuti i pomicati.

12.2 Transportirati akumulator

- ▶ Isključiti/isključiti škare za živicu, razdjelnu-blokirnu polugu gurnuti i položaj  i akumulator izvaditi van.
- ▶ Osigurati, da se akumulator nalazi u sigurnosno ispravnom stanju.
- ▶ Akumulator zapakirati tako, da su ispunjeni sljedeći uvjeti:
 - Pakovanje je električki nevodljivo.
 - Akumulator se u pakovanju ne može pomicati/pokretati.
- ▶ Pakovanje osigurati tako, da se ne može pomicati/pokretati.

Akumulator podliježe ispunjenju zahtjeva za robe, opasne u transportu. Akumulator je stupnjevan kao UN 3480 (litij-ionske baterije) i provjeren/ispitan prema UN-ovom priručniku Provjere/ispitivanja i kriteriji dio III, pododlomak 38.3.

Transportni propisi su pod www.stihl.com/safety-data-sheets navedeni.

13 Pohranjivanje/skladištenje

13.1 Pohraniti/skladištiti škare za živicu

- ▶ Isključiti/isključiti škare za živicu, razdjelnu-blokirnu polugu gurnuti i položaj  i akumulator izvaditi van.
- ▶ Štitnik noževa nataknuti preko noževa za rezanje tako, da isti u potpunosti pokriva noževe za rezanje.
- ▶ Škare za živicu pohraniti tako, da budu ispunjeni sljedeći uvjeti:
 - Škare za živicu su izvan dosega djece.
 - Škare za živicu su čiste i suhe.

13.2 Pohraniti/skladištiti akumulator

STIHL preporučuje, akumulator skladištiti u stanju napunjenosti između 40 % i 60 % (2 zeleno svijetleće LED diode).

- ▶ Akumulator pohraniti tako, da su ispunjeni sljedeći uvjeti:
 - Akumulator je izvan dosega djece.
 - Akumulator je čist i suh.
 - Akumulator je u zatvorenoj prostoriji.
 - Akumulator je odvojen od škara za živicu i uređaja za punjenje.
 - Akumulator se nalazi u električki nevodljivom pakovanju.
 - Akumulator je u temperaturnom području između 10 °C i + 50 °C.

14 Čistiti

14.1 Čišćenje škara za živicu

- ▶ Isključiti škare za živicu, razdjelnu-blokirnu polugu gurnuti u položaj  i izvaditi akumulator.
- ▶ Čistite škare za živicu vlažnom krpom ili otapalom smole tvrtke STIHL.
- ▶ Čistite raspore za prozračivanje kistom.
- ▶ Odstranite strana tijela iz akumulatorske komorice i akumulatorsku komoricu očistite vlažnom krpom.
- ▶ Električne kontakte u akumulatorskoj komorici očistite kistom ili mekom četkom.

14.2 Čistiti noževe za rezanje

- ▶ Isključiti/isključiti škare za živicu, razdjelnu-blokirnu polugu gurnuti u položaj  i akumulator izvaditi van.
- ▶ Noževe za rezanje s obje strane poprskati s otapalom smole tvrtke STIHL.
- ▶ Primijeniti akumulator.
- ▶ Uključiti/uključiti na 5 sekundi škare za živicu. Noževi za rezanje se pokreću. Otapalo smole tvrtke STIHL se ravnomjerno raspodjeljuje.

14.3 Čistiti akumulator

- ▶ Akumulator čistiti s vlažnom krpom.

15 Održavati

15.1 Intervali održavanja

Intervali održavanja ovise o okolnim uvjetima i uvjetima rada. STIHL preporučuje sljedeće intervale održavanja:

Svakih 50 radnih sati

- ▶ Prijenosnik povjeriti na podmazivanje stručnom trgovcu tvrtke STIHL.

15.2 Oštrenje noževa za rezanje

STIHL preporučuje da noževe za rezanje povjerite na oštrenje stručnom trgovcu društva STIHL.



UPOZORENJE

- Zupci za rezanje noževa za rezanje su oštri. Korisnik se može porezati.
 - ▶ Nosite radne rukavice od otpornog materijala.
- ▶ Isključiti škare za živicu, razdjelnu-blokirnu polugu gurnuti u položaj  i izvaditi akumulator.

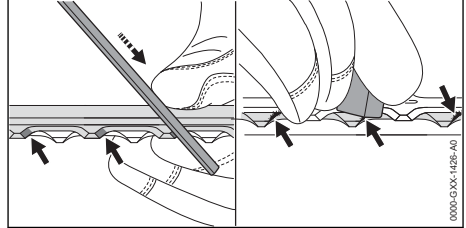

- ▶ Svaku oštricu gornjeg noža za rezanje naoštрити plosnatom turpijom tvrtke STIHL, potezom prema naprijed. Pri tome se treba pridržavati kuta oštrenja,  18.2.
- ▶ Okrenite škare za živicu.
- ▶ Naoštрити preostale oštrice.
- ▶ Odozdo skinite orubinu sa svake oštrice.
- ▶ Okrenite škare za živicu.
- ▶ Skinite orubinu s preostalih oštrica.
- ▶ Prašinu koja je nastala za vrijeme turpijanja odstraniti mokrom krpom.
- ▶ Noževe za rezanje s obje strane poprskati otapalom smole društva STIHL.
- ▶ Uključite škare za živicu na 5 sekundi. Noževi za rezanje se miču. Otapalo smole društva STIHL ravnomjerno se raspoređuje.
- ▶ Ako postoje nejasnoće: potražite pomoć specijaliziranog distributera društva STIHL.

16 Popravlјati

16.1 Popravlјanje škara za živicu i akumulatora

Poslužitelj ne može sam popravlјati škare za živicu, noževe za rezanje i akumulator.

- ▶ Ako su škare za živicu ili noževi za rezanje oštećeni: ne upotreblјavati škare za živicu i potražiti pomoć stručnog trgovca tvrtke STIHL.
- ▶ Ako je akumulator neispravan ili je oštećen: zamijeniti akumulator.

17 Odkloniti smetnje/kvarove

17.1 Uklanjanje smetnji na škarama za živicu ili akumulatoru

Smetnja	LE diode na akumulatoru	Uzrok	Otklanjanje
Škare za živicu ne pale se pri uključivanju.	Jedna LE dioda treperi zeleno.	Preniska je razina napunjenosti akumulatora.	▶ Akumulator napuniti kao što je opisano u uputi za uporabu za uređaje za punjenje STIHL AL 101, 300, 500.
	Jedna LE dioda svijetli crveno.	Akumulator je previše zagrijan ili je hladan.	▶ Akumulator izvaditi van. ▶ Ostaviti akumulator da se ohladi ili zagrije.
	Tri LE diode trepere crveno.	Na škarama za živicu postoji smetnja.	▶ Izvadite akumulator. ▶ Očistite električne kontakte u akumulatorskoj komorici. ▶ Umetnite akumulator. ▶ Uključite škare za živicu. ▶ Ako 3 LED diode i dalje trepere crveno: ne upotrebljavajte škare za živicu i potražite pomoć stručnog trgovca poduzeća STIHL.
		Noževi za rezanje teško se pokreću.	▶ Noževe za rezanje s obje strane poprske otapalom smole društva STIHL. ▶ Ako 3 LED diode i dalje trepere crveno: ne upotrebljavajte škare za živicu i potražite pomoć stručnog trgovca poduzeća STIHL.
	Tri LED diode svijetle crveno.	Škare za živicu su previše zagrijane.	▶ Izvadite akumulator. ▶ Ostavite škare za živicu da se ohlade.
	Četiri LE diode trepere crveno.	U akumulatoru postoji kvar.	▶ Izvadite akumulator i iznova ga umetnite. ▶ Uključite škare za živicu. ▶ Ako 4 LE diode i dalje trepere crveno: ne upotrebljavati akumulator i potražiti pomoć stručnog trgovca društva STIHL.
		Između škara za živicu i akumulatora prekinut je električni spoj.	▶ Izvadite akumulator. ▶ Očistite električne kontakte u akumulatorskoj komorici. ▶ Umetnite akumulator.
		Škare za živicu ili akumulator su vlažni.	▶ Ostavite škare za živicu ili akumulator da se osuše.
Škare za živicu isključuju se tijekom rada.	Tri LED diode svijetle crveno.	Škare za živicu su previše zagrijane.	▶ Izvadite akumulator. ▶ Ostavite škare za živicu da se ohlade.
		Postoji električna smetnja.	▶ Izvadite akumulator i iznova ga umetnite. ▶ Uključite škare za živicu.
Vrijeme rada škara za živicu previše je kratko.		Akumulator nije u potpunosti napunjen.	▶ Napunite akumulator u potpunosti kao što je opisano u uputi za uporabu za uređaje za punjenje STIHL AL 101, 300, 500.
		Prekoračen je vijek trajanja akumulatora.	▶ Zamijenite akumulator.

18 Tehnički podaci

18.1 Škare za živicu STIHL HSA 66, HSA 86

HSA 66

Dopušteni akumulatori:

- STIHL AP
- STIHL AR
- Težina bez akumulatora: 3,1 kg

HSA 86

Dopušteni akumulatori:

- STIHL AP
- STIHL AR

Težina bez akumulatora:

- HSA 86, duljina reza 450 mm: 3,0 kg
- HSA 86, duljina reza 620 mm: 3,3 kg

Vrijeme rada navedeno je pod www.stihl.com/battery-life.

18.2 Noževi za rezanje

HSA 66

- Razmak zuba: 30 mm
- Duljina reza: 500 mm
- Kut oštrenja: 35°

HSA 86

- Razmak zuba: 33 mm
- Duljina reza: 450 mm ili 620 mm
- Kut oštrenja: 45°

18.3 Akumulator STIHL AP

- Akumulatorska tehnologija: litij-ionska
- Napon: 36 V
- Kapacitet u Ah: vidi pločicu s podacima snage
- Obustava energije u Wh: vidi pločicu s podacima snage
- Težina u kg: vidi pločicu s podacima snage
- Dozvoljeno/dopušteno temperaturno područje za uporabu i pohranjivanje/skladištenje: -10 °C do +50 °C

18.4 Vrijednosti buke i vibracija

K-vrijednost razine zvučnog tlaka iznosi 2 dB(A).
K-vrijednost razine zvučne snage iznosi 2 dB(A).
K-vrijednost za vibracijske vrijednosti iznosi 2 m/s².

HSA 66, HSA 86

STIHL preporučuje nošenje štitnika za zaštitu sluha.

- Razina zvučnog tlaka L_{pA} izmjerena prema EN 60745-2-15: 83 dB(A).
- Razina zvučnog tlaka L_{WA} izmjerena prema EN 60745-2-15: 94 dB(A).
- Vrijednost vibracija a_{hv} izmjerena prema EN 60745-2-15
 - Ručka za posluživanje: 2,3 m/s².
 - stremena ručka: 3,7 m/s².

Navedene vrijednosti vibracija mjerene su prema normiranom ispitnom postupku i mogu se iskoristiti za usporedbu električnih uređaja. Vrijednosti vibracija koje stvarno nastaju mogu odstupati od navedenih vrijednosti, ovisno o vrsti primjene. Navedene vrijednosti vibracija mogu biti upotrijebljene za prvu procjenu vibracijskog opterećenja. Stvarna vrijednost vibracijskog opterećenja mora biti procijenjena. Pri tome se također mogu

uzeti u obzir vremena u kojima je električni uređaj isklapljen i ona u kojima je pak uklopljen, ali radi bez opterećenja.

Podaci za ispunjenje Direktive za poslodavce glede vibracija 2002/44/EZ navedeni su pod www.stihl.com/vib.

18.5 REACH

REACH označava EG-odredbu/propis za registriranje, procjenjivanje i dozvolu/dopuštenje primjene kemikalija.

Informacije za ispunjenje REACH odredbe su pod www.stihl.com/reach navedene.

19 Pričuvni dijelovi i pribor

19.1 Zamjenski dijelovi i pribor

STIHL Ovi simboli označavaju originalne zamjenske dijelove društva STIHL i originalni pribor društva STIHL.

STIHL preporučuje uporabu originalnih zamjenskih dijelova društva STIHL i originalnog pribora društva STIHL.

Društvo STIHL unatoč stalnom promatranju tržišta ne može procijeniti zamjenske dijelove i pribor drugih proizvođača u pogledu pouzdanosti, sigurnosti i prikladnosti i STIHL se ne može zauzeti za njihovu primjenu.

Originalni zamjenski dijelovi društva STIHL i originalan pribor društva STIHL dostupni su kod stručnog trgovca društva STIHL.

20 Zbrinjavanje

20.1 Zbrinjavanje škara za živicu i akumulatora

Obavijesti glede zbrinjavanja mogu se dobiti kod stručnog trgovca tvrtke STIHL.

- ▶ Škare za živicu, akumulator, pribor i pakovanje zbrinjavati sukladno propisima i na ekološki način.

21 EU-izjava o sukladnosti

21.1 Škare za živicu STIHL HSA 66, HSA 86

ANDREAS STIHL AG & Co. KG
Badstraße 115
D-71336 Waiblingen

Njemačka

izjavljuje pod isključivo vlastitom odgovornošću da proizvod

- Vrsta gradnje: škare za živicu s akumulatorom
- Tvornička oznaka: STIHL
- Tip: HSA 66, HSA 86
- Serijska identifikacija: 4851

odgovara relevantnim odredbama Direktiva 2011/65/EU, 2006/42/EZ, 2014/30/EU i 2000/14/EZ i da su razvijane i izrađene u skladu s verzijama vezanim uz datum proizvodnje, prema sljedećim normama: EN 55014-1, EN 55014-2, EN 60745-1 i EN 60745-2-15.

Primijenjeni postupak procjene sukladnosti prema Direktivi 2000/14/EZ, Prilog V.

HSA 66, HSA 86

- Mjerena razina zvučne snage: 94 dB(A)
- Garantirana razina zvučne snage: 96 dB(A)

Tehnička dokumentacija pohranjena je u odjelu za odobrenje proizvoda društva ANDREAS STIHL AG & Co. KG.

Godina proizvodnje, zemlja proizvodnje i broj stroja navedeni su na škarama za živicu.

Waiblingen, 3.2.2020

ANDREAS STIHL AG & Co. KG



u. z. Dr. Jürgen Hoffmann, Voditelj odjela proizvodne dokumentacije, propisa i odobrenja

22 Adrese

22.1 STIHL – Glavna uprava

ANDREAS STIHL AG & Co. KG
Postfach 1771
D-71307 Waiblingen

22.2 STIHL – Prodajna društva

NJEMAČKA

STIHL Vertriebszentrale AG & Co. KG
Robert-Bosch-Straße 13
64807 Dieburg
Telefon: +49 6071 3055358

AUSTRIJA

STIHL Ges.m.b.H.
Fachmarktstraße 7
2334 Vösendorf
Telefon: +43 1 86596370

ŠVICARSKA

STIHL Vertriebs AG
Isenrietstraße 4
8617 Mönchaltorf
Telefon: +41 44 9493030

ČEŠKA REPUBLIKA

Andreas STIHL, spol. s r.o.
Chrlická 753
664 42 Modřice

22.3 STIHL – Uvoznici

BOSNA I HERCEGOVINA

UNIKOMERC d. o. o.
Bišće polje bb
88000 Mostar
Telefon: +387 36 352560
Telefaks: +387 36 350536

HRVATSKA

UNIKOMERC – UVOZ d.o.o.
Sjedište:
Amruševa 10, 10000 Zagreb
Prodaja:
Ulica Kneza Ljudevita Posavskog 56, 10410
Velika Gorica
Telefon: +385 1 6370010
Telefaks: +385 1 6221569

TURSKA

SADAL TARIM MAKİNELERİ DIŞ TİCARET A.Ş.
Hürriyet Mahallesi Manas Caddesi No.1
35473 Menderes, İzmir
Telefon: +90 232 210 32 32
Telefaks: +90 232 210 32 33

23 Opće upute o sigurnosti u radu za električne alate

23.1 Uvod

U ovom poglavlju daju se opće, prethodno formulirane sigurnosne upute, sadržane u normi EN/IEC 62841 za rukom vođene, motorom pogonjene električne alate.

Tvrтка STIHL obvezna je otisnuti ove tekstove.

Upute o sigurnosti navedene pod "Električna sigurnost" za izbjegavanje električnog udara nisu primjenjive za proizvode s akumulatorom tvrtke STIHL.

**UPOZORENJE**

- **Pročitajte sve upute o sigurnosti na radu, napomene, slike i tehničke podatke koji su priloženi ovom električnom alatu.** Propusti kod pridržavanja uputa sljedećih naputaka mogu uzrokovati električni udar, izbijanje požara i/ili teške povrede. **Sve upute o sigurnosti na radu i naputke sačuvajte za buduću primjenu.**

Pojam "Električni alat", koji je upotrebljen u uputama o sigurnosti u radu, odnosi se na električne alate koji rade priključeni na električnu mrežu (s mrežnim kablom) ili na električne alate koji rade s akumulatorom (bez mrežnog kabela).

23.2 Sigurnost radnog mjesta

- a) **Područje rada treba biti čisto i dobro osvijetljeno.** Nered ili neosvijetljeno područje rada mogu uzrokovati nesreće.
- b) **Nemojte raditi s električnim alatom u okolini u kojoj postoji opasnost od eksplozija, kao ni ondje gdje se nalaze zapaljive tekućine, plinovi ili prašine.** Električni alati proizvode iskre koje mogu zapaliti prašinu ili pare.
- c) **Za vrijeme upotrebe električnih alata držite djecu i druge osobe na sigurnoj udaljenosti.** U slučaju odvratanja pažnje možete izgubiti kontrolu nad električnim uređajem.

23.3 Električna sigurnost

- a) **Priključni utikač električnog alata mora pristajati u utičnicu. Utikač se ne smije ni na koji način mijenjati. Ne upotrebljavajte adapterski utikač zajedno sa zaštitno uzemljenim električnim alatima.** Utikači na kojima nisu vršene izmjene i odgovarajuće utičnice smanjuju opasnost od električnog udara.
- b) **Izbjegavajte tjelesni kontakt s uzemljenim površinama, kao što su cijevi, grijača tijela, peći i hladnjaci.** Kada vam je tijelo uzemljeno, postoji povećana opasnost od električnog udara.
- c) **Električne alate držite na sigurnoj udaljenosti od kiše ili vlage.** Prodor vode u električni alat povećava opasnost od električnog udara.
- d) **Ne zloupotrebljavajte priključni vod. Nikada nemojte upotrebljavati priključni vod za nošenje, povlačenje ili izvlačenje utikača električnog alata. Priključni vod držite na sigurnoj udaljenosti od vrućine, ulja, oštih rubova ili pokretnih dijelova.** Oštećeni ili zapleteni priključni vodovi povećavaju opasnost od električnog udara.

- e) **Kada s električnim alatom radite na otvorenom, upotrebljavajte samo produžne vodove prikladne za vanjsko područje rada.** Uporaba produžnog voda, prikladnog za vanjsko područje rada, smanjuje opasnost od električnog udara.
- f) **Kada se ne može izbjeći rad električnog alata u vlažnoj okolini, upotrijebite zaštitnu strujnu ili nadstrujnu sklopku.** Primjena zaštitne strujne ili nadstrujne sklopke smanjuje opasnost od električnog udara.

23.4 Sigurnost osoba

- a) **Budite pažljivi, paziti na ono što radite i razumno rukujte električnim alatom. Ne upotrebljavajte električni alat ako ste umorni ili pod utjecajem droga, alkohola ili lijekova.** Trenutak nepažnje prilikom upotrebe električnog alata može uzrokovati ozbiljne ozljede.
- b) **Nosite osobnu zaštitnu opremu i uvijek zaštitne naočale.** Nošenje osobne zaštitne opreme, kao primjerice maske za zaštitu od prašine, cipela koje su sigurne od sklizanja, zaštitne kacige ili štitnika za zaštitu sluha, prema vrsti primjene električnog alata, smanjuje opasnost od zadobivanja ozljeda.
- c) **Izbjegavajte nehotimično stavljanje u rad. Budite sigurni da je električni alat isključen, prije nego što ga priključite na opskrbu strujom i/ili na akumulator, prije nego što ga preuzimate ili nosite.** Kada prilikom nošenja električnog alata imate prst na sklopci ili alat uključen priključujete na struju, to može izazvati nesreće.
- d) **Prije nego što uključite električni alat, uklonite alate za podešavanje ili ključ za vijke.** Alat ili ključ koji se nalazi u rotirajućem dijelu električnog alata može uzrokovati ozljede.
- e) **Izbjegavajte abnormalno držanje tijela. Osigurajte siguran položaj i stalno održavajte ravnotežu.** Na taj način možete u neočekivanim situacijama bolje kontrolirati električni alat.
- f) **Nosite prikladnu odjeću. Ne nosite široku odjeću i nakit. Držite kosu, odjeću i rukavice na sigurnoj udaljenosti od dijelova koji se pokreću.** Pokretni dijelovi mogu zahvatiti široku odjeću, nakit ili dugu kosu.
- g) **Kada se mogu montirati uređaji za usisavanje prašine i sabirni uređaji, iste treba priključiti i ispravno upotrebljavati.** Uporaba uređaja za usisavanje i odstranjivanje prašine može smanjiti ugrožavanje od prašine.

- h) **Ne težite lažnoj sigurnosti i nemojte zanemarivati sigurnosna pravila za električne alate, također i kada se nakon mnogostrukog korištenja pouzdajete u električni alat.** Nepažljivo rukovanje može u djeliću sekunde uzrokovati teške povrede.

23.5 Uporaba i rukovanje električnim alatom

- a) **Nemojte opterećivati električni alat. Upotrebļavajte električni alat koji je određen za vaš rad.** Prikladnim električnim alatom radite bolje i sigurnije u navedenom području snage.
- b) **Nemojte upotrebļavati električni alat s pokvarenom sklopkom.** Električni uređaj koji se više ne može uključiti ili isključiti opasan je i mora se popraviti.
- c) **Izvućite utikać iz utičnice i/ili uklonite akumulator koji se može izvaditi prije nego što poduzimate podešavanje uređaja, vršite zamjenu dijelova alata za primjenu ili odlažete uređaj.** Ta mjera opreza sprećava nehotimićno pokretanje elektrićnog alata.
- d) **Sklaćištite neupotrijebljene elektrićne alate izvan dosega djeće. Ne dopuštajte upotrebu elektrićnog alata osobama koje nisu s istim upoznate ili nisu ćitale ove upute.** Elektrićni alati su opasni kada ih upotrebļavaju neiskusne osobe.
- e) **Njegućite s paćnjom elektrićne alate i alate za primjenu. Kontrolirajte funkcioniraju li pokrećni dijelovi besprijećorno i da se ne zagļavljuću te jesu li dijelovi slomļeni ili oštećeni toliko da je funkcija elektrićnog alata narušena. Prije primjene elektrićnog alata oštećene dijelove treba dati na popravak.** Mnoge nesreće imaju uzrok u loše održavanim elektrićnim alatima.
- f) **Rezni alati trebaju biti oštri i ćisti.** Paćljivo njegovani rezni alati s ošćrim ošćtricama zagļavljuću se manje i lakše se vode.
- g) **Upotrebļavajte elektrićni alat, alate za primjenu itd. u skladu s ovim uputama. Pri tome uzimajte u obzir uvjete rada i dļelatnost koju treba izvršiti.** Korištenje elektrićnim alatima za svrhe i primjene koje nisu predvićdene može uzrokovati opasne situacije.
- h) **Održavajte rućke i površine rućki suhima, ćistima te slobodnima od ulja i masti.** Skļiske rućke i površine rućki ne dozvoljavaju sigurno rukovanje i kontrolu elektrićnog alata u nepredvidivim situacijama.

23.6 Uporaba i postupanje s akumulatorskim alatima

- a) **Punite akumulatory samo s uređajima za punjenje, koje je proizvođać preporučio.** Za uređaj za punjenje, koji je prikladan samo za odrećenu vrstu akumulatory, postoji opasnost od izbivanja poćara, ako se upotrebļava s drugim akumulatoryma.
- b) **U elektrićnim alatima upotrebļavajte samo akumulatory, koji su za to predvićdeni.** Korišćenje drugih akumulatory može uzrokovati povrede i opasnost od izbivanja poćara.
- c) **Nekorišćeni akumulator drćžite na udaljenosti od uredskih spajalica, kovanica, kljućeva, ćavala, vijaka i drugih malih metalnih predmeta, koji bi mogli uzrokovati premošćivanje kontakata.** Kratki spoj izmeću akumulatorskih kontakata može imati za posļedicu opekline ili izbivanje vatre.
- d) **Pri pogrešnoj uporabi može iz akumulatory istjecati tekućina. Izbjegavajte kontakt s time (njome). Pri slućajnom kontaktu isprati s vodom.** Ukoliko je tekućina dospijela u oći, dodatno zatraćiti lijećnićku pomoć. Iz akumulatory izlazeća tekućina može uzrokovati iritacije/nadraćenosti koće ili opekline.
- e) **Ne koristite oštećen ili izmijenjen akumulator.** Oštećeni ili izmijenjeni akumulatory mogu se nepredvidivo vladati u radu i uzrokovati vatru, eksploziju ili opasnost od ozļeđivanja.
- f) **Ne izlaćite akumulator vatri ili previsokim temperaturama.** Vatra ili temperature preko 130 °C (265 °F) mogu izazvati eksploziju.
- g) **Slijediti sve naputke za punjenje i nikad ne punite akumulator ili akumulatorski alat izvan temperaturnog podrućja koje je navedeno u uputi za rad.** Pogrešno punjenje ili punjenje izvan dopušćenog temperaturnog podrućja može razoriti/unišćiti akumulator i povećati opasnost od izbivanja poćara.

23.7 Servis

- a) **Elektrićni alat treba dati na popravak samo kvalificiranim stručnim osobama i samo s originalnim prićuvnim dijelovima.** Time se osigurava, da sigurnost elektrićnog alata ostane održiva.
- b) **Nikada ne održavajte oštećene akumulatory.** Svo održavanje akumulatory treba uslijediti od strane proizvođaća ili ovlašćenih mjesta servisiranja.

23.8 Upute o sigurnosti u radu za škare za živicu

Opće upute o sigurnosti u radu za škare za živicu

- Držite sve dijelove tijela dalje od noža. Ne pokušavajte ukloniti odrezani materijal ili čvrsto držati materijal koji režete dok se nož kreće.** Noževi se i dalje kreću nakon što je sklopka isključena. Trenutak nepažnje prilikom upotrebe škara za živicu može uzrokovati teške ozljede.
- Kada nož miruje, nosite škare za živicu na ručki i pazite da ne aktivirate sklopku.** Ispravno nošenje škara za živicu smanjuje rizik od nenamjernog rada i ozljeda nožem.
- Prilikom prijevoza ili skladištenja škara za živicu uvijek povucite pokrov noževa.** Pravilno rukovanje škarama za živicu smanjuje opasnost od ozljede nožem.
- Prije uklanjanja zaglavljelog odrezanog materijala ili popravljanja stroja uvjerite se da su svi prekidači isključeni i da je akumulator uklonjen ili isključen.** Neočekivani pogon škara za živicu tijekom uklanjanja zaglavljelog odrezanog materijala može uzrokovati ozbiljne ozljede.
- Pridržavajte škare za živicu samo za izolirane prihvatne površine jer nož za rezanje može dotaknuti skrivene strujne vodove.** Kontakt noža s vodom koji provodi struju, može metalne dijelove uređaja dovesti pod napon i uzrokovati električni udar.
- Držite sve mrežne vodove dalje od područja rezanja.** Vodovi mogu biti sakriveni u živici i grmlju te ih je slučajno moguće odrezati nožem.
- Nemojte upotrebljavati škare za živicu u lošim vremenskim uvjetima, pogotovo kada postoji opasnost od grmljavinskih oluja.** To smanjuje rizik udara munje.

Obsah

1	Úvod.....	18
2	Informácie k tomuto návodu na obsluhu... 18	18
3	Prehľad.....	19
4	Bezpečnostné upozornenia.....	20
5	Príprava nožnic na živý plot na použitie... 25	25
6	Nabitie akumulátora a LED diódy.....	25
7	Vloženie a vybratie akumulátora.....	25
8	Zapnutie a vypnutie nožnic na živý plot.... 26	26

9	Kontrola záhradných nožnic a akumulátora	26
10	Práca s nožnicami na živý plot.....	27
11	Po ukončení práce.....	27
12	Preprava.....	27
13	Skladovanie.....	28
14	Čistenie.....	28
15	Údržba.....	28
16	Oprava.....	29
17	Odstraňovanie porúch.....	29
18	Technické údaje.....	30
19	Náhradné diely a príslušenstvo.....	31
20	Likvidácia.....	31
21	EÚ vyhlásenie o zhode.....	31
22	Všeobecné bezpečnostné pokyny pre elektrické náradie.....	31

1 Úvod

Milá zákaznička, milý zákazník,

teší nás, že ste sa rozhodli pre výrobok spoločnosti STIHL. Naše výrobky vyvíjame a vyrábame v špičkovej kvalite podľa požiadaviek našich zákazníkov. Tým vznikajú výrobky s vysokou spoľahlivosťou aj pri extrémnom namáhaní.

Spoločnosť STIHL je tiež zárukou kvalitného servisu. Naše špecializované predajne zabezpečujú kompetentné poradenstvo a zaškolenie, ako aj rozsiahlu technickú podporu.

Spoločnosť STIHL sa výslovne hlási k trvalému a zodpovednému prístupu k životnému prostrediu. Tento návod na obsluhu vám ma pomôcť v tom, aby ste mohli váš výrobok STIHL používať s dlhou životnosťou bezpečne a šetrne k životnému prostrediu.

Ďakujeme vám za vašu dôveru a želáme vám veľa radosti s výrobkom spoločnosti STIHL.



Dr. Nikolas Stihl

DŮLEŽITÉ! PRED POUŽITÍM PREČÍTAJTE A USCHOVAJTE.

2 Informácie k tomuto návodu na obsluhu

2.1 Platné dokumenty

Platia miestne bezpečnostné predpisy.

- Okrem tohto návodu na použitie si prečítajte tieto dokumenty, porozumejte im a uschovajte ich:
 - Návod na obsluhu akumulátora STIHL AR
 - Návod na obsluhu „Tašky na opasok AP s privodným káblom“
 - Bezpečnostné pokyny pre akumulátor STIHL AP
 - Návod na obsluhu pre nabíjačky STIHL AL 101, 300, 500
 - Bezpečnostné informácie pre akumulátory STIHL a produkty so zabudovaným akumulátorom: www.stihl.com/safety-data-sheets

2.2 Označenie výstražných upozornení v texte



VAROVANIE

- Upozornenie poukazuje na nebezpečenstvá, ktoré môžu viesť k ťažkým zraneniam alebo smrti.
 - Uvedené opatrenia môžu ťažkým zraneniam alebo smrti zabrániť.

UPOZORNENIE

- Upozornenie poukazuje na nebezpečenstvá, ktoré môžu viesť k vecným škodám.
 - Uvedené opatrenia môžu vecným škodám zabrániť.

2.3 Symboly v texte



Tento symbol odkazuje na kapitolu v tomto návode na obsluhu.

3 Prehľad

3.1 Záhradné nožnice a akumulátor

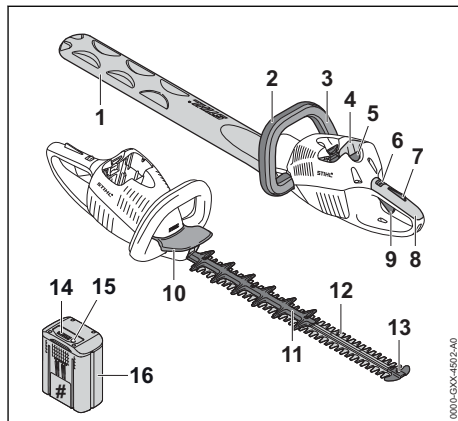

1 Chránič nožov

Chránič nožov chráni pred kontaktom s reznými nožmi.

2 Rúrková rukoväť

Rúrková rukoväť slúži na obsluhu, vedenie a nosenie záhradných nožníc.

3 Spínací strmeň

Spínací strmeň spolu so spínacou páčkou zapína a vypína záhradné nožnice.

4 Akumulátorová šachta

Akumulátorová šachta slúži na umiestnenie akumulátora.

5 Blokovacia páčka

Blokovacia páčka udržiava akumulátor v akumulátorovej šachte.

6 Aretačná páčka

Aretačná páčka spolu s poistkou spínacej páčky odblokuje spínaciu páčku.

7 Poistka spínacej páčky

Poistka spínacej páčky spolu s aretačnou páčkou odblokuje spínaciu páčku.

8 Ovládacia rukoväť

Ovládacia rukoväť slúži na obsluhu, vedenie a nosenie záhradných nožníc.

9 Spínacia páčka

Spínacia páčka spolu so spínacím strmeňom zapína a vypína záhradné nožnice.

10 Ochrana ruky

Ochrana ruky chráni ruku na rúrkovej rukoväti pred kontaktom s reznými nožmi.

11 Ochrana proti porezaniu (len HSA 86)

Ochrana proti porezaniu chráni stehná pred kontaktom so zadnou časťou rezného noža.

12 Rezné nože

Rezné nože režu rezaný materiál.

13 Chránič vedenia

Chránič vedenia chráni hrot rezného noža pred kontaktom s predmetmi.

14 LED diódy

LED diódy zobrazujú stav nabitia akumulátora a poruchy.

15 Tlačidlo

Tlačidlo aktivuje LED diódy na akumulátore.

16 Akumulátor

Akumulátor zásobuje záhradné nožnice energiou.

Výkonový štítko s číslom stroja**3.2 Symboly**

Symboly sa môžu nachádzať na záhradných nožniciach a akumulátore a znamenajú nasledovné:

 Aretačná páčka odblokuje v tejto polohe spiniacu páčku.

 Aretačná páčka zablokuje v tejto polohe spiniacu páčku.

 1 LED svieti na červeno. Akumulátor je príliš teplý alebo príliš studený.

 4 LED diódy blikajú na červeno. V akumulátore je porucha.

 **LWA** Garantovaná hladina akustického výkonu podľa smernice 2000/14/ES v dB(A), aby sa dali porovnať emisie hluku výrobkov.

 Údaj vedľa symbolu indikuje obsah energie akumulátora podľa špecifikácie výrobcu batérií. Obsah energie, ktorý je k dispozícii pri použití, je nižší.

 Výrobok nelikvidujte spolu s domovým odpadom.

4 Bezpečnostné upozornenia**4.1 Výstražné symboly**

Výstražné symboly na záhradných nožniciach alebo akumulátore znamenajú nasledovné:

 Dodržiavajte bezpečnostné pokyny a ich opatrenia.



Návod na použitie si prečítajte, porozumejte mu a uschovajte si ho.



Noste ochranné okuliare.



Nedotýkajte sa pohybujúcich sa rezných nožov.



Akumulátor vyberte počas prestávok v práci, prepravy, uskladnenia, údržby alebo opravy.



Akumulátor chráňte pred horúčavou a otvoreným ohňom.



Akumulátor neponárajte do kvapalín.



Dodržte dovolený teplotný rozsah akumulátora.

4.2 Použitie v súlade s určením

Tieto záhradné nožnice STIHL HSA 66 alebo HSA 86 slúžia na strihanie živých plotov, kríkov, krovín a húšťa.

Záhradné nožnice sa môžu používať, keď prší.

Záhradné nožnice sú zásobované energiou z akumulátora STIHL AP alebo akumulátora STIHL AR.

▲ VAROVANIE

- Akumulátory, ktoré neboli spoločnosťou STIHL schválené pre záhradné nožnice, môžu vyvolať požiar a výbuch. Môže dôjsť k ťažkému zraneniu alebo usmrteniu osôb a vecným škodám.
 - ▶ Záhradné nožnice prevádzkujte s akumulátorom STIHL AP alebo akumulátorom STIHL AR.
- Ak sa záhradné nožnice alebo akumulátor nepoužívajú v súlade s určením, môže dôjsť k ťažkému zraneniu alebo usmrteniu osôb a môžu vzniknúť vecné škody.
 - ▶ Záhradné nožnice používajte tak, ako je to popísané v tomto návode na obsluhu.
 - ▶ Akumulátor používajte tak, ako je to popísané v tomto návode na obsluhu alebo v návode na obsluhu akumulátora STIHL AR.

4.3 Požiadavky na používateľa

▲ VAROVANIE

- Používatelia bez poučenia nevedia rozpoznať a odhadnúť nebezpečenstvá vyplývajúce zo záhradných nožníc a akumulátora. Môže dôjsť k ťažkému zraneniu alebo usmrteniu používateľa alebo iných osôb.



- ▶ Návod na obsluhu si prečítajte, porozumejte mu a uschovajte ho.

- ▶ Ak sa záhradné nožnice alebo akumulátor odovzdávajú druhej osobe: Odovzdajte súčasne návod na obsluhu.
- ▶ Uistite sa, že používateľ spĺňa nasledujúce požiadavky:
 - Používateľ je oddychnutý.
 - Používateľ je telesne, zmyslovo a duševne schopný obsluhovať záhradné nožnice alebo akumulátor a pracovať s nimi. Ak je používateľ telesne, zmyslovo alebo duševne len obmedzene schopný na túto prácu, smie pracovať len pod dozorom alebo podľa pokynov zodpovednej osoby.
 - Používateľ dokáže rozpoznať a odhadnúť nebezpečenstvá vyplývajúce zo záhradných nožníc a akumulátora.
 - Používateľ je plnoletý alebo používateľ dozoruje praktické vyučovanie pod dozorom podľa národných predpisov.
 - Používateľ bol poučený špecializovaným obchodníkom STIHL alebo odborne znalou osobou, skôr ako začal prvýkrát pracovať s nožnicami na živý plot.
 - Používateľ nie je pod vplyvom alkoholu, liekov alebo drog.
- ▶ Ak vzniknú nejasnosti: Vyhľadajte špecializovaného predajcu STIHL.

4.4 Odev a vybavenie

▲ VAROVANIE

- Počas práce môžu byť dlhé vlasy vťahnuté do záhradných nožníc. Môže dôjsť k ťažkému zraneniu používateľa.
 - ▶ Dlhé vlasy sa musia zviazať a zaistiť tak, aby sa nachádzali nad úrovňou ramien.
- Počas práce sa môžu vyršťovať predmety vysokou rýchlosťou. Môže dôjsť k zraneniu používateľa.



- ▶ Noste tesne priliehajúce ochranné okuliare. Vhodné ochranné okuliare sú testované podľa normy EN 166 alebo podľa národných predpisov a s príslušným označením sú dostupné v predaji.

- ▶ Noste tesne priliehajúce vrchnú časť odevu s dlhým rukávom a dlhé nohavice.
- Počas práce sa môže víriť prach. Vdýchnutý prach môže poškodiť zdravie a vyvolať alergické reakcie.
 - ▶ V prípade vírenia prachu: Noste protiprachovú masku.
- Nevhodný odev sa môže zachytiť na dreve, kroví a v záhradných nožniciach. Môže dôjsť k ťažkému zraneniu používateľov bez vhodného odevu.
 - ▶ Noste tesne priliehajúci odev.
 - ▶ Šály a šperky odložte.
- Počas práce sa môže používateľ dostať do kontaktu s pohybujúcimi sa reznými nožmi. Môže dôjsť k ťažkému zraneniu používateľa.
 - ▶ Noste obuv z odolného materiálu.
 - ▶ Noste dlhé nohavice z odolného materiálu.
- Počas čistenia alebo údržby sa môže používateľ dostať do kontaktu s reznými nožmi. Môže dôjsť k zraneniu používateľa.
 - ▶ Noste pracovné rukavice z odolného materiálu.
- Ak nosí používateľ nevhodnú obuv, môže sa pošmyknúť. Môže dôjsť k zraneniu používateľa.
 - ▶ Noste pevnú uzatvorenú obuv s drsnou podrážkou.

4.5 Pracovná oblasť a okolie

4.5.1 Záhradné nožnice

▲ VAROVANIE

- Nezúčastnené osoby, deti a zvieratá nevedia rozpoznať a odhadnúť nebezpečenstvá vyplývajúce zo záhradných nožníc a vyršťovaných predmetov. Môže dôjsť k ťažkému zraneniu nezúčastnených osôb, detí a zvierat a môžu vzniknúť vecné škody.
 - ▶ Nezúčastnené osoby, deti a zvieratá nepúšťajte do pracovnej oblasti.
 - ▶ Nenechávajte záhradné nožnice bez dozoru.
 - ▶ Zabezpečte, aby sa deti nemohli hrať so záhradnými nožnicami.
- Elektrické konštrukčné diely záhradných nožníc môžu vytvárať iskry. Iskry môžu vo veľmi horľavom prostredí alebo výbušnom prostredí vyvolať požiar a výbuch. Môže dôjsť k ťaž-

kému zraneniu alebo usmrteniu osôb a k vecným škodám.

- ▶ Nepracujte vo veľmi horľavom a výbušnom prostredí.

4.5.2 Akumulátor

▲ VAROVANIE

- Nezúčastnené osoby, deti a zvieratá nevedia rozpoznať a odhadnúť nebezpečenstvá vyplývajúce z akumulátora. Môže dôjsť k ťažkému zraneniu nezúčastnených osôb, detí a zvierat.
 - ▶ Zabráňte prístupu nezúčastnených osôb, detí a zvierat.
 - ▶ Nenechávajte akumulátor bez dozoru.
 - ▶ Zabezpečte, aby sa deti nemohli hrať s akumulátorom.
- Akumulátor nie je chránený proti všetkým vplyvom prostredia. Ak je akumulátor vystavený určitým vplyvom prostredia, môže začať horieť alebo explodovať. Môže dôjsť k ťažkému zraneniu osôb a vecným škodám.



- ▶ Akumulátor chráňte pred horúčavou a otvoreným ohňom.
- ▶ Akumulátor nehádzte do ohňa.



- ▶ Akumulátor používajte a skladujte v teplotnom rozsahu medzi -10 °C a +50 °C.



- ▶ Akumulátor neponárajte do kvapalín.

- ▶ Akumulátor nedávajte do blízkosti kovových predmetov.
- ▶ Akumulátor nevystavujte vysokému tlaku.
- ▶ Akumulátor nevystavujte mikrovlnám.
- ▶ Akumulátor chráňte pred chemikáliami a soľami.

4.6 Bezpečný stav

4.6.1 Záhradné nožnice

Záhradné nožnice sú v bezpečnom stave, ak sú splnené nasledujúce podmienky:

- Záhradné nožnice sú nepoškodené.
- Záhradné nožnice sú čisté.
- Ovládacie prvky fungujú a neboli na nich vykonané zmeny.
- Rezné nože sú správne namontované.
- Je namontované originálne príslušenstvo STIHL určené pre tieto záhradné nožnice.
- Príslušenstvo je namontované správne.

▲ VAROVANIE

- V stave nevyhovujúcom bezpečnosti nemôžu konštrukčné diely správne fungovať a bezpečnostné zariadenia môžu byť vyradené z prevádzky. Môže dôjsť k ťažkému zraneniu alebo usmrteniu osôb.
 - ▶ Pracujte s nepoškodenými záhradnými nožnicami.
 - ▶ Ak sú záhradné nožnice znečistené: Vyčistite záhradné nožnice.
 - ▶ Nevykonávajte zmeny na záhradných nožniciach.
 - ▶ Ak ovládacie prvky nefungujú: Nepracujte so záhradnými nožnicami.
 - ▶ Namontujte originálne príslušenstvo STIHL určené pre tieto záhradné nožnice.
 - ▶ Príslušenstvo montujte tak, ako je to uvedené v tomto návode na použitie alebo v návode na použitie príslušenstva.
 - ▶ Do otvorov záhradných nožnic nestrkajte predmety.
 - ▶ Opotrebované alebo poškodené informačné štítky vymeňte.
 - ▶ Ak vzniknú nejasnosti: Vyhľadajte špecializovaného obchodníka STIHL.

4.6.2 Rezné nože

Rezné nože sú v bezpečnom stave, ak sú splnené nasledujúce podmienky:

- Rezné nože sú nepoškodené.
- Rezné nože nie sú zdeformované.
- Rezné nože majú ľahký chod.
- Rezné nože sú správne nabrúsené.
- Rezné nože sú začistené.

▲ VAROVANIE

- Časti rezných nožov, ktoré nie sú v riadnom bezpečnom stave, sa môžu uvoľniť a vymrštiť. Môže dôjsť k ťažkému zraneniu osôb.
 - ▶ Pracujte s nepoškodeným rezným nožom.
 - ▶ Rezné nože správne nabrúste a začistite.
 - ▶ Ak vzniknú nejasnosti: Vyhľadajte špecializovaného obchodníka STIHL.

4.6.3 Akumulátor

Akumulátor je v bezpečnom stave, ak sú splnené nasledovné požiadavky:

- akumulátor nie je poškodený,
- akumulátor je suchý a čistý,
- Akumulátor funguje a nie sú na ňom žiadne zmeny.

▲ VAROVANIE

- V stave, ktorý nie je bezpečný, viac nemusí akumulátor bezpečne fungovať. Osoby sa môžu ťažko zraniť.

- ▶ Pracujte s nepoškodeným a funkčným akumulátorom.
- ▶ Poškodený alebo pokazený akumulátor nenabíjajte.
- ▶ Ak je akumulátor znečistený alebo vlhký: vyčistite akumulátor a vysušte ho.
- ▶ Na akumulátore nevykonávajte žiadne zmeny.
- ▶ Do otvorov akumulátora nekladajte žiadne predmety.
- ▶ Elektrické kontakty akumulátora nikdy neprepájajte a nepremost'ujte s kovovými predmetmi.
- ▶ Akumulátor neatváraťe.
- ▶ Opatrované alebo poškodené štítky s upozoreniami treba vymeniť.
- Z poškodeného akumulátora môže unikat' kvapalina. Ak sa kvapalina dostane do kontaktu s pokožkou alebo očami, môže ich podráždiť.
 - ▶ Vyvarujte sa kontaktu s kvapalinou.
 - ▶ Ak sa dostane do kontaktu s pokožkou: Umyte postihnuté miesta na pokožke dostatočným množstvom vody a mydla.
 - ▶ Ak sa dostane do kontaktu s očami: Umývajte oči aspoň 15 minút dostatočným množstvom vody a vyhľadajte lekára.
- Poškodený alebo pokazený akumulátor môže neobyčajne zapáchať, dymiť alebo horieť. Osoby sa môžu ťažko zraniť alebo zomrieť a môžu vzniknúť vecné škody.
 - ▶ Ak akumulátor neobyčajne zapácha alebo dymi: Nepoužívajte akumulátor a udržujte ho ďaleko od horiacich látok.
 - ▶ Ak akumulátor horí: Skúste uhasiť oheň z akumulátora hasiacim prístrojom alebo vodou.
- Ak používateľ pracuje nad výškou ramien, môže sa skôr unavíť. Môže dôjsť k ťažkému zraneniu používateľa.
 - ▶ Nad výškou ramien pracujte len krátko.
 - ▶ Robte si pracovné prestávky.
- Ak pohybujúci sa rezný nôž narazí na tvrdý predmet, môže sa rýchlo zabrzdiť. Vzniknuté reakčné sily môžu spôsobiť stratu kontroly používateľa nad záhradnými nožnicami a ťažko ho zraníť.
 - ▶ Záhradné nožnice vždy držte obidvomi rukami.
 - ▶ Pred prácou prehľadajte živý plot, či v ňom nie sú tvrdé predmety, a predmety odstráňte.
- Pohybujúce sa rezné nože môžu používateľa porezať. Môže dôjsť k ťažkému zraneniu používateľa.
 - ▶ Nedotýkajte sa pohybujúcich sa rezných nožov.
 - ▶ Ak sú rezné nože blokované nejakým predmetom: Vypnite záhradné nožnice a vyberte akumulátor. Až potom odstráňte predmet.
- Ak sa záhradné nožnice počas práce správajú inak alebo nezvyčajne, môžu byť v stave nevyhovujúcom bezpečnosti. Môže dôjsť k ťažkému zraneniu osôb a vecným škodám.
 - ▶ Ukončite prácu, vyberte akumulátor a vyhľadajte špecializovaného predajcu STIHL.
- Počas práce môžu vzniknúť vibrácie spôsobené záhradnými nožnicami.
 - ▶ Noste rukavice.
 - ▶ Robte si pracovné prestávky.
 - ▶ Ak sa vyskytnú príznaky poruchy prekrvenia: Vyhľadajte lekára.
- Keď sa spínacia páčka pustí, rezné nože sa ešte približne 1 sekundu pohybujú ďalej. Pohybujúce sa rezné nože môžu porezať osoby. Môže dôjsť k ťažkému zraneniu osôb.
 - ▶ Záhradné nožnice držte pevne na ovládacej a rúrkovej rukoväti a počkajte, kým sa rezné nože už nebudú pohybovať.



4.7 Práca

▲ VAROVANIE

- Používateľ v určitých situáciách už nedokáže koncentrovane pracovať. Používateľ sa môže potknúť, spadnúť a ťažko sa zraníť.
 - ▶ Pracujte pokojne a premyslene.
 - ▶ Ak sú svetelné podmienky a viditeľnosť zlé: Nepracujte so záhradnými nožnicami.
 - ▶ Záhradné nožnice obsluhujte sami.
 - ▶ Dávajte pozor na prekážky.
 - ▶ Pracujte stojac na zemi a udržujte stabilitu. Ak sa musí pracovať vo výške: Použite zdvihaciu pracovnú plošinu alebo bezpečné lešenie.
 - ▶ Ak sa objavia známky únavy: Urobte si prestávku.

▲ NEBEZPEČENSTVO

- Ak pracujete v prostredí s výskytom vedení pod prúdom, môžu prísť rezné nože do kontaktu s týmito vedeniami a poškodiť ich. Môže dôjsť k ťažkému zraneniu alebo usmrteniu používateľa.
 - ▶ Nepracujte v prostredí s vedeniami pod prúdom.

4.8 Preprava

4.8.1 Záhradné nožnice

▲ VAROVANIE

- Počas prepravy môže dôjsť k prevráteniu alebo pohybu záhradných nožníc. Môže dôjsť k zraneniu osôb a vecným škodám.

▶ Aretačnú páčku posuňte do polohy .

▶ Vyberte akumulátor.



- ▶ Chránič noža nasuňte na reznú nož, aby boli rezné nože úplne zakryté.
- ▶ Záhradné nožnice zaistite pomocou upínacích popruhov, remeňov alebo sieťky tak, aby sa nemohli prevrátiť ani pohybovať.

4.8.2 Akumulátor

▲ VAROVANIE

- Akumulátor nie je chránený proti všetkým vplyvom prostredia. Ak je akumulátor vystavený určitým vplyvom prostredia, môže sa poškodiť a môžu vzniknúť vecné škody.

▶ Poškodený akumulátor neprepravujte.
▶ Akumulátor prepravujte v elektricky nevodivom obale.

- Počas prepravy sa môže akumulátor prevrátiť alebo sa pohybovať. Môže dôjsť k zraneniu osôb a vecným škodám.

▶ Akumulátor zabaľte do obalu tak, aby sa nemohol pohybovať.
▶ Obal zaistite tak, aby sa nemohol pohybovať.

4.9 Skladovanie

4.9.1 Záhradné nožnice

▲ VAROVANIE

- Deti nevedia rozpoznať a odhadnúť nebezpečenstvá vyplývajúce zo záhradných nožníc. Môže dôjsť k ťažkému zraneniu detí.

▶ Aretačnú páčku posuňte do polohy .

▶ Vyberte akumulátor.



- ▶ Chránič noža nasuňte na reznú nož, aby boli rezné nože úplne zakryté.
- ▶ Záhradné nožnice uchovávajú mimo dosahu detí.
- Elektrické kontakty na záhradných nožniciach a kovové konštrukčné diely môžu v dôsledku

vlhkosti skorodovať. Záhradné nožnice sa môžu poškodiť.

▶ Aretačnú páčku posuňte do polohy .

▶ Vyberte akumulátor.



▶ Záhradné nožnice skladujte na čistom a suchom mieste.

4.9.2 Akumulátor

▲ VAROVANIE

- Deti nevedia rozpoznať a odhadnúť nebezpečenstvá vyplývajúce z akumulátora. Môže dôjsť k ťažkému zraneniu detí.
- ▶ Akumulátor uchovávajú mimo dosahu detí.
- Akumulátor nie je chránený proti všetkým vplyvom prostredia. Ak je akumulátor vystavený určitým vplyvom prostredia, môže sa poškodiť.
- ▶ Akumulátor skladujte na čistom a suchom mieste.
- ▶ Akumulátor skladujte v uzavretej miestnosti.
- ▶ Akumulátor uložte oddelene od záhradných nožníc a nabíjačky.
- ▶ Akumulátor skladujte v elektricky nevodivom obale.
- ▶ Akumulátor skladujte v teplotnom rozsahu medzi -10 °C a +50 °C.

4.10 Čistenie, údržba a oprava

▲ VAROVANIE

- Ak je počas čistenia, údržby alebo opravy vložený akumulátor, môžu sa záhradné nožnice neúmyselne zapnúť. Môže dôjsť k ťažkému zraneniu osôb a vecným škodám.

▶ Aretačnú páčku posuňte do polohy .

▶ Aretačnú páčku posuňte do polohy .

▶ Vyberte akumulátor.



- Ostré čistice prostriedky, čistenie prúdom vody alebo špicaté predmety môžu poškodiť plotostrih, žacie nože alebo akumulátor. Ak sa záhradné nožnice, rezné nože alebo akumulátor nevyčistia správne, nemusia konštrukčné diely už správne fungovať a bezpečnostné zariadenia môžu byť vyradené z prevádzky. Môže dôjsť k ťažkému zraneniu osôb.
- ▶ Záhradné nožnice, rezné nože a akumulátor čistite tak, ako je to uvedené v tomto návode na obsluhu.
- Ak sa na záhradných nožniciach, rezných nožoch alebo akumulátore nevykoná správne







údržba alebo oprava, nemusia konštrukčné diely už správne fungovať a bezpečnostné zariadenia môžu byť vyradené z prevádzky. Môže dôjsť k ťažkému zraneniu alebo usmrteniu osôb.

- ▶ Údržbu alebo opravu záhradných nožníc a akumulátora nevykonávajte sami.
- ▶ Ak je potrebné vykonať údržbu alebo opravu plotostrihu alebo batérie: Poradte sa s predajcom STIHL.
- ▶ Údržbu rezných nožov vykonávajte tak, ako je to popísané v tomto návode na obsluhu.
- Počas čistenia alebo údržby rezných nožov sa môže používateľ porezať na ostrých rezných zuboch. Môže dôjsť k zraneniu používateľa.
 - ▶ Noste pracovné rukavice z odolného materiálu.

5 Príprava nožníc na živý plot na použitie

5.1 Príprava záhradných nožníc na použitie

Pred začiatkom každej práce sa musia vykonať nasledujúce kroky:

- ▶ Zabezpečte, aby sa nasledujúce konštrukčné diely nachádzali v bezpečnom stave:
 - Záhradné nožnice,  4.6.1.
 - Rezné nože,  4.6.2.
 - Akumulátor,  4.6.3.
- ▶ Skontrolujte akumulátor,  9.2.
- ▶ Akumulátor úplne nabite, ako je to popísané v návode na obsluhu nabíjačiek STIHL AL 101, 300, 500.
- ▶ Vyčistite záhradné nožnice,  14.1.
- ▶ Skontrolujte ovládacie prvky,  9.1.
 - ▶ Ak počas kontroly ovládacích prvkov blikajú 3 LED diódy na akumulátore na červeno: Akumulátor vyberte a vyhľadajte špecializovaného predajcu STIHL.
 - ▶ V záhradných nožniciach je porucha.
- ▶ Ak sa jednotlivé kroky nedajú vykonať: Záhradné nožnice nepoužívajte a vyhľadajte špecializovaného predajcu STIHL.

6 Nabitie akumulátora a LED diódy

6.1 Nabitie akumulátora

Doba nabíjania závisí od rôznych vplyvov, napr. od teploty akumulátora alebo od teploty prostredia. Skutočná doba nabíjania sa môže líšiť od uvedenej doby nabíjania. Doba nabíjania je uvedená na stránke www.stihl.com/charging-times.

- ▶ Akumulátor nabíjajte tak, ako je to popísané v návode na obsluhu pre nabíjačku STIHL AL 101, 300, 500.

6.2 Zobrazenie stavu nabitia

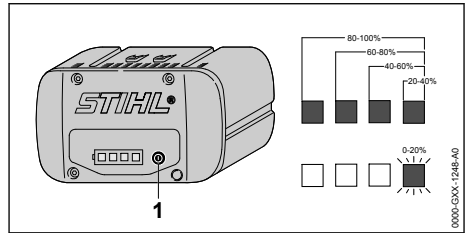

- ▶ Stlačte tlačidlo (1). LED diódy svietia asi 5 sekúnd na zeleno a zobrazujú stav nabitia.
- ▶ Ak pravá LED bliká na zeleno: Nabíte akumulátor.

6.3 LED diódy na akumulátore

LED diódy môžu zobrazovať stav nabitia akumulátora alebo poruchy. LED diódy môžu svietiť alebo blikáť na zeleno alebo na červeno.

Ak LED diódy svietia alebo blikajú na zeleno, zobrazuje sa stav nabitia.

- ▶ Ak LED diódy svietia alebo blikajú na červeno: Odstráňte poruchy,  17. V záhradných nožniciach alebo akumulátore je porucha.

7 Vloženie a vybratie akumulátora

7.1 Vloženie akumulátora

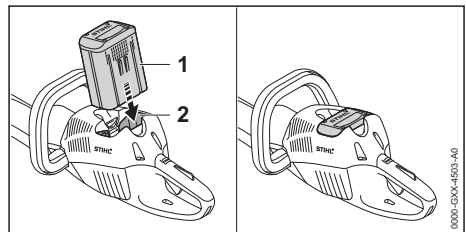

- ▶ Akumulátor (1) zatlačte do akumulátorovej šachty (2) až na doraz. Akumulátor (1) sa zaaretuje jedným kliknutím a je zaistený.

7.2 Vybratie akumulátora

- ▶ Postavte záhradné nožnice na rovňu plochu.

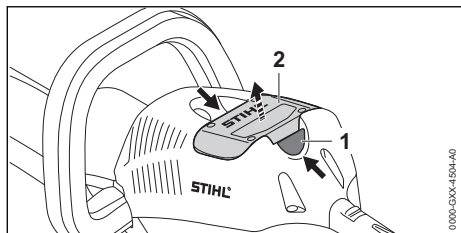

- ▶ Stlačte obe blokovacie páčky (1). Akumulátor (2) je odblokovaný a môže sa vybrať.

8 Zapnutie a vypnutie nožníc na živý plot

8.1 Zapnutie záhradných nožníc



VAROVANIE

- Nezávisle od poradia stlačenia spínacieho strmeňa a spínacej páčky záhradné nožnice zrýchlia a rezné nože sa budú pohybovať. Ak sa najskôr stlačí spínacia páčka a potom spínací strmeň, môže používateľ stratiť kontrolu nad záhradnými nožnicami. Môže dôjsť k ťažkému zraneniu používateľa.
 - ▶ Najskôr stlačte spínací strmeň a potom spínaciu páčku.

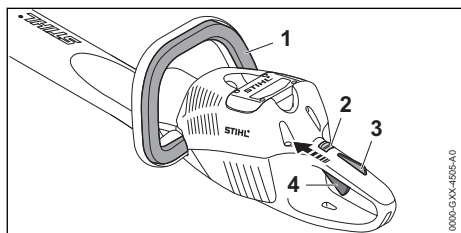

- ▶ Stlačte a podržte stlačený spínací strmeň (1).
- ▶ Aretačnú páčku (2) posuňte palcom do polohy \odot .
- ▶ Poistku spínacej páčky (3) stlačte rukou a podržte stlačenú.
- ▶ Spínaciu páčku (4) stlačte ukazovákom a držte stlačenú. Záhradné nožnice zrýchlia a rezné nože sa budú pohybovať.

Čím viac je spínacia páčka zatlačená, tým rýchlejšie sa pohybujú rezné nože.

8.2 Vypnutie záhradných nožníc

- ▶ Spínací strmeň, spínaciu páčku a poistku spínacej páčky pustite.

- ▶ Počkajte, kým sa rezné nože prestanú po cca 1 sekunde pohybovať.
- ▶ Ak sa budú rezné nože približne po 1 sekunde stále pohybovať: Akumulátor vyberte a vyhľadajte špecializovaného obchodníka STIHL. Záhradné nožnice sú chybné.
- ▶ Aretačnú páčku posuňte do polohy \odot .

9 Kontrola záhradných nožníc a akumulátora

9.1 Kontrola ovládacích prvkov

Aretačná páčka, poistka spínacej páčky a spínacia páčka

- ▶ Vyberte akumulátor.
- ▶ Aretačnú páčku posuňte do polohy \odot .
- ▶ Pokúste sa zatlačiť spínaciu páčku bez zatlačenia poistky spínacej páčky.
- ▶ Ak sa nedá spínacia páčka zatlačiť: Záhradné nožnice nepoužívajte a vyhľadajte špecializovaného predajcu STIHL. Aretačná páčka alebo poistka spínacej páčky sú chybné.
- ▶ Aretačnú páčku posuňte do polohy \odot .
- ▶ Stlačte poistku spínacej páčky a držte ju stlačenú.
- ▶ Zatlačte spínaciu páčku.
- ▶ Spínaciu páčku a poistku spínacej páčky pustite.
- ▶ Ak idú spínacia páčka alebo poistka spínacej páčky ťažko alebo sa nevracajú späť do svojej východiskovej polohy: Záhradné nožnice nepoužívajte a vyhľadajte špecializovaného predajcu STIHL. Spínacia páčka alebo poistka spínacej páčky sú chybné.

Spínací strmeň

- ▶ Vyberte akumulátor.
- ▶ Stlačte a znova pustite spínací strmeň.
- ▶ Ak ide spínací strmeň ťažko alebo sa nevracia späť do východiskovej polohy: Záhradné nožnice nepoužívajte a vyhľadajte špecializovaného predajcu STIHL. Spínací strmeň je chybný.

Zapnutie záhradných nožníc

- ▶ Vložte akumulátor.
- ▶ Stlačte a znova pustite spínací strmeň.
- ▶ Ak sa rezné nože pohybovali alebo pohybujú: Záhradné nožnice nepoužívajte a vyhľadajte špecializovaného predajcu STIHL. Spínacia páčka je chybná.
- ▶ Stlačte poistku spínacej páčky a držte ju stlačenú.

- ▶ Stlačte spínaciu páčku a držte ju stlačenú.
- ▶ Ak sa rezné nože pohybujú: Záhradné nožnice nepoužívajte a vyhľadajte špecializovaného predajcu STIHL. Spínací strmeň je chybný.
- ▶ Stlačte spínací strmeň a držte ho stlačený. Rezné nože sa pohybujú.
- ▶ Ak blikajú 3 LED diódy na červeno: Akumulátor vyberte a vyhľadajte špecializovaného predajcu STIHL. V záhradných nožniciach je porucha.
- ▶ Spínací strmeň uvoľnite. Rezné nože sa približne po 1 sekunde už nebudú pohybovať.
- ▶ Ak sa budú rezné nože približne po 1 sekunde stále pohybovať: Akumulátor vyberte a vyhľadajte špecializovaného predajcu STIHL. Záhradné nožnice sú chybné.

9.2 Kontrola akumulátora

- ▶ Stlačte tlačidlo na akumulátore. LED diódy svietia alebo blikajú.
- ▶ Ak LED diódy nesvietia ani neblinkajú: Akumulátor nepoužívajte a vyhľadajte špecializovaného obchodníka STIHL. V akumulátore je porucha.

10 Práca s nožnicami na živý plot

10.1 Držanie a vedenie záhradných nožníc

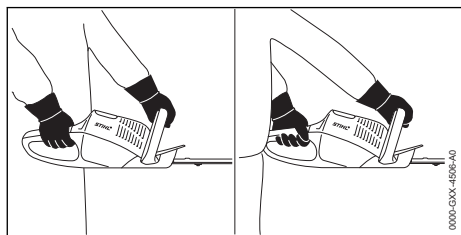

- ▶ Záhradné nožnice pridržte pevne jednou rukou za ovládaciu rukoväť tak, aby palec zvieral ovládaciu rukoväť.
- ▶ Záhradné nožnice pridržte druhou rukou za rúrkovú rukoväť tak, aby palec zvieral rúrkovú rukoväť.

10.2 Strihanie

- ▶ Hrubé konáre a vetvičky najprv odstráňte pomocou nožníc na prestrihávanie stromov alebo motorovej pily.

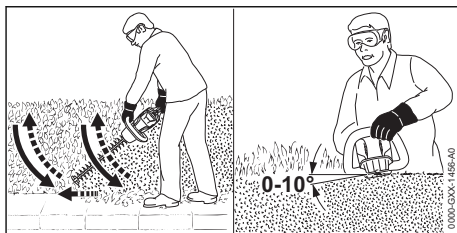

- ▶ Záhradné nožnice vedte na jednej strane živého plota v oblúku zdola nahor a strihajte.
- ▶ Záhradné nožnice spustíte nadol bez strihania.
- ▶ Pomaly a kontrolované sa pohybujte dopredu.
- ▶ Záhradné nožnice znova vedte v oblúku zdola nahor a strihajte.
- ▶ Druhú stranu živého plota strihajte rovnakým spôsobom.
- ▶ Rezné nože nasadíte na hornej strane živého plota v uhle medzi 0° a 10°.
- ▶ Záhradné nožnice vedte vodorovne a v oblúku sem a tam a strihajte.
- ▶ Ak sa rezný výkon znižuje: Naostríte rezné nože.

11 Po ukončení práce

11.1 Po ukončení práce

- ▶ Vypnite záhradné nožnice, aretačnú páčku posuňte do polohy \odot a vyberte akumulátor.
- ▶ Ak sú záhradné nožnice mokré: Nechajte záhradné nožnice vyschnúť.
- ▶ Ak je akumulátor mokрый: Nechajte akumulátor vyschnúť.
- ▶ Vyčistite záhradné nožnice.
- ▶ Vyčistite rezné nože.
- ▶ Chránič noža nasuňte na rezné nože tak, aby boli rezné nože úplne zakryté.
- ▶ Vyčistite akumulátor.

12 Preprava

12.1 Preprava záhradných nožníc

- ▶ Vypnite záhradné nožnice, aretačnú páčku posuňte do polohy \odot a vyberte akumulátor.
- ▶ Chránič noža nasuňte na rezné nože tak, aby boli úplne zakryté.

Noste záhradné nožnice

- ▶ Záhradné nožnice noste jednou rukou za rúrkovú rukoväť tak, aby rezné nože smerovali dozadu.

Preprava záhradných nožníc vo vozidle

- ▶ Záhradné nožnice zaistíte tak, aby sa záhradné nožnice nemohli prevrátiť ani pohybovať.

12.2 Preprava akumulátora

- Vypnite záhradné nožnice, aretačnú páčku posuňte do polohy  a vyberte akumulátor.
- Zabezpečte, aby bol akumulátor v bezpečnom stave.
- Akumulátor zabaľte tak, aby boli splnené nasledujúce podmienky:
 - Obal nie je elektricky vodivý.
 - Akumulátor sa v obale nesmie pohybovať.
- Obal zaistíte tak, aby sa nemohol pohybovať.

Akumulátor podlieha požiadavkám na prepravu nebezpečného tovaru. Akumulátor je zatriedený ako UN 3480 (lítium-iónové batérie) a bol odskúšaný podľa OSN Príručky testov a kritérií, časť III, pododsek 38.3.

Prepravde predpisy sú uvedené na stránke www.stihl.com/safety-data-sheets.

13 Skladovanie

13.1 Skladovanie záhradných nožníc

- Vypnite záhradné nožnice, aretačnú páčku posuňte do polohy  a vyberte akumulátor.
- Ochranu nožov nasuňte na rezné nože tak, aby boli úplne zakryté.
- Záhradné nožnice skladujte tak, aby boli splnené nasledujúce podmienky:
 - Záhradné nožnice sú mimo dosahu detí.
 - Záhradné nožnice sú čisté a suché.

13.2 Skladovanie akumulátora

STIHL odporúča skladovať akumulátor v stave nabitia medzi 40 % a 60 % (2 na zeleno svietiace LED diódy).

- Akumulátor skladujte tak, aby boli splnené nasledujúce podmienky:
 - Akumulátor je mimo dosahu detí.
 - Akumulátor je čistý a suchý.
 - Akumulátor je v uzavretej miestnosti.
 - Akumulátor uložte oddelene od záhradných nožníc a nabíjačky.
 - Akumulátor nie je v elektricky vodivom obale.
 - Akumulátor je v teplotnom rozsahu medzi -10 °C a +50 °C.

14 Čistenie

14.1 Čistenie záhradných nožníc

- Vypnite záhradné nožnice, aretačnú páčku posuňte do polohy  a vyberte akumulátor.
- Záhradné nožnice vyčistíte vlhkou handrou alebo rozpúšťadlom živíc STIHL.

- Vetracie štrbiny vyčistíte štetcom.
- Odstráňte cudzie predmety z akumulátorovej šachty a vyčistíte akumulátorovú šachtu vlhkou handrou.
- Elektrické kontakty v akumulátorovej šachte vyčistíte štetcom alebo mäkkou kefkou.

14.2 Čistenie rezných nožov

- Vypnite záhradné nožnice, aretačnú páčku posuňte do polohy  a vyberte akumulátor.
- Rezné nože nastriekajte z oboch strán rozpúšťadlom živíc STIHL.
- Vložte akumulátor.
- Záhradné nožnice na 5 sekúnd zapnite. Rezné nože sa pohybujú. Rozpúšťadlo živíc STIHL sa rovnomerne rozdelí.

14.3 Čistenie akumulátora

- Akumulátor vyčistíte vlhkou handrou.

15 Údržba

15.1 Intervaly údržby

Intervaly údržby závisia od podmienok okolia a pracovných podmienok. STIHL odporúča nasledujúce intervaly údržby:

Každých 50 prevádzkových hodín

- Nechajte prevodovku namazať u predajcu STIHL.

15.2 Brúsenie rezných nožov

Spoločnosť STIHL odporúča nechať si nabrúsiť rezné nože prostredníctvom špecializovaného predajcu spoločnosti STIHL.

VAROVANIE

- Rezné zuby rezných nožov sú ostré. Môže dôjsť k porezaniu používateľa.
 - Noste pracovné rukavice z odolného materiálu.
- Vypnite záhradné nožnice, aretačnú páčku posuňte do polohy  a vyberte akumulátor.

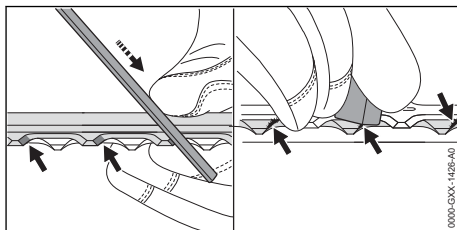

- ▶ Každé ostrie horného rezného noža nabrúste plochým pilníkom STIHL pohybom vpred. Pri tom dodržiavajte uhol ostrenia,  18.2.
- ▶ Záhradné nožnice otočte.
- ▶ Nabrúste zvyšné ostria.
- ▶ Každé ostrie zospodu začistite.
- ▶ Záhradné nožnice otočte.
- ▶ Začistite zvyšné ostria.
- ▶ Prach, ktorý sa tvorí počas ostrenia, odstráňte vlhkou handrou.
- ▶ Rezné nože nastriekajte z oboch strán rozpúšťadlom živíc STIHL.
- ▶ Záhradné nožnice na 5 sekúnd zapnite.

Rezné nože sa pohybujú. Rozpúšťadlo živíc STIHL sa rovnomerne rozdelí.

- ▶ Ak vzniknú nejasnosti: Vyhľadajte špecializovaného obchodníka STIHL.

16 Oprava

16.1 Oprava záhradných nožníc a akumulátora

Používateľ nemôže záhradné nožnice, rezné nože a akumulátor opravovať sám.

- ▶ Ak sú záhradné nožnice alebo rezné nože poškodené: Záhradné nožnice nepoužívajte a vyhľadajte špecializovaného predajcu STIHL.
- ▶ Ak je akumulátor pokazený alebo poškodený: Akumulátor vymeňte.

17 Odstraňovanie porúch

17.1 Odstránenie porúch záhradných nožníc alebo akumulátora

Porucha	LED na akumulátore	Príčina	Náprava
Záhradné nožnice po zapnutí nenabehnú.	1 LED dióda bliká na zeleno.	Stav nabitia akumulátora je príliš nízky.	▶ Akumulátor nabíjajte tak, ako je to popísané v návode na obsluhu nabíjačiek STIHL AL 101, 300, 500.
	1 LED dióda svieti na červeno.	Akumulátor je príliš teplý alebo studený.	▶ Vyberte akumulátor. ▶ Akumulátor nechajte vychladnúť alebo zohriať.
	3 LED diódy blikajú na červeno.	V záhradných nožniciach je porucha.	▶ Vyberte akumulátor. ▶ Vyčistite elektrické kontakty v akumulátorovej šachte. ▶ Vložte akumulátor. ▶ Zapnite záhradné nožnice. ▶ Ak 3 LED stále blikajú načerveno: Nepoužívajte plotostrih a obráťte sa na predajcu STIHL.
		Rezné nože majú ťažký chod.	▶ Rezné nože nastriekajte z oboch strán rozpúšťadlom živíc STIHL. ▶ Ak 3 LED stále blikajú načerveno: Nepoužívajte plotostrih a obráťte sa na predajcu STIHL.
	3 LED diódy svietia na červeno.	Záhradné nožnice sú príliš teplé.	▶ Vyberte akumulátor. ▶ Nechajte záhradné nožnice vychladnúť.
	4 LED diódy blikajú na červeno.	V akumulátore je porucha.	▶ Vyberte akumulátor a znova ho vložte. ▶ Zapnite záhradné nožnice. ▶ Ak naďalej blikajú 4 LED diódy na červeno: Akumulátor nepoužívajte a vyhľadajte špecializovaného predajcu STIHL.
		Elektrické spojenie medzi záhradnými nožnicami a akumulátorom je prerušené.	▶ Vyberte akumulátor. ▶ Vyčistite elektrické kontakty v akumulátorovej šachte. ▶ Vložte akumulátor.
		Záhradné nožnice alebo akumulátor sú vlhké.	▶ Záhradné nožnice alebo akumulátor nechajte vyschnúť.

Porucha	LED na akumulátore	Príčina	Náprava
Záhradné nožnice sa v prevádzke vypnú.	3 LED diódy svietia na červeno.	Záhradné nožnice sú príliš teplé.	<ul style="list-style-type: none"> ▶ Vyberte akumulátor. ▶ Nechajte záhradné nožnice vychladnúť.
		Vyskytla sa elektrická porucha.	<ul style="list-style-type: none"> ▶ Vyberte akumulátor a znova ho vložte. ▶ Zapnite záhradné nožnice.
Doba prevádzky záhradných nožníc je príliš krátka.		Akumulátor nie je kompletne nabitý.	▶ Akumulátor úplne nabite tak, ako je to popísané v návode na obsluhu nabíjačiek STIHL AL 101, 300, 500.
		Životnosť akumulátora bola prekročená.	▶ Akumulátor vymeňte.

18 Technické údaje

18.1 Záhradné nožnice STIHL HSA 66, HSA 86

HSA 66

Schválené akumulátory:

- STIHL AP
- STIHL AR

– Hmotnosť bez akumulátora: 3,1 kg

HSA 86

Schválené akumulátory:

- STIHL AP
- STIHL AR

Hmotnosť bez akumulátora:

- HSA 86, rezná dĺžka 450 mm: 3,0 kg
- HSA 86, rezná dĺžka 620 mm: 3,3 kg

Doba chodu je uvedená na stránke
www.stihl.com/battery-life.

18.2 Rezné nože

HSA 66

- Zubová medzera: 30 mm
- Rezná dĺžka: 500 mm
- Uhol ostrenia: 35°

HSA 86

- Zubová medzera: 33 mm
- Rezná dĺžka: 450 mm alebo 620 mm
- Uhol ostrenia: 45°

18.3 Akumulátor STIHL AP

- Technológia akumulátora: lítium-iónový
- Napätie: 36 V
- Kapacita v Ah: pozri výkonový štítok
- Obsah energie vo Wh: pozri výkonový štítok
- Hmotnosť v kg: pozri výkonový štítok
- Dovoľený teplotný rozsah pre použitie a uskladnenie: -10 °C až +50 °C

18.4 Hodnoty hluku a vibrácií

Hodnota K pre hladiny akustického tlaku je 2 dB(A). Hodnota K pre hladiny akustického výkonu je 2 dB(A). Hodnota K pre hodnoty vibrácií je 2 m/s².

HSA 66, HSA 86

STIHL odporúča nosiť ochranu sluchu.

- Hladina akustického tlaku L_{pA} meraná podľa EN 60745-2-15: 83 dB(A).
- Hladina akustického výkonu L_{WA} meraná podľa EN 60745-2-15: 94 dB(A).
- Hodnota vibrácií a_{hv} meraná podľa EN 60745-2-15
 - Ovládacia rukoväť: 2,3 m/s²
 - Rúrková rukoväť: 3,7 m/s².

Uvedené hodnoty vibrácií boli namerané podľa normovanej skúšobnej metódy a je možné ich použiť na porovnanie elektrických zariadení. Skutočne sa vyskytujúce hodnoty vibrácií môžu byť odlišné od uvedených hodnôt v závislosti od spôsobu použitia. Uvedené hodnoty vibrácií sa môžu použiť na prvé odhadnutie vibračného zaťaženia. Skutočné vibračné zaťaženie sa musí odhadnúť. Pri tom sa môžu zohľadniť aj časy, v ktorých je elektrické zariadenie vypnuté, a časy, v ktorých je síce zapnuté, ale beží bez zaťaženia.

Informácie na splnenie smernice pre zamestnávateľov o vibráciách 2002/44/ES sú uvedené na stránke www.stihl.com/vib.

18.5 REACH

REACH označuje nariadenie ES pre registráciu, hodnotenie a autorizáciu chemikálií.

Informácie na splnenie Nariadenia REACH sú uvedené na stránke www.stihl.com/reach.

19 Náhradné diely a príslušenstvo

19.1 Náhradné diely a príslušenstvo

STIHL Tieto symboly označujú originálne náhradné diely STIHL a originálne príslušenstvo STIHL.

STIHL odporúča používanie originálnych náhradných dielov STIHL a príslušenstva značky STIHL.

Náhradné diely a príslušenstvo iných výrobcov nemôžu byť spoločnosťou STIHL odborné posudzované z hľadiska spoľahlivosti, bezpečnosti a vhodnosti aj napriek vykonávanému sledovaniu trhu a STIHL nemôže za ich použitie ručiť.

Originálne náhradné diely STIHL a originálne príslušenstvo STIHL sú dostupné u špecializovaného predajcu značky STIHL.

20 Likvidácia

20.1 Likvidácia záhradných nožníc a akumulátora

Informácie o likvidácii dostanete u špecializovaného predajcu STIHL.

- Záhradné nožnice, akumulátor, príslušenstvo a obal zlikvidujte podľa predpisov a ekologicky.

21 EÚ vyhlásenie o zhode

21.1 Záhradné nožnice STIHL HSA 66, HSA 86

ANDREAS STIHL AG & Co. KG
Badstraße 115
D-71336 Waiblingen

Nemecko

vyhlasuje na vlastnú zodpovednosť, že

- Druh konštrukcie: Akumulátorové záhradné nožnice
- Firemná značka: STIHL
- Typ: HSA 66, HSA 86
- Sériové ident. číslo: 4851

zodpovedajú príslušným ustanoveniam smerníc 2011/65/EÚ, 2006/42/ES, 2014/30/EÚ a 2000/14/ES a výrobok bol vyvinutý a vyrobený v súlade s verziami nasledujúcich noriem platnými k dátumu výroby: EN 55014-1, EN 55014-2, EN 60745-1 a EN 60745-2-15.

Aplikovaný postup hodnotenia zhody podľa smernice 2000/14/ES, Dodatok V.

HSA 66, HSA 86

- Nameraná hladina akustického výkonu: 94 dB(A)
- Zaručená hladina akustického výkonu: 96 dB(A)

Technické dokumenty sú uschované na oddelení schvaľovania výrobkov spoločnosti ANDREAS STIHL AG & Co.

Rok výroby, krajina pôvodu a číslo stroja sú uvedené na záhradných nožniciach.

Waiblingen, 3. 2. 2020

ANDREAS STIHL AG & Co. KG



v zastúpení

Dr. Jürgen Hoffmann, Vedúci oddelenia pre zabezpečenie údajov, predpisov a schvaľovania výrobkov

22 Všeobecné bezpečnostné pokyny pre elektrické náradie

22.1 Úvod

Táto kapitola reprodukuje predformulované, všeobecné bezpečnostné pokyny, ktoré sú uvedené v norme EN/IEC 62841 pre ručne vedené motorové elektrické náradie.

STIHL musí tieto texty vytlačiť.

Bezpečnostné pokyny na zabránenie zásahu elektrickým prúdom uvedené v časti „Elektrická bezpečnosť“ nie sú použiteľné pre akumulátorové produkty STIHL.



VAROVANIE

- **Prečítajte si všetky bezpečnostné pokyny, predpisy, obrázky a technické údaje, ktoré sa nachádzajú na tomto elektrickom náradí.** Zanedbanie dodržiavania nasledujúcich pokynov môže spôsobiť zásah elektrickým prúdom, požiar a/alebo ťažké poranenia. **Všetky bezpečnostné pokyny a predpisy uschovajte na budúce použitie.**

Pojem „Elektrické náradie“ používaný v bezpečnostných pokynoch sa vzťahuje na elektrické náradie napájané zo siete (so sieťovým káblom) a na elektrické náradie napájané akumulátorom (bez sieťového kábla).

22.2 Bezpečnosť pracoviska

- a) **Pracovisko vždy udržiavajte čisté a dobre osvetlené.** Neporiadok alebo neosvetlené priestory pracoviska môžu mať za následok úrazu.
- b) **Nepracujte s týmto elektrickým náradím v prostredí ohrozenom výbuchom, v ktorom sa nachádzajú horľavé kvapaliny, plyny alebo prach.** Elektrické náradie vytvára iskry, ktoré by mohli prach alebo pary zapáliť.
- c) **Nedovoľte deťom a iným osobám, aby sa počas používania elektrického náradia zdržovali v blízkosti pracoviska.** Pri odpútaní pozornosti môžete stratiť kontrolu nad elektrickým náradím.

22.3 Elektrická bezpečnosť

- a) **Zástrčka prírodného kábla elektrického náradia musí byť vhodná pre použitú zásuvku.** Zástrčka sa v žiadnom prípade nesmie nijako meniť. Spoločne s uzemneným elektrickým náradím nepoužívajte žiadne zástrčkové adaptéry. Nezmenené zástrčky a vhodné zásuvky znižujú riziko úrazu elektrickým prúdom.
- b) **Vyhýbajte sa telesnému kontaktu s uzemnenými povrchovými plochami, ako sú napr. rúry, vykurovacie telesá, sporáky a chladničky.** Keby by bolo vaše telo uzemnené, hrozí zvýšené riziko úrazu elektrickým prúdom.
- c) **Chráňte elektrické náradie pred účinkami dažďa a vlhkosti.** Vniknutie vody do elektrického náradia zvyšuje riziko úrazu elektrickým prúdom.
- d) **Prívodný kábel nepoužívajte mimo určeného účelu.** Prívodný kábel nikdy nepoužívajte na nosenie, ťahanie alebo na vyťahovanie zo zásuvky. Zabezpečte, aby sa prívodný kábel nedostal do blízkosti horúceho telesa, ani do kontaktu s olejom, ostrými hranami alebo pohybujúcimi sa časťami. Poškodené alebo zauzlené prívodné káble zvyšujú riziko úrazu elektrickým prúdom.
- e) **Keď pracujete s elektrickým náradím vonku, používajte len také predlžovacie káble, ktoré sú schválené aj na používanie vo vonkajšom prostredí.** Použitie predlžovacieho kábla, ktorý je vhodný na používanie vo vonkajšom prostredí, znižuje riziko úrazu elektrickým prúdom.
- f) **Ak sa nedá vyhnúť použitiu elektrického náradia vo vlhkom prostredí, použite prúdový chránič pre chybový prúd.** Použitie prúdového

chrániča pre chybový prúd znižuje riziko úrazu elektrickým prúdom.

22.4 Bezpečnosť osôb

- a) **Buďte ostražití, sústreďte sa na to, čo robíte a k práci s elektrickým náradím pristupujte s rozumom.** Nepracujte s elektrickým náradím nikdy vtedy, keď ste unavení, alebo keď ste pod vplyvom drog, alkoholu alebo liekov. Malý okamih nepozornosti môže mať pri používaní elektrického náradia za následok vážne poranenia.
- b) **Noste osobné ochranné prostriedky a používajte vždy ochranné okuliare.** Používanie osobných ochranných prostriedkov, ako sú maska proti prachu, protišmyková bezpečnostná obuv, ochranná prilba alebo ochrana sluchu, v závislosti od druhu a spôsobu použitia elektrického náradia znižuje riziko poranení.
- c) **Vyhýbajte sa neúmyselnému uvedeniu do prevádzky.** Pred zasunutím zástrčky do zásuvky a/alebo pred pripojením akumulátora, pred uchopením alebo prenášaním elektrického náradia sa vždy presvedčte, či je elektrické náradie vypnuté. Ak budete mať pri prenášaní elektrického náradia prst na vypínači, alebo ak elektrické náradie pripojíte na elektrickú sieť zapnutú, môže to mať za následok úraz.
- d) **Skôr ako elektrické náradie zapnete, odstráňte z neho nastavovacie nástroje alebo kľúče na skrutky.** Nástroj alebo kľúč, ktorý sa nachádza v rotujúcej časti elektrického náradia, môže spôsobiť poranenia.
- e) **Vyhýbajte sa abnormálnym polohám tela.** Zabezpečte si pevný postoj a neprestajne udržiavajte rovnováhu. Takto budete môcť elektrické náradie v neočakávaných situáciách lepšie kontrolovať.
- f) **Pri práci noste vhodný odev.** Nenoste široké odevy a nemajte na sebe šperky. Vyvarujte sa toho, aby sa vaše vlasy a odev dostali do blízkosti pohybujúcich sa dielov. Voľný odev, šperky alebo dlhé vlasy môžu byť zachytené pohybujúcimi sa dielmi.
- g) **Ak sa dajú namontovať zariadenia na odsávanie a zachytávanie prachu, musia sa pripojiť a správne použiť.** Používanie odsávacieho zariadenia môže znížiť riziko ohrozenia zdravia prachom.
- h) **Nespokojte sa s nesprávnym chápaním bezpečnosti a neprekračujte bezpečnostné pravidlá pre elektrické náradia, aj keď poznáte**

elektrické náradie na základe častého používania. Nedbanlivé konanie môže v zlomku sekundy viesť k ťažkým zraneniam.

22.5 Používanie elektrického náradia a manipulácia s ním

- Elektrické náradie nepreťažujte.** Používajte také elektrické náradie, ktoré je určené pre daný druh práce. Pomocou vhodného elektrického náradia budete pracovať lepšie a bezpečnejšie v uvedenom rozsahu výkonu náradia.
- Nepoužívajte nikdy také elektrické náradie, ktoré má chybný vypínač.** Elektrické náradie, ktoré sa už nedá zapnúť alebo vypnúť, je nebezpečné a treba ho dať opraviť.
- Skôr ako začnete náradie nastavovať, vymieňať diely vloženého nástroja alebo skôr ako náradie odložíte, vždy vytiahnite zástrčku zo zásuvky a/alebo odstráňte vyberateľný akumulátor.** Toto preventívne opatrenie zabraňuje neúmyselnému spusteniu elektrického náradia.
- Nepoužívané elektrické náradie uschovávajte tak, aby bolo mimo dosahu detí.** Nedovoľte používať elektrické náradie osobám, ktoré s ním nie sú dôverne oboznámené alebo ktoré si neprečítali tieto predpisy. Elektrické náradie je nebezpečné vtedy, keď ho používajú neskúsené osoby.
- Starajte sa o elektrické náradie a diely použitých nástrojov starostlivo.** Kontrolujte, či pohyblivé diely bezchybne fungujú alebo či neblokujú, či nie sú zlomené alebo tak poškodené, že by mohli negatívne ovplyvňovať správnu funkciu elektrického náradia. Pred použitím elektrického náradia nechajte poškodené súčiastky opraviť. Veľa úrazov bolo spôsobených nedostatočnou údržbou elektrického náradia.
- Rezné nástroje udržiavajte ostré a čisté.** Starostlivo ošetrované rezné nástroje s ostrými reznými hranami majú menšiu tendenciu k zablokovaniu a ľahšie sa dajú viesť.
- Používajte elektrické náradie, prídavný nástroj a všetky ostatné nástroje a pod. podľa týchto predpisov.** Pri práci zohľadnite pracovné podmienky a činnosť, ktorú budete vykonávať. Používanie elektrického náradia na iný účel ako na predpísané použitie môže viesť k nebezpečným situáciám.
- Udržiavajte rukoväti a ich plochy v čistom a suchom stave, neznečistené od oleja a tuku.**

Šmykľavé rukoväti a ich plochy nedovoľujú bezpečnú obsluhu a kontrolu elektrického náradia v nepredvídateľných situáciách.

22.6 Používanie akumulátorového náradia a manipulácia s ním

- Nabíjajte akumulátory iba nabíjačkami, ktoré sú odporúčané výrobcom.** V dôsledku nabíjačky, ktorá je určená pre určitý typ akumulátorov, hrozí nebezpečenstvo požiaru, ak je používaná s inými akumulátormi.
- V elektrickom náradí používajte iba k tomu určené akumulátory.** Použitie iných akumulátorov môže viesť k poraneniam a požiarom.
- Nepoužívaný akumulátor uchovávajte mimo dosahu kancelárskych sponiek, mincí, kľúčov, klincov, skrutiek alebo iných drobných kovových predmetov, ktoré môžu spôsobiť premostenie kontaktov.** Skrat medzi kontaktmi akumulátora môže mať za následok popálenie alebo požiar.
- Pri nesprávnom používaní môže kvapalina z akumulátora vytečť.** Zabráňte kontaktu s ňou. Pri náhodnom kontakte opláchnite vodou. Pokiaľ kvapalina vnikne do očí, navštívte aj lekára. Vytekajúca akumulátorová kvapalina môže spôsobiť podráždenie pokožky alebo popálenie.
- Nepoužívajte poškodené alebo zmenené akumulátory.** Poškodené alebo zmenené akumulátory sa môžu správať nepredvídateľne a môžu viesť k vzniku požiaru, explózie alebo nebezpečenstvu zranenia.
- Akumulátor nevystavujte ohňu ani príliš vysokým teplotám.** Oheň alebo teploty nad 130 °C (265 °F) môžu vyvolať explóziu.
- Dodržiavajte všetky pokyny na nabíjanie a nikdy nenabíjajte akumulátor alebo akumulátorové náradie mimo teplotného rozsahu uvedeného v návode na obsluhu.** Nesprávne nabíjanie alebo nabíjanie mimo dovoleného teplotného rozsahu môže akumulátor zničiť a zvýšiť riziko vzniku požiaru.

22.7 Servis

- Opravou elektrického náradia poverte vždy len kvalifikovaný odborný personál, ktorý používa iba originálne náhradné diely.** Tým sa zabezpečí, že bezpečnosť elektrického náradia zostane zachovaná.
- Nikdy nevykonávajte údržbu poškodeného akumulátora.** Všetky údržby akumulátorov by

sa mali uskutočnit' prostrednīctvom výrobcu
alebo splnomocneného zākaznīckeho servisu.

22.8 Bezpečnostné pokyny pre nož- nice na živé ploty

Všeobecné bezpečnostné pokyny pre nožnice na živé ploty

- a) **Chráňte všetky časti tela pred nožmi. Keď sú nože v chode, nepokúšajte sa odstraňovať strihaný materiál ani pridržovať materiál, ktorý budete strihať.** Po vypnutí vypínača sa nože pohybujú ďalej. Malý okamih nepozornosti môže mať pri používaní záhradných nožníc za následok vážne poranenia.
- b) **Prenášajte náradie za rukoväť, keď nôž nebeží a dávajte pozor, aby ste prepínač nevyklopili.** Správne nosenie nožníc na živé ploty znižuje nebezpečenstvo neúmyselného uvedenia do prevádzky a tým zapríčineného zranenia nožmi.
- c) **Pri transporte alebo skladovaní nožníc na živé ploty natiahnite vždy na nože kryt.** Odborné zaobchádzanie s nožnicami na živé ploty znižuje nebezpečenstvo poranenia nožom náradia.
- d) **Pred odstránením zaseknutého materiálu alebo údržbou stroja sa uistíte, že sú všetky spínače vypnuté a je vybratá alebo vypnutá batéria.** Neočakávaná činnosť plotostrihu pri odstraňovaní zaseknutého materiálu môže spôsobiť vážne zranenie.
- e) **Nožnice na živé ploty držte iba za izolované povrchy rukoväti, pretože čepel môže zasiahnuť skryté elektrické vedenie.** Kontakt čepelí s vedením pod prúdom môže spôsobiť, že sa dostanú pod prúd aj kovové súčiastky náradia, čo môže viesť k zásahu elektrickým prúdom.
- f) **Zabezpečte, aby boli všetky elektrické vedenia mimo oblasti rezania.** Elektrické vedenia môžu byť schované v živých plotoch a kríkoch a neúmyselne zasiahnuté nožom.
- g) **Nožnice na živé ploty nepoužívajte v zlom počase, najmä nie v prípade nebezpečenstva búrok.** Znižuje sa tak riziko úrazu bleskom.

Saturs

1	Priekšvārds.....	34
2	Informācija par šo lietošanas instrukciju... 34	
3	Pārskats.....	35
4	Drošības norādījumi.....	36

5	Dzīvzoga šķēru sagatavošana darbam.....	40
6	Akumulatora uzlāde un gaismas diodes...	40
7	Akumulatora ievietošana.....	41
8	Dzīvzoga šķēru ieslēgšana un izslēgšana	41
9	Dzīvzoga šķēru un akumulatora pārbaude	42
10	Strādāšana ar dzīvzoga šķērēm.....	42
11	Pēc darba.....	43
12	Transportēšana.....	43
13	Uzglabāšana.....	43
14	Tīrīšana.....	43
15	Apkope.....	44
16	Remonts.....	44
17	Traucējumu novēršana.....	45
18	Tehniskie dati.....	46
19	Rezerves daļas un piederumi.....	46
20	Utilizēšana.....	46
21	ES atbilstības deklarācija.....	47
22	Vispārējie drošības norādījumi darbam ar elektroinstrumentiem.....	47

1 Priekšvārds

Cienītais klient, cienījamā kliente!

Mēs priecājamies, ka esat izvēlēties STIHL. Mēs atfistām un ražojam savus augstākās kvalitātes izstrādājumus atbilstoši savu klientu prasībām. Šādi rodas izstrādājumi, kas ir īpaši uzticami arī smagos apstākļos.

STIHL nodrošina arī augstāko servisa kvalitāti. Mūsu tirgotāji garantē profesionālas konsultācijas un apmācību, kā arī visaptverošu tehniku apkalpošanu.

STIHL vienmēr ilgtspējīgu un atbildīgu rūpējas par dabu. Šī lietošanas instrukcija sniedz jums atbalstu, lai jūs ilgstoši, droši un videi draudzīgi varētu lietot savu STIHL Produkt ražojumu.

Mēs pateicamies par jūsu uzticību un vēlam jums izdošanos ar jūsu STIHL izstrādājumu.



Dr. Nikolas Stihl

**SVARĪGI! PIRMS LIETOŠANAS IZLASIET UN
SAGLABĀJIET.**

2 Informācija par šo lietoša- nas instrukciju

2.1 Spēkā esošie dokumenti

Ir spēkā vietējie drošības noteikumi.

- Papildus šai lietošanas pamācībai izlasiet, izprotiet un saglabāiet šos dokumentus:
 - Akumulatora STIHL AR lietošanas instrukcija
 - „Jostas soma AP ar pieslēguma kabeli“ lietošanas instrukcija
 - Akumulatora STIHL AP drošības norādījumi
 - Lādētāju STIHL AL 101, 300, 500 lietošanas instrukcija
 - Drošības informācija par STIHL akumulatoriem un produktiem ar iebūvētu akumulatoru: www.stihl.com/safety-data-sheets.

2.2 Brīdinājuma norāžu apzīmēšana tekstā



BRĪDINĀJUMS

- Norāde sniedz informāciju par apdraudējumam, kas var izraisīt smagas traumas vai nāvi.
 - Minētās darbības var novērst smagas traumas vai nāvi.

NORĀDĪJUMS

- Norāde sniedz informāciju par apdraudējumam, kas var izraisīt mantiskos bojājumus.
 - Minētās darbības var novērst mantiskos bojājumus.

2.3 Simboli tekstā



Šis simbols sniedz norādi uz nodaļu šajā lietošanas instrukcijā.

3 Pārskats

3.1 Dzīvzoga šķēres un akumulators

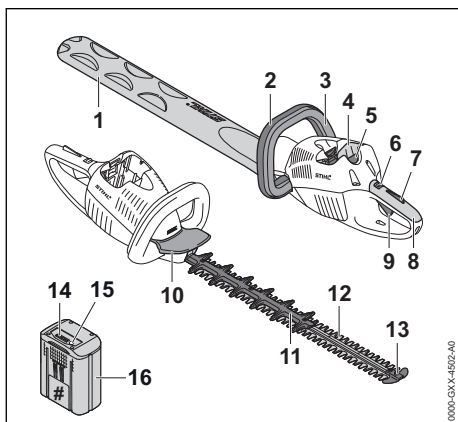

0000-GX-X-6502-A0

1 Nažu aizsargs

Naža aizsargs aizsargā pret kontaktu ar griezējnažiem.

2 Cilpas rokturis

Cilpas rokturis paredzēts dzīvzoga šķēru turēšanai, virzīšanai un pārmēsāšanai.

3 Slēgšanas dakša

Slēgšanas dakša ieslēdz vai izslēdz dzīvzoga šķēres kopā ar slēgšanas dakšu.

4 Akumulatora nodalījums

Akumulatora nodalījumā tiek ievietots akumulators.

5 Bloķēšanas svira

Bloķēšanas svira notur akumulatoru akumulatora nodalījumā.

6 Fiksācijas svira

Fiksācijas svira kopā ar slēdža sviras fiksatoru atbloķē arī slēgšanas dakši.

7 Slēdža sviras fiksators

Slēdža sviras fiksators kopā ar fiksācijas sviru atbloķē arī slēdža sviru.

8 Vadības rokturis

Vadības rokturis paredzēts dzīvzoga šķēru vadībai, turēšanai un vadīšanai.

9 Slēdža svira

Slēdža svira ieslēdz vai izslēdz dzīvzoga šķēres kopā ar slēgšanas dakši.

10 Roku aizsargs

Roku aizsargs aizsargā uz cilpas roktura esošo roku no saskares ar griezējnažiem.

11 Pretsagriešanas aizsargs (tikai HSA 86)

Pretsagriešanas aizsargs aizsargā augšstilbu no kontakta ar griezējnažu aizmugurējo zonu.

12 Griezējnaži

Griezējnaži griež griezamo materiālu.

13 Vadotnes aizsargs

Vadotnes aizsargs aizsargā griezējnažu uzgali pret kontaktu ar priekšmetiem.

14 Gaismas diodes

Gaismas diodes rāda akumulatora uzlādes līmeni un traucējumus.

15 Taustiņš

Taustiņa nospiešanas rezultātā iedegas gaismas diodes uz akumulatora.

16 Akumulators

Akumulators nodrošina dzīvzoga šķēres ar enerģiju.

Identifikācijas datu plāksnīte ar iekārtas numuru

3.2 Simboli

Simboli var atrasties uz dzīvzoga šķērēm un akumulatora un tie nozīmē sekojošo:

 Šajā pozīcijā fiksācijas svira atbloķē slēdža sviru.

 Šajā pozīcijā fiksācijas svira bloķē slēdža sviru.

 1 gaismas diode deg sarkanā krāsā. Akumulators ir pārāk silts vai auksts.

 4 gaismas diodes mirgo sarkanā krāsā. Radijs akumulatora traucējums.

 **LWA** Garantētais skaņas jaudas līmenis saskaņā ar direktīvu 2000/14/EK, mērvienība: dB(A), lai varētu salīdzināt ražojumu trokšņu emisijas.

 Dati līdzās simbolam norāda par akumulatoru enerģijas tilpumu atbilstoši šūnu ražotāja specifikācijai. Lietderīgā energoietilpība ir mazāka.

 Neizmetiet ražojumu sadzīves atkritumos.

4 Drošības norādījumi

4.1 Brīdinājuma simboli

Brīdinājuma simboli uz dzīvzoga šķērēm vai akumulatora nozīmē:

 Ievērojiet drošības norādījumus un to pasākumus.

 Izlasiet, izprotiet un saglabāiet lietošanas pamācību.

 Valkājiet aizsargbrilles.

 Nepieskarieties rotējošiem griezējnažiem.

 Darba pārtraukumu, transportēšanas, glabāšanas, apkopes vai remonta laikā izņemiet akumulatoru.

 Aizsargājiet akumulatoru no karstuma un atklātas liesmas.



Nemērciet akumulatoru šķidrumos.



Ievērojiet pieļaujamo akumulatora temperatūras diapazonu.

4.2 Nosacījumiem atbilstīga lietošana

Dzīvzoga šķēres STIHL HSA 66 vai HSA 86 ir paredzētas dzīvzogu, krūmu un krūmāju griešanai.

Dzīvzoga šķēres varat izmantot arī lietū.

Dzīvzoga šķēru enerģiju nodrošina akumulators STIHL AP vai akumulators STIHL AR.

▲ BRĪDINĀJUMS

- Akumulatori, kurus STIHL nav atļāvis lietot dzīvzoga šķērēm, var radīt ugunsgrēkus un sprādzienus. Iespējamās smagas traumas vai pat nāve un mantiskie bojājumi.
 - ▶ Lietojiet dzīvzoga šķēres ar akumulatoru STIHL AP vai akumulatoru STIHL AR.
- Neizmantojot dzīvzoga šķēres vai akumulatoru atbilstoši noteikumiem, iespējamās smagas traumas vai pat nāve un mantiskie bojājumi.
 - ▶ Izmantojiet dzīvzoga šķēres tā, kā aprakstīts šajā lietošanas instrukcijā.
 - ▶ Akumulatoru izmantojiet tā, kā aprakstīts šajā lietošanas instrukcijā vai akumulatora STIHL AR lietošanas instrukcijā.

4.3 Prasības lietotājam

▲ BRĪDINĀJUMS

- Lietotāji bez instruktažas nespēj atpazīt vai novērtēt apdraudējumu, ko rada dzīvzoga šķēres un akumulators. Lietotājs vai citi cilvēki var gūt smagas traumas vai var tik nonāvēti.
 - ▶ Izlasiet, saprotiet un saglabāiet lietošanas instrukciju.
- ▶ Nododot dzīvzoga šķēres un akumulatoru citai personai: nododiet arī lietošanas instrukciju.
- ▶ Pārlicinieties, vai lietotājs atbilst šādām prasībām:
 - Lietotājs ir atpūties.
 - Lietotājs fiziski, sensoriski un garīgi ir spējīgs vadīt dzīvzoga šķēres un akumulatoru, kā arī ar to strādāt. Ja lietotā-

jam ir fiziski, sensoriski vai garīgi ierobežotas spējas, viņš iekārtu drīkst lietot tikai citu uzraudzībā vai arī pēc atbildīgās personas instrukciju saņemšanas.

- Lietotājs spēj atpazīt un novērtēt dzīvzoga šķēru un akumulatoru radītos apdraudējumus.
 - Lietotājs ir pilngadīgs vai lietotājs uzraudzībā tiek apmācīts darbam atbilstoši nacionālajiem noteikumiem.
 - Pirms pirmās dzīvzoga šķēru lietošanas reizes lietotājs ir saņēmis STIHL tirgotāja vai speciālista instrukcijas.
 - Lietotājs nav alkohola, medikamentu vai narkotiku ietekmē.
- Neskaidrību gadījumā: vērsieties pie STIHL tirgotāja.

4.4 Apģērbs un aprīkojums

▲ BRĪDINĀJUMS

- Darba laikā garus matus iespējams ievilk dzīvzoga šķērēs. Lietotājs var gūt smagus savainojumus.
 - Sasieniet un nostipriniet garus matus tā, lai tie atrastos virs pleciem.
- Darba laikā lielā ātrumā gaisā var tikt uz mesti priekšmeti. Lietotāji var gūt savainojumus.
 - Nēsājiet cieši pieguļošas aizsargbrilles. Piemērotas aizsargbrilles, kas atbilst standartam EN 166 vai valsts noteikumiem un ir atbilstoši marķētas, ir pieejamas tirdzniecībā.
- Valkājiet ciešu pieguļošu apģērbu ar garām piedurknēm un garas bikses.
- Darba laikā var tikt sacelti putekļi. Ieelpotās putekļu daļiņas var būt kaitīgas veselībai un izraisīt alerģiskas reakcijas.
 - Ja tiek sacelti putekļi: nēsājiet putekļu aizsargmasku.
- Nepiemērots apģērbs var iekerties koksnē, krūmajos un dzīvzoga šķērēs. Lietotāji, kuriem nav piemērota apģērba, var gūt savainojumus.
 - Nēsājiet pieguļošu apģērbu.
 - Noņemiet šalles un rotaslietas.
- Darba laikā lietotājs var saskarties ar rotējošiem griezējnažiem. Lietotājs var gūt smagus savainojumus.
 - Valkājiet izturīga materiāla apavus.
 - Nēsājiet garas izturīga materiāla bikses.
- Tīrīšanas, apkopes un remonta laikā lietotājs var saskarties ar griezējnažiem. Lietotāji var gūt savainojumus.
 - Nēsājiet izturīga materiāla darba cimdus.



- Ja lietotājam ir nepiemēroti apavi, pastāv paslīdēšanas risks. Lietotāji var gūt savainojumus.
 - Nēsājiet stingrus, slēgtus apavus ar neslīdošām zolēm.

4.5 Darba zona un apkārtne

4.5.1 Dzīvzoga šķēres

▲ BRĪDINĀJUMS

- Nepiederošas personas, bērni un dzīvnieki nespēj atpazīt un novērtēt dzīvzoga šķēru un uzsmesto priekšmetu radītos apdraudējumus. Nepiederošas personas, bērni un dzīvnieki var gūt smagas traumas, kā arī iespējami mantiskie bojājumi.
 - Nodrošiniet, lai nepiederošas personas, bērni un dzīvnieki neatrastos darba zonā.
 - Neatstājiet dzīvzoga šķēres bez uzraudzības.
 - Nodrošiniet, lai bērni nevarētu rotaļāties ar dzīvzoga šķērēm.
- Dzīvzoga šķēru elektriskās detaļas var radīt dzirksteles. Dzirksteles ugunsnedrošā vai sprādziennedrošā vidē var radīt ugunsgrēkus un sprādzienus. Iespējamās smagas traumas vai pat nāve un mantiskie bojājumi.
 - Neestrādājiet ugunsnedrošā vai sprādziennedrošā vidē.

4.5.2 Akumulators

▲ BRĪDINĀJUMS

- Nepiederošas personas, bērni un dzīvnieki var neatpazīt un nepietiekami izvērtēt akumulatora radīto apdraudējumu. Nepiederošām personām, bērniem un dzīvniekiem var rasties smagi savainojumi.
 - Neļaujiet nepiederošām personām, bērniem un dzīvniekiem uzturēties ierīces tuvumā.
 - Neatstājiet akumulatoru bez uzraudzības.
 - Gādājiet, lai bērni nevarētu rotaļāties ar akumulatoru.
- Akumulators nav pasargāts pret apkārtējās vides iedarbību. Ja akumulators tiek pakļauts noteikta veida apkārtējās vides iedarbībai, tas var aizdedzties vai eksplodēt. Var rasties smagi savainojumi un materiālu bojājumi.
 - Sargājiet akumulatoru no karstuma un uguns.
 - Nemetiet akumulatoru ugunī.
- Izmantojiet un uzglabājiet akumulatoru temperatūrā no - 10 °C līdz + 50 °C.





- ▶ Neiegremdējiet akumulatoru šķidrums.

- ▶ Neļaujiet akumulatoram saskarties ar metāla priekšmetiem.
- ▶ Nepakļaujiet akumulatoru augsta spiediena iedarbībai.
- ▶ Nepakļaujiet akumulatoru mikroviļņu iedarbībai.
- ▶ Sargājiet akumulatoru no ķīmikālījām un sāļiem.

4.6 Drošs stāvoklis

4.6.1 Dzīvzoga šķēres

Dzīvzoga šķēres ir drošā stāvoklī, ja ir izpildīti šādi noteikumi:

- Dzīvzoga šķēres nav bojātas.
- Dzīvzoga šķēres ir tīras.
- Vadības elementi darbojas, un tiem nav veiktas izmaiņas.
- Griezējnaži ir pareizi uzstādīti.
- Šajās dzīvzoga šķērēs ir uzstādīti oriģinālie STIHL piederumi.
- Piederumi ir pareizi uzstādīti.

▲ BRĪDINĀJUMS

- Ja stāvoklis nav ekspluatācijai drošs, detaļas var nedarboties pareizi un drošības apriņķojums var nedarboties vispār. Cilvēki var gūt smagus vai nāvējošus savainojumus.
 - ▶ Nestrādājiet ar bojātām dzīvzoga šķērēm.
 - ▶ Ja dzīvzoga šķēres ir nefīras: Veiciet dzīvzoga šķēru tīrīšanu.
 - ▶ Neveiciet dzīvzoga šķēru izmaiņas.
 - ▶ Ja vadības elementi nedarbojas: nestrādājiet ar dzīvzoga šķērēm.
 - ▶ Šajās dzīvzoga šķērēs ir uzstādīti tikai oriģinālie STIHL piederumi.
 - ▶ Uzstādiet piederumus tā, kā aprakstīts šajā vai piederuma lietošanas pamācībā.
 - ▶ Neievietojiet priekšmetus dzīvzoga šķēru atvērumos.
 - ▶ Nomainiet nolietotas vai bojātas norādījumu plāksnītes.
 - ▶ Ja rodas neskaidrības: sazinieties ar STIHL tirgotāju.

4.6.2 Griezējnaži

Dzīvzoga šķēres ir drošā stāvoklī, ja ir izpildīti šādi noteikumi:

- Griezējnaži nav bojāti.
- Griezējnaži nav deformēti.
- Griezējnaži kustas brīvi.
- Griezējnaži ir pareizi uzasināti.
- Griezējnažiem nav atskarpju.

▲ BRĪDINĀJUMS

- Nedrošā stāvoklī var atdalīties un aizlidot griezējnažu detaļas. Iespējamās smagas traumas.
 - ▶ Nestrādājiet ar bojātu griezējnaži.
 - ▶ Veiciet pareizu griezējnažu asināšanu un atskarpju noņemšanu.
 - ▶ Neskaidrību gadījumā: vērsieties pie STIHL tirgotāja.

4.6.3 Akumulators

Akumulators ir ekspluatācijai drošā stāvoklī, ja ir izpildīti tālāk minētie nosacījumi.

- Akumulators nav bojāts.
- Akumulators ir sauss un tīrs.
- Akumulators darbojas, un tam nav veiktas izmaiņas.

▲ BRĪDINĀJUMS

- Ja akumulators nav ekspluatācijai drošā stāvoklī, tā darbība vairs nav droša. Cilvēki var smagi savainoties.
 - ▶ Strādājiet tikai tad, ja akumulators darbojas un nav bojāts.
 - ▶ Nelādējiet bojātu akumulatoru.
 - ▶ Ja akumulators ir netīrs vai slapjš: nofīriet akumulatoru un ļaujiet tam nožūt.
 - ▶ Neveiciet izmaiņas akumulatorā.
 - ▶ Neievietojiet akumulatora atverēs priekšmetus.
 - ▶ Nekad nesavienojiet akumulatora elektriskos kontaktus ar metāla priekšmetiem un neradiet īsslēgumu.
 - ▶ Neatveriet akumulatoru.
 - ▶ Nomainiet nolietotas vai bojātas norādījumu plāksnītes.
- No bojāta akumulatora var izplūst šķidrums. Ja šķidrums saskaras ar ādu vai iekļūst acīs, var rasties ādas vai acu kairinājums.
 - ▶ Izvairieties no saskares ar šo šķidrumu.
 - ▶ Ja šķidrums saskāries ar ādu: nomazgājiet attiecīgās vietas ar lielu ūdens daudzumu un ziepēm.
 - ▶ Ja šķidrums iekļuvis acīs: vismaz 15 minūtes skalojiet acis ar lielu ūdens daudzumu un griezieties pie ārsta.
- Bojāts akumulators var radīt neparastu smaku, dūmus vai degt. Var rasties smagi vai nāvējoši savainojumi un materiāli zaudējumi.
 - ▶ Ja akumulators rada neparastu smaku vai dūmus: neizmantojiet akumulatoru un nenovietojiet tā tuvumā degošas vielas.
 - ▶ Ja akumulators deg: mēģiniet dzēst akumulatoru ar ugunsdzēsības aparātu vai ūdeni.

4.7 Darbs

▲ BRĪDINĀJUMS

- Lietotājs noteiktās situācijās vairs nespēj koncentrēti strādāt. Lietotājs var paklupt, krist un gūt smagas traumas.
 - ▶ Strādājiet mierīgi un pārdomāti.
 - ▶ Ja gaismas un redzamības apstākļi ir slikti: nestrādājiet ar dzīvzoga šķērēm.
 - ▶ Atsevišķa dzīvzoga šķēru lietošana.
 - ▶ Uzmanieties no šķēršļiem.
 - ▶ Strādājiet stāvot uz zemes un turiet līdzsvaru. Ja nepieciešams strādāt augstumā: Izmantojiet pacelēju vai drošas sastatnes.
 - ▶ Rodoties noguruma pazīmēm: atpūties.
- Ja lietotājs strādā virs plecu augstuma, viņš ātrāk var nogurt. Lietotājs var gūt smagas traumas.
 - ▶ Strādājiet virs plecu augstuma tikai īsu brīdi.
 - ▶ Atpūties.
- Ja rotējošais griezējnazis saskaras ar cietu priekšmetu, tas var ātri apstāties. Radīto reakcijas spēku ietekmē lietotājs var zaudēt kontroli pār dzīvzoga šķērēm un viņš var gūt smagas traumas.
 - ▶ Turiet dzīvzoga šķēres ar abām rokām.
 - ▶ Pirms darbu sākšanas pārmeklējiet, vai dzīvzoga nav cietu priekšmetu un izņemiet tos.
- Rotējošie griezējnaži lietotājam var radīt griezumus. Lietotājs var gūt smagas traumas.
 - ▶ Nepieskarieties rotējošiem griezējnažiem.
 - ▶ Ja kāds priekšmets bloķē griezējnažus: Izslēdziet dzīvzoga šķēres un izņemiet no tām akumulatoru. Tikai tad noņemiet priekšmetu.
- Ja dzīvzoga šķēres darba laikā mainās vai darbojas neparasti, tās var būt nedrošā stāvoklī. Iespējamas smagas traumas un mantiskie bojājumi.
 - ▶ Beidziet darbu, izņemiet akumulatoru un lūdziet STIHL tirgotāja palīdzību.
- Darba laikā var veidoties dzīvzoga šķēru radīta vibrācija.
 - ▶ Valkājiet cimdus.
 - ▶ Atpūties.
 - ▶ Rodoties asins cirkulācijas traucējumiem: griezieties pie ārsta.
- Pēc slēdža sviras atlaišanas griezējnaži apm. 1 sekundi turpina griezties. Rotējošie griezējnaži cilvēkiem var radīt griezumus. Iespējamas smagas traumas.
 - ▶ Turiet dzīvzoga šķēres aiz vadības roktura un cilpas roktura, līdz griezējnaži vairs nekustas.



▲ BĪSTAMI

- Strādājot strāvas vadu tuvumā, griezējnaži var saskarties ar strāvas vadiem un tos sabojāt. Lietotājs var gūt smagas vai nāvējošas traumas.
 - ▶ Nestrādājiet strāvas vadu tuvumā.

4.8 Transportēšana

4.8.1 Dzīvzoga šķēres

▲ BRĪDINĀJUMS

- Transportēšanas laikā dzīvzoga šķēres var apgāzties vai pārvietoties. Iespējamās traumas un mantiskie bojājumi.
 - ▶ Pārvietojiet fiksācijas sviru pozīcijā .
 - ▶ Izņemiet akumulatoru.



- ▶ Uzstādiet nažu aizsargu uz griezējnažiem tā, lai tas pilnībā nosedz griezējnažus.
- ▶ Nostipriniet dzīvzoga šķēres ar fiksācijas siksnām, siksnām vai tīklu tā, lai tas nevarētu apgāzties un kustēties.

4.8.2 Akumulators

▲ BRĪDINĀJUMS

- Akumulators nav aizsargāts pret visu vides ietekmi. Ja akumulators ir pakļauts noteiktai vides ietekmei, tas var tikt sabojāts un radīt mantiskos bojājumus.
 - ▶ Netransportējiet bojātu akumulatoru.
 - ▶ Transportējiet akumulatoru elektrisko strāvu nevedošā iepakojumā.
- Transportēšanas laikā akumulators var apgāzties vai pārvietoties. Iespējamās traumas un mantiskie bojājumi.
 - ▶ Ievietojiet akumulatoru iepakojumā tā, lai tas nekustētos.
 - ▶ Nostipriniet iepakojumu tā, lai tas nekustētos.

4.9 Uzglabāšana

4.9.1 Dzīvzoga šķēres

▲ BRĪDINĀJUMS

- Bērni nespēj atpazīt un novērtēt dzīvzoga šķēru radīto apdraudējumu. Bērni var tikt nopietni savainoti.
 - ▶ Pārvietojiet fiksācijas sviru pozīcijā .



- ▶ Izņemiet akumulatoru.

- ▶ Uzstādiēt nažu aizsargu uz griezējnažiem tā, lai tas pilnībā nosedz griezējnažus.
- ▶ Glabājiet dzīvzoga šķēres bērniem nepieejamās vietās.
- Mitrma iedarbībā dzīvzoga šķēru elektriskie kontakti un metāliskās detaļas var sākt rūstēt. Iespējami dzīvzoga šķēru bojājumi.

- ▶ Pārvietojiet fiksācijas sviru pozīcijā .



- ▶ Izņemiet akumulatoru.

- ▶ Glabājiet dzīvzoga šķēres tīras un sausas.

4.9.2 Akumulators

▲ BRĪDINĀJUMS

- Bērni nespēj atpazīt un novērtēt akumulatora radīto apdraudējumu. Bērni var tikt nopietni savainoti.
 - ▶ Glabājiet akumulatoru bērniem nepieejamās vietās.
- Akumulators nav aizsargāts pret visu vides ietekmi. Ja akumulators ir pakļauts noteiktai vides ietekmei, tas var tikt sabojāts.
 - ▶ Glabājiet akumulatoru tīru un sausu.
 - ▶ Glabājiet akumulatora slēgtā telpā.
 - ▶ Neglabājiet akumulatoru kopā ar dzīvzoga šķērēm un lādētāju.
 - ▶ Glabājiet akumulatoru elektrisko strāvu nevadošā iepakojumā.
 - ▶ Akumulatoru glabājiet temperatūrā, kas ir robežās no - 10 °C līdz + 50 °C.

4.10 Tīrīšana, apkope un remonts

▲ BRĪDINĀJUMS

- Ja tīrīšanas, apkopes un remonta laikā ir ievietots akumulators, dzīvzoga šķēres var nejauši ieslēgties. Var rasties smagi savainojumi un materiālu bojājumi.

- ▶ Pārvietojiet fiksācijas sviru pozīcijā .



- ▶ Izņemiet akumulatoru.

- Asi tīrīšanas līdzekļi, tīrīšana ar ūdens strūklu vai smailiem priekšmetiem var sabojāt dzīvzoga šķēres, griešanas asmeņus vai akumulatoru. Ja dzīvzoga šķēres, griezējnaži vai akumulators nav pareizi notīrīti, detaļas var nedarboties pareizi un drošības ierīces var







pārstāt darboties. Cilvēki var gūt smagus savainojumus.

- ▶ Dzīvzoga šķēres, griezējnažus un akumulatoru tīriet tā, kā aprakstīts šajā lietošanas instrukcijā.
- Ja dzīvzoga šķērēm, griezējnažiem vai akumulatoram nav pareizi veikta apkope vai remonts, detaļas var nedarboties pareizi un drošības ierīces var pārstāt darboties. Cilvēki var gūt smagus vai nāvējošus savainojumus.
 - ▶ Neveiciet dzīvzoga šķēru un akumulatora apkopi un remontu pats.
 - ▶ Ja dzīvzoga šķēres vai akumulators ir jāapkopj vai jālabo: konsultējieties ar STIHL izplatītāju.
 - ▶ Veiciet griezējnažu apkopi tā, kā aprakstīts šajā lietošanas instrukcijā.
- Griezējnažu tīrīšanas vai apkopes laikā lietotājs var gūt griezumus, ko rada nažu asmeņi. Lietotāji var gūt savainojumus.
 - ▶ Nēsājiet izturīga materiāla darba cimdus.

5 Dzīvzoga šķēru sagatavošana darbam

5.1 Dzīvzoga šķēru sagatavošana darbam

Pirms darba uzsākšanas veiciet šādas darbības:

- ▶ Pārliecinieties, vai šādas detaļas ir drošā stāvoklī:
 - Dzīvzoga šķēres,  4.6.1.
 - Griezējnaži,  4.6.2.
 - Akumulators,  4.6.3.
- ▶ Akumulatora pārbaude,  9.2.
- ▶ Akumulatoru pilnībā uzlādējiet tā, kā aprakstīts lādētāju STIHL AL 101, 300, 500 lietošanas instrukcijā.
- ▶ Dzīvzoga šķēru tīrīšana,  14.1.
- ▶ Vadības elementu pārbaude,  9.1.
 - ▶ Ja vadības elementu pārbaudes laikā akumulatora 3 gaismas diodes mirgo sarkanā krāsā: izņemiet akumulatoru un lūdziet STIHL tirgotāja palīdzību. Radies dzīvzoga šķēru traucējums.
- ▶ Ja darbības nav iespējams veikt: neizmantojiet dzīvzoga šķēres un lūdziet STIHL tirgotāja palīdzību.

6 Akumulatora uzlāde un gaismas diodes

6.1 Akumulatora lādēšana

Uzlādes laiks ir atkarīgs no dažādiem faktoriem, piemēram, akumulatora temperatūras vai apkār-

tējās temperatūras. Faktiskais uzlādes laiks var atšķirties no dotā uzlādes laika. Uzlādes laiks ir dots vietnē www.stihl.com/charging-times.

- ▶ Akumulatoru lādējiet tā, kā aprakstīts lādētāja STIHL AL 101, 300, 500 lietošanas instrukcijā.

6.2 Uzlādes līmeņa rādīšana

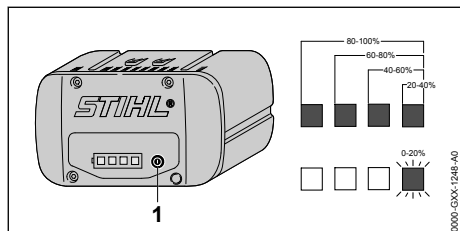

- ▶ Nospiediet taustiņu (1). Gaismas diodes apm. 5 sekundes deg zaļā krāsā un rāda uzlādes līmeni.
- ▶ Ja labās puses gaismas diode mirgo zaļā krāsā: uzlādējiet akumulatoru.

6.3 Akumulatora gaismas diodes

Gaismas diodes var rādīt akumulatora uzlādes līmeni vai traucējumus. Gaismas diodes var degt vai mirgot zaļā vai sarkanā krāsā.

Ja gaismas diodes deg vai mirgo zaļā krāsā, tiek rādīts uzlādes stāvoklis.

- ▶ Ja gaismas diodes deg vai mirgo sarkanā krāsā: Traucējumu novēršana, 17. Radies dzīvzoga šķēru vai akumulatora traucējums.

7 Akumulatora ievietošana

7.1 Akumulatora ievietošana

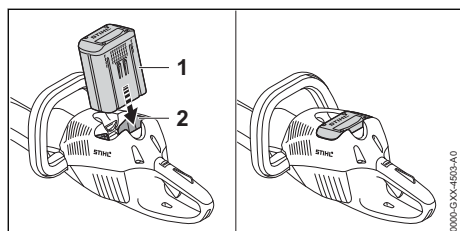

- ▶ Līdz galam iebīdiet akumulatoru (1) akumulatora nodalījumā (2). Akumulators (1) nofiksējas ar kniķīši, un tas ir nostiprināts.

7.2 Akumulatora izņemšana

- ▶ Novietojiet dzīvzoga šķēres uz līdzenas virsmas.

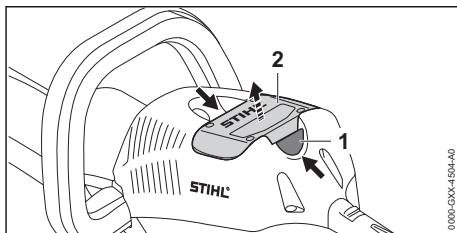

- ▶ Nospiediet abas bloķēšanas sviras (1). Akumulators (2) ir atbloķēts un to iespējams izņemt.

8 Dzīvzoga šķēru ieslēgšana un izslēgšana

8.1 Dzīvzoga šķēru ieslēgšana

! BRĪDINĀJUMS

- Neatkarīgi no secības, kādā tiek nospiesti slēdža sviras fiksators un slēdža svira, dzīvzoga šķēres ieslēdzas un griezējnaži kustas. Vispirms nospiežot slēdža sviras fiksatoru un pēc tam slēgšanas dakšu, lietotājs var zaudēt dzīvzoga šķēru kontroli. Lietotājs var gūt smagas traumas.

- ▶ Vispirms nospiediet slēdža sviru un pēc tam slēgšanas dakši.

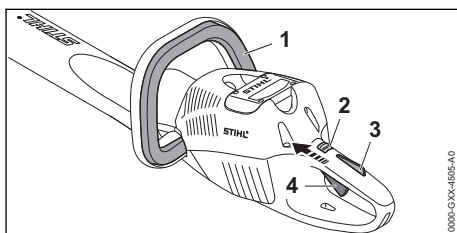

- ▶ Nospiediet un turiet slēgšanas dakši (1).
- ▶ Ar īkšķi pārvietojiet fiksācijas sviru (2) pozīcijā
- ▶ Ar rādītājpirkstu nospiediet slēdža sviras fiksatoru (3) un turiet to nospiestu.
- ▶ Ar rādītājpirkstu nospiediet slēdža sviru (4) un turiet to nospiestu. Dzīvzoga šķēres ieslēdzas un griezējnaži kustas.

Jo vairāk ir nospiesta slēdža svira, jo ātrāk griežas griezējnaži.

8.2 Dzīvzoga šķēru izslēgšana



- ▶ Atļaidiet slēgšanas dakši, slēdža sviru un slēdža sviras fiksatoru.

- ▶ Nogaidiet, līdz griezējnaži pēc apm. 1 sekundes pilnībā apstājas.
- ▶ Ja pēc apm. 1 sekundes griezējnaži turpina griezties: izņemiet akumulatoru un lūdziet STIHL tirgotāja palīdzību. Dzīvzoga šķēres ir bojātas.
- ▶ Pārvietojiet fiksācijas sviru pozīcijā .

9 Dzīvzoga šķēru un akumulatora pārbaude

9.1 Vadības elementu pārbaude

Fiksācijas svira, slēdža sviras fiksators un slēdža svira

- ▶ Izņemiet akumulatoru.
- ▶ Pārvietojiet fiksācijas sviru pozīcijā .
- ▶ Pamēģiniet nospiegt slēdža sviru, nespiežot slēdža sviras fiksatoru.
- ▶ Ja slēdža sviru nav iespējams nospiegt: neizmantojiet dzīvzoga šķēres un lūdziet STIHL tirgotāja palīdzību. Fiksācijas svira vai slēdža sviras fiksators ir bojāts.
- ▶ Pārvietojiet fiksācijas sviru pozīcijā .
- ▶ Nospiediet slēdža sviras fiksatoru un turiet to nospiestu.
- ▶ Nospiediet slēdža sviru.
- ▶ Atlaidiet slēdža sviru un slēdža sviras fiksatoru.
- ▶ Ja slēdža sviras vai slēdža sviras fiksatora kustība ir grūta vai tā neatgriežas sākuma pozīcijā: neizmantojiet dzīvzoga šķēres un lūdziet STIHL tirgotāja palīdzību. Slēdža svira vai slēdža sviras fiksators ir bojāts.

Slēgšanas dakša

- ▶ Izņemiet akumulatoru.
- ▶ Nospiediet slēgšanas dakšu un atlaidiet to.
- ▶ Ja slēgšanas dakšas kustība ir grūta vai tā neatgriežas sākuma pozīcijā: neizmantojiet dzīvzoga šķēres un lūdziet STIHL tirgotāja palīdzību. Slēgšanas dakša ir bojāta.

Dzīvzoga šķēru ieslēgšana

- ▶ Ievietojiet akumulatoru.
- ▶ Nospiediet slēgšanas dakšu un atlaidiet to.
- ▶ Ja griezējnaži ir pakustējušies vai kustas: neizmantojiet dzīvzoga šķēres un lūdziet STIHL tirgotāja palīdzību. Slēdža svira ir bojāta.
- ▶ Nospiediet slēdža sviras fiksatoru un turiet to nospiestu.
- ▶ Nospiediet slēdža sviru un turiet to nospiestu

- ▶ Ja griezējnaži kustas: neizmantojiet dzīvzoga šķēres un lūdziet STIHL tirgotāja palīdzību. Slēgšanas dakša ir bojāta.
- ▶ Nospiediet un turiet slēgšanas dakšu. Griezējnaži kustas.
- ▶ Ja 3 gaismas diodes mirgo sarkanā krāsā: izņemiet akumulatoru un lūdziet STIHL tirgotāja palīdzību. Radies dzīvzoga šķēru traucējums.
- ▶ Atlaidiet slēgšanas dakšu. Pēc apm. 1 sekundes griezējnaži vairs negriežas.
- ▶ Ja pēc apm. 1 sekundes griezējnaži turpina griezties: izņemiet akumulatoru un lūdziet STIHL tirgotāja palīdzību. Dzīvzoga šķēres ir bojātas.

9.2 Akumulatora pārbaude

- ▶ Nospiediet akumulatora taustiņu. Ja gaismas diodes deg vai mirgo.
- ▶ Ja gaismas diodes nedeg vai nemirgo: neizmantojiet akumulatoru un lūdziet STIHL tirgotāja palīdzību. Radies akumulatora traucējums.

10 Strādāšana ar dzīvzoga šķērēm

10.1 Dzīvzoga šķēru turēšana un vadīšana

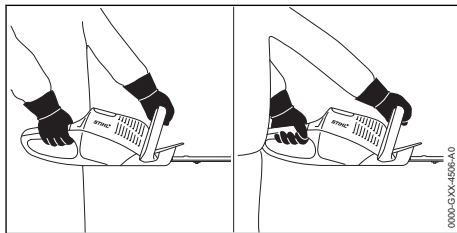

- ▶ Ar vienu roku turiet dzīvzoga šķēres aiz vadības roktura, lai īkšķis atrastos ap vadības rokturi.
- ▶ Ar otru roku turiet dzīvzoga šķēres aiz cilpas roktura, lai īkšķis atrastos ap cilpas rokturi.

10.2 Griešana

- ▶ Vispirms ar zaru šķērēm vai motorzāģi nogrieziet lielos un resnos zarus.

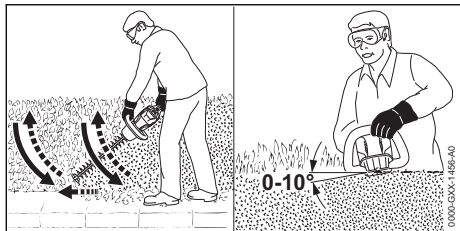

- ▶ Vienā dzīvzoga pusē virziet dzīvzoga šķēres ar lokveida kustību no apakšas uz augšu un veiciet dzīvzoga apgriešanu.
- ▶ Nolaidiet dzīvzoga šķēres, negriezot dzīvzogu.
- ▶ Lēni un kontrolēti virzieties uz priekšu.
- ▶ Atkārtoti virziet dzīvzoga šķēres ar lokveida kustību no apakšas uz augšu un veiciet dzīvzoga apgriešanu.
- ▶ Otrā dzīvzoga pusē grieziet tā pat.
- ▶ Dzīvzoga augšpusē novietojiet griezējnažus leņķī no 0° līdz 10°.
- ▶ Virziet dzīvzoga šķēres horizontāli un lokveidīgi un veiciet dzīvzoga apgriešanu.
- ▶ Ja griešanas jauda samazinās: uzasiniet griezējnažus.

11 Pēc darba

11.1 Pēc darba

- ▶ Izslēdziet dzīvzoga šķēres, pārvietojiet fiksācijas sviru pozīcijā un izņemiet akumulatoru.
- ▶ Ja dzīvzoga šķēres ir mitras: ļaujiet dzīvzoga šķērēm izžūt.
- ▶ Ja akumulators ir mitrs: ļaujiet akumulatoram izžūt.
- ▶ Veiciet dzīvzoga šķēru tīrīšanu.
- ▶ Veiciet griezējnažu tīrīšanu.
- ▶ Uzstādiet nažu aizsargu uz griezējnažiem tā, lai tas pilnībā nosedz griezējnažus.
- ▶ Veiciet akumulatora tīrīšanu.

12 Transportēšana

12.1 Dzīvzoga šķēru transportēšana

- ▶ Izslēdziet dzīvzoga šķēres, pārvietojiet fiksācijas sviru pozīcijā un izņemiet akumulatoru.
- ▶ Uzstādiet nažu aizsargu uz griezējnažiem tā, lai tas pilnībā nosedz griezējnažus.

Nesot dzīvzoga šķēres

- ▶ Nesiet dzīvzoga šķēres aiz cilpas roktura tā, lai griezējnaži atrastos virzienā uz aizmuguri.

Dzīvzoga šķēru transportēšana transportlīdzeklī

- ▶ Nostipriniet dzīvzoga šķēres tā, lai tās neapgāztos un nekustētos.

12.2 Akumulatora transportēšana

- ▶ Izslēdziet dzīvzoga šķēres, pārvietojiet fiksācijas sviru pozīcijā un izņemiet akumulatoru.
- ▶ Pārliecinieties, vai akumulators ir drošā stāvoklī.
- ▶ Akumulatoru iepakojiet tā, lai tiktu izpildīti šādi noteikumi:
 - Iepakojums nevada elektrisko strāvu.
 - Akumulators iepakojumā nekustas.
- ▶ Nostipriniet iepakojumu tā, lai tas nekustētos.

Akumulators atbilst bīstamo preču pārvadāšanas noteikumiem. Akumulators ir klasificēts kā UN 3480 (litija-jonu akumulators) un tas ir pārbaudīts atbilstoši ANO rokasgrāmatas "Pārbaudes un kritēriji" III daļas, 38.3. apakšnodaļai.

Transportēšanas noteikumi ir doti vietnē www.stihl.com/safety-data-sheets.

13 Uzglabāšana

13.1 Dzīvzoga šķēru glabāšana

- ▶ Izslēdziet dzīvzoga šķēres, pārvietojiet fiksācijas sviru pozīcijā un izņemiet akumulatoru.
- ▶ Uzstādiet nažu aizsargu uz griezējnažiem tā, lai tas pilnībā nosedz griezējnažus.
- ▶ Glabājiet dzīvzoga šķēres tā, lai tiktu izpildīti šādi noteikumi:
 - Dzīvzoga šķēres nav pieejamas bērniem.
 - Dzīvzoga šķēres ir tīras un sausas.

13.2 Akumulatora uzglabāšana

STIHL iesaka akumulatoru glabāt uzlādes līmenī no 40 % līdz 60 % (2 zaļā krāsā degošas gaismas diodes).

- ▶ Glabājiet akumulatoru tā, lai tiktu izpildīti šādi noteikumi:
 - Akumulators nav pieejams bērniem.
 - Akumulators ir tīrs un sauss.
 - Akumulators atrodas slēgtā telpā.
 - Neglabājiet akumulatoru kopā ar dzīvzoga šķērēm un lādētāju.
 - Akumulators atrodas elektrisko strāvu nevadošā iepakojumā.
 - Akumulatoru glabājiet temperatūrā, kas ir robežās no - 10 °C līdz + 50 °C.

14 Tīrīšana

14.1 Dzīvzoga šķēru tīrīšana

- ▶ Izslēdziet dzīvzoga šķēres, pārvietojiet fiksācijas sviru pozīcijā un izņemiet akumulatoru.
- ▶ Tīriet dzīvzoga šķēres ar samitrinātu drāniņu vai STIHL sveķu šķīdinātāju.
- ▶ Ar otu izfriet ventilācijas atveres.

- ▶ Izņemiet no akumulatora nodalījuma svešķermeņus un iztīriet to ar samitrinātu drāniņu.
- ▶ Akumulatora nodalījuma elektriskos kontaktus tīriet ar otu vai maigu suku.

14.2 Griezējaža tīrīšana

- ▶ Izslēdziet dzīvžoga šķēres, pārvietojiet fiksācijas sviru pozīcijā  un izņemiet akumulatoru.
- ▶ Notīriet abas griezējaža puses un apsmidziniet tos ar STIHL sveķu šķīdinātāju.
- ▶ Ievietojiet akumulatoru.
- ▶ Uz 5 sekundēm ieslēdziet dzīvžoga šķēres. Griezējaži kustas. STIHL sveķu šķīdinātājs sadalās vienmērīgi.

14.3 Akumulatora tīrīšana

- ▶ Tīriet akumulatoru ar samitrinātu drāniņu.

15 Apkope

15.1 Apkopes intervāli

Apkopes intervāli ir atkarīgi no vides apstākļiem un darba apstākļiem. STIHL iesaka šādus apkopes intervālus:

Ik pēc 50 darba stundām

- ▶ STIHL specializētam izplatītājam ir jāieeļļo pārnesumkārbā

15.2 Griezējaža asināšana

STIHL iesaka griezējaža asināšanu uzticēt STIHL tirgotājam.



BRĪDINĀJUMS

- Griezējaža griezējzobi ir asi. Lietotāji var sagriezties.
 - ▶ Nēsājiet izturīga materiāla darba cimdus.
- ▶ Izslēdziet dzīvžoga šķēres, pārvietojiet fiksācijas sviru pozīcijā  un izņemiet akumulatoru.

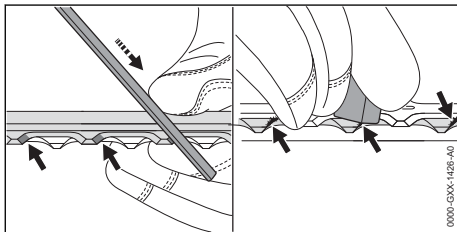

- ▶ Katru augšējā griezējaža asmeni asiniet ar STIHL plakano vīli, veicot kustību uz priekšu. To darot, ievērojiet asināšanas leņķi,  18.2.
- ▶ Pagrieziet dzīvžoga šķēres.
- ▶ Uzasiniet pārējos asmeņus.
- ▶ No apakšpusē veiciet visu asmens atskarpju noņemšanu.
- ▶ Pagrieziet dzīvžoga šķēres.
- ▶ Veiciet visu asmens atskarpju noņemšanu.
- ▶ Vīlēšanas laikā radītos putekļus notīriet ar mitru drānu.
- ▶ Notīriet abas griezējaža puses un apsmidziniet tos ar STIHL sveķu šķīdinātāju.
- ▶ Uz 5 sekundēm ieslēdziet dzīvžoga šķēres. Griezējaži kustas. STIHL sveķu šķīdinātājs sadalās vienmērīgi.
- ▶ Ja rodas neskaidrības: sazinieties ar STIHL tirgotāju.

16 Remonts

16.1 Dzīvžoga šķēru un akumulatora remonts

Lietotājs nevar veikt dzīvžoga šķēru, griezējaža un akumulatora remontu pats.

- ▶ Ja dzīvžoga šķēres vai griezējaži ir bojāti: neizmantojiet dzīvžoga šķēres un lūdziet STIHL tirgotāja palīdzību.
- ▶ Ja akumulators ir bojāts: Nomainiet akumulatoru.

17 Traucējumu novēršana

17.1 Dzīvzoga šķēru vai akumulatora traucējumu novēršana

Traucējums	Akumulatora gaismas diodes	Cēlonis	Risinājums
Dzīvzoga šķēres pēc ieslēgšanas neiedarbojas	1 gaismas diode mirgo zaļā krāsā.	Akumulatora uzlādes stāvoklis ir pārāk zems.	<ul style="list-style-type: none"> ▶ Akumulatoru lādējiet tā, kā aprakstīts lādētāju STIHL AL 101, 300, 500 lietošanas instrukcijā.
	1 gaismas diode deg sarkanā krāsā.	Akumulators ir pārāk karsts vai auksts.	<ul style="list-style-type: none"> ▶ Izņemiet akumulatoru. ▶ Atdziestiet vai uzsildiet akumulatoru.
	3 gaismas diodes mirgo sarkanā krāsā.	Rādies dzīvzoga šķēru traucējums.	<ul style="list-style-type: none"> ▶ Izņemiet akumulatoru. ▶ Veiciet akumulatora nodalījuma kontaktu tīrīšanu. ▶ Ievietojiet akumulatoru. ▶ Ieslēdziet dzīvzoga šķēres. ▶ Ja 3 gaismas diodes turpina mirgot sarkanā krāsā: neizmantojiet dzīvzoga šķēres un lūdziet STIHL tirgotāja palīdzību.
		Griezējnaži kustas smagi.	<ul style="list-style-type: none"> ▶ Notīriet abas griezējnažu puses un apsmidziniet tos ar STIHL sveķu šķīdinātāju. ▶ Ja 3 gaismas diodes turpina mirgot sarkanā krāsā: neizmantojiet dzīvzoga šķēres un lūdziet STIHL tirgotāja palīdzību.
	3 gaismas diodes deg sarkanā krāsā.	Dzīvzoga šķēres ir pārāk karstas.	<ul style="list-style-type: none"> ▶ Izņemiet akumulatoru. ▶ Ļaujiet dzīvzoga šķērēm atdzist.
	4 gaismas diodes mirgo sarkanā krāsā.	Ir radies akumulatora traucējums.	<ul style="list-style-type: none"> ▶ Izņemiet un atkal ielieciet akumulatoru. ▶ Ieslēdziet dzīvzoga šķēres. ▶ Ja 4 gaismas diodes turpina mirgot sarkanā krāsā: neizmantojiet akumulatoru un lūdziet STIHL tirgotāja palīdzību.
		Pārtraukts elektriskais savienojums starp dzīvzoga šķērēm un akumulatoru.	<ul style="list-style-type: none"> ▶ Izņemiet akumulatoru. ▶ Veiciet akumulatora nodalījuma kontaktu tīrīšanu. ▶ Ievietojiet akumulatoru.
		Dzīvzoga šķēres un akumulators ir mitri.	▶ Notīriet un izžāvējiet dzīvzoga šķēres vai akumulatoru.
Dzīvzoga šķēres darbības laikā izslēdzas.	3 gaismas diodes deg sarkanā krāsā.	Dzīvzoga šķēres ir pārāk karstas.	<ul style="list-style-type: none"> ▶ Izņemiet akumulatoru. ▶ Ļaujiet dzīvzoga šķērēm atdzist.
		Ir radies elektrosistēmas traucējums.	<ul style="list-style-type: none"> ▶ Izņemiet un atkal ielieciet akumulatoru. ▶ Ieslēdziet dzīvzoga šķēres.
Dzīvzoga šķēru darbības laiks ir pārāk īss.		Akumulators nav pilnībā uzlādēts.	▶ Akumulatoru pilnībā uzlādējiet tā, kā aprakstīts lādētāju STIHL AL 101, 300, 500 lietošanas instrukcijā.
		Ir pārsniegts akumulatora darbmūžs.	▶ Nomainiet akumulatoru.

18 Tehniskie dati

18.1 STIHL HSA 66, HSA 86 dzīvžoga šķēres

HSA 66

Atļautie akumulatori:

- STIHL AP
- STIHL AR

– Svārs bez akumulatora: 3,1 kg

HSA 86

Atļautie akumulatori:

- STIHL AP
- STIHL AR

Svārs bez akumulatora:

- HSA 86, griezuma garums: 450 mm: 3,0 kg
- HSA 86, griezuma garums: 620 mm: 3,3 kg

Darbības laiks ir dots vietnē www.stihl.com/battery-life.

18.2 Griezējnaži

HSA 66

- Zobu atstatums: 30 mm
- Griezuma garums: 500 mm
- Asināšanas leņķis: 35°

HSA 86

- Zobu atstatums: 33 mm
- Griezuma garums: 450 mm vai 620 mm
- Asināšanas leņķis: 45°

18.3 Akumulators STIHL AP

- Akumulatora tehnoloģija: litija jonu
- Spriegums: 36 V
- Kapacitāte (Ah): skatiet identifikācijas datu plāksnīti
- Energoietilpība (Wh): skatiet identifikācijas datu plāksnīti
- Svārs (kg): skatiet identifikācijas datu plāksnīti
- Eksploataācijas un glabāšanas pieļaujamais temperatūras diapazons: no - 10 °C līdz + 50 °C

18.4 Skaņas un vibrāciju rādītāji

Skaņas spiediena līmeņa K vērtība ir 2 dB(A). Skaņas jaudas līmeņa K vērtība ir 2 dB(A). Vibrācijas vērtību K vērtība ir 2 m/s².

HSA 66, HSA 86

STIHL iesaka lietot dzirdes aizsarglīdzekļus.

- Skaņas spiediena līmenis L_{pA} mērīts saskaņā ar EN 60745-2-15: 83 dB(A).
- Skaņas jaudas līmenis L_{WA} mērīts saskaņā ar EN 60745-2-15: 94 dB(A).

- Vibrācijas vērtība a_{HV} mērīta saskaņā ar EN 60745-2-15
- Vadības rokturis: 2,3 m/s².
- Cilpas rokturis: 3,7 m/s².

Norādītās vibrāciju vērtības ir izmērītas pēc norēķinātās pārbaudes metodes, un salīdzinājumam tās var attiecināt uz elektroierīcēm. Faktiski novērojamās vibrāciju vērtības var atšķirties no norādītajām vērtībām, atkarībā no pielietojuma veida. Norādītās vibrāciju vērtības iespējams izmantot vibrāciju slodzes novērtēšanai. Nosakiet faktisko vibrāciju slodzi. Pie tam jāņem vērā laiki, kuros elektroierīce ir izslēgta, kā arī tie, kad tā ir ieslēgta, taču darbojas bez slodzes.

Informāciju par direktīvas par darba ņēmēju aizsardzību pret vibrācijām 2002/44/EK prasību izpildi www.stihl.com/vib.

18.5 REACH

Ar REACH apzīmē EK rīkojumu par ķīmikāliju reģistrāciju, novērtējumu un sertifikāciju.

Informāciju par REACH rīkojuma izpildi skatiet vietnē www.stihl.com/reach.

19 Rezerves daļas un piederumi

19.1 Rezerves daļas un piederumi

STIHL Šie simboli apzīmē oriģinālās STIHL rezerves daļas un oriģinālos STIHL piederumus.

STIHL iesaka izmantot oriģinālās STIHL rezerves daļas un oriģinālos STIHL piederumus.

Neskatoties uz nepārtrauktu sekošanu aktivitātēm tirgū, STIHL nespēj novērtēt citu ražotāju rezerves daļas un piederumus, vai tie ir uzticami, droši un piemēroti lietošanai, un STIHL nespēj galvot par to lietošanu.

Oriģinālās STIHL rezerves daļas un oriģinālie STIHL piederumi ir pieejamas pie STIHL tirgotāja.

20 Utilizēšana

20.1 Dzīvžoga šķēru un akumulatora utilizācija

Informāciju par utilizāciju varat saņemt pie STIHL tirgotāja.

- ▶ Utilizējiet dzīvžoga šķēres, akumulatoru, piederumus un iepakojumu atbilstoši noteikumiem un videi draudzīgi.

21 ES atbilstības deklarācija

21.1 STIHL HSA 66, HSA 86 dzīvzoga šķēres

ANDREAS STIHL AG & Co. KG

Badstraße 115

D-71336 Waiblingen

Vācija

ar pilnu atbildību deklarē, ka

- Konstrukcija: Dzīvzoga šķēres ar akumulatoru
- Ražotāja zīmols: STIHL
- Tips: HSA 66, HSA 86
- Sērijas identifikācija: 4851

atbilst direktīvu 2011/65/ES, 2006/42/EK, 2014/30/ES un 2000/14/EK spēkā esošajiem noteikumiem un ir projektēts un konstruēts saskaņā ar šādiem standartiem ražošanas brīdī spēkā esošajā to versijā: EN 55014-1, EN 55014-2, EN 60745-1 un EN 60745-2-15.

Izmantotais atbilstības novērtēšanas process atbilstoši direktīvas 2000/14/EK V pielikumam.

HSA 66, HSA 86

- Izmērītais skaņas jaudas līmenis: 94 dB(A)
- Garantētais skaņas jaudas līmenis: 96 dB(A)

Tehniskie dokumenti tiek glabāti uzņēmuma ANDREAS STIHL AG & Co. KG nodaļā Produktzulassung.

Izgatavošanas gads, ražošanas valsts un ierīces numurs ir norādīts uz zaru šķērēm.

Waiblingenā, 03.02.2020.

ANDREAS STIHL AG & Co. KG

ko pārstāv 

Dr. Jürgen Hoffmann, ražošanas datu, noteikumu un reģistrācijas nodaļas vadītājs

22 Vispārējie drošības norādījumi darbam ar elektroinstrumentiem

22.1 Ievads

Šajā sadaļā ir atspoguļoti standartā EN/IEC 62841 noformulētie vispārīgie drošības norādījumi, kas attiecas uz darbu ar manuāli vadāmiem, motorizētiem elektroinstrumentiem.

STIHL šie teksti jāizdrukā.

Sadaļā "Elektriskā drošība" iekļautie norādījumi elektrotraumu un elektrošoka riska samazināšanai neattiecas uz STIHL akumulatora ierīcēm.



BRĪDINĀJUMS

- **Izlasiet visus drošības norādījumus, instrukcijas, attēlus un tehniskos datus, kas ir saistīti ar šo elektroinstrumentu.** Kļūdas vai nolaidība šo instrukciju ievērošanā var kļūt par elektriskās strāvas trieciena, ugunsgrēka un/vai smagu traumu cēloni. **Uzglabājiet visus drošības norādījumus un instrukcijas arī turpmākai izmantošanai.**

Drošības tehnikas norādījumos izmantotais termins "Elektroinstrumenti" attiecas uz elektroinstrumentiem, kurus darbina, pieslēdzot elektroapgādes tīklam (ar barošanas kabeli), kā arī uz elektroinstrumentiem, kurus darbina ar akumulatoru (bez barošanas kabeļa).

22.2 Drošība darba vietā

- a) **Uzturiet darba zonu tīru, kā arī labi apgaismotu.** Nekārtība darba vietā vai neapgaismotā darba zonas var novest pie nelaimes gadījumiem.
- b) **Nestrādājiet ar elektroinstrumentiem sprādzienbīstamā vidē, kurā nav degošu šķidrumu, gāzu vai putekļu.** Elektroinstrumenti rada dzirksteles, kas var aizdedzināt putekļus vai tvaikus.
- c) **Kad tiek lietoti elektroinstrumenti, bērniem un citām personām jāatrodas drošā attālumā.** Novēršot uzmanību, varat zaudēt kontroli pār elektroinstrumentu.

22.3 Elektrodrošība

- a) **Elektroinstrumenta pieslēguma kontaktdakšai jāatbilst kontaktligzdai. Kontaktdakšai aizliegts veikt jebkādas pārveidojumus. Neizmantojiet kontaktdakšu adapterus kopā ar zemējumaizsargātiem elektroinstrumentiem.** Kontaktdakšas un kontaktligzdas, kam nav veikti pārveidojumi, samazina elektriskās strāvas trieciena risku.
- b) **Nepieļaujiet ķermeņa nonākšanu saskarē ar sazemētām virsmām, piemēram, caurulēm, sil-dierīcēm, plītiem un ledusskapjiem.** Pastāv paaugstināts elektriskās strāvas trieciena risks, ja jūsu ķermenis ir sazemēts.
- c) **Sargājiet elektroinstrumentus no lietus vai mitruma.** Elektroinstrumentos iekļūvis ūdens palielina elektriskās strāvas trieciena risku.

- d) **Nelietojiet pieslēguma vadu neparedzētajiem mērķiem.** Nekādā gadījumā neizmantojiet pieslēguma vadu elektroinstrumenta nešanai, vilkšanai vai kontaktdakšas izņemšanai. Sargājiet barošanas kabeli no karstuma vai elļu iedarbības, no asām malām, kā arī kustīgajām detaļām. Bojāti vai sapinušies barošanas kabeli palielina elektriskās strāvas trieciena risku.
- e) **Ja ar elektroinstrumentu strādājat brīvā dabā, izmantojiet tikai tādus pagarinātājus, kas ir piemēroti arī darbam ārpus telpām.** Izmantojot pagarinātājus, kas ir piemēroti darbam ārpus telpām, samazinās elektriskās strāvas trieciena risks.
- f) **Ja nav iespējams izvairīties no elektroinstrumenta izmantošanas mitrā vidē, izmantojiet bojājumstrāvas aizsargslēdzi.** Izmantojot bojājumstrāvas aizsargslēdzi, samazinās elektriskās strāvas trieciena risks.

22.4 Personu drošība

- a) **Esiet uzmanīgi, sekojiet tam, ko darāt, un strādājiet ar elektroinstrumentiem apdomīgi.** Neizmantojiet elektroinstrumentus, kad esat noguruši vai atrodaties narkotisko vielu, alkohola vai medikamentu iedarbībā. Mirklis neuzmanības darbā ar elektroinstrumentu var kļūt par smagu traumu cēloni.
- b) **Valkājiet individuālo aizsargaprīkojumu vienmēr uzlieciet aizsargbrilles.** Valkājot individuālo aizsargaprīkojumu, piemēram, putekļu masku, aizsargapavus ar neslīdošu zoli, aizsargķiveri vai dzirdes aizsarglīdzekli, atkarībā no elektroinstrumenta pielietojuma veida, samazinās traumu risks.
- c) **Nepieļaujiet nejaūšu ierīces iedarbināšanu.** Pārļiecinieties, ka elektroinstruments ir izslēgts, pirms to pieslēgt elektroapgādei un/vai akumulatoram, kā arī pirms tā pacelšanas vai pāmēsāšanas. Ja, pāmēsājot elektroinstrumentu, pirksts atradīsies uz slēdža vai ierīce būs ieslēgta un jūs to pieslēgsiet elektroapgādei, var notikt nelaimes gadījums.
- d) **Pirms elektroinstrumenta ieslēgšanas noņemiet regulēšanas instrumentus vai uzgriežņus atslēgu.** Instruments vai atslēga, kas atrodas rotējošā elektroinstrumenta detaļā, var kļūt par traumu cēloni.
- e) **Nepieļaujiet atrašanos nepareizā ķermeņa pozā.** Rūpējieties par stabilu stāvokli un nepārtraukti atrodieties līdzsvarā. Negaidītās

situācijās tas palīdzēs labāk kontrolēt elektroinstrumentu.

- f) **Valkājiet piemērotu apģērbu.** Nevalkājiet platu apģērbu vai rotaslietas. Sekojiet, lai mati un apģērbs atrastos drošā attālumā no kustīgajām detaļām. Brīvs apģērbs, rotaslietas vai gari mati var ieķerties ierīces kustīgajās detaļās.
- g) **Ja iespējams uzmontēt putekļu nosūkšanas un savākšanas iekārtas, pārļiecinieties, ka tās ir pieslēgtas un pareizi pielietojamas.** Putekļu nosūcēja izmantošana var samazināt putekļu radīto veselības apdraudējumu.
- h) **Nepārkāpiet drošību un elektroinstrumentu lietošanas drošības noteikumus - arī tad, ja esat bieži lietojis elektroinstrumentus.** Neuzmanīga lietošana vienā mirklī var radīt smagas traumas.

22.5 Elektroinstrumentu izmantošana un darbs ar tiem

- a) **Nepārslodojiet elektroinstrumentu.** Ikreiz izmantojiet paredzētajam darbam piemērotu elektroinstrumentu. Ar piemērotu elektroinstrumentu labāk un drošāk strādāsiet tā pielaujamās jaudas diapazonā.
- b) **Neizmantojiet elektroinstrumentu, kam bojāts slēdzis.** Elektroinstruments, ko vairs nevar ieslēgt vai izslēgt, ir bīstams un jāsaremontē.
- c) **Pirms ierīces regulēšanas, darba instrumentu maiņas vai elektroinstrumenta novietošanas stāvēšanai, atvienojiet kontaktdakšu no kontaktlīdzes un/vai izņemiet izņemamu akumulatoru.** Šie drošības pasākumi nepieļaus neparedzētu elektroinstrumenta darbības uzsākšanu.
- d) **Elektroinstrumentus, ko neizmantojat, uzglabājiet bērniem nepieejamā vietā.** Neļaujiet elektroinstrumentu izmantot personām, kas to nepārzina vai nav lasījušas šīs instrukcijas. Elektroinstrumenti ir bīstami, ja tos izmanto nepieredzējušas personas.
- e) **Kopiet elektroinstrumentus un to darba instrumentu rūpīgi.** Pārbaudiet, vai kustīgās detaļas darbojas bez traucējumiem un neiesprūst, vai detaļas nav salīzušas vai bojātas tādā mērā, ka tas var ietekmēt elektroinstrumenta darbību. Pirms elektroinstrumenta atkārtotas izmantošanas lūdziet nomainīt bojātās detaļas. Daudzu nelaimes gadījumu cēlonis ir slikti veikta elektroinstrumentu apkope.
- f) **Uzturiet griezējinstrumentus asus un tīrus.** Rūpīgi kopti griezējinstrumenti ar asām grie-

zējmalām mazāk iesprūst, un tie ir vieglāk vadāmi.

- g) **Izmantojiet elektroinstrumentus, darba instrumentu, darba instrumentus utt. saskaņā ar šīm instrukcijām.** Ikreiz ņemiet vērā darba apstākļus un veicamā darba specifiku. Elektroinstrumentu izmantošana citiem neparedzētiem mērķiem var novest pie bīstamām situācijām.
- h) **Raugieties, lai rokturi un saskares virsmas būtu sausas, tīras un uz tām nebūtu eļļa vai smērvielas.** Slīdoši rokturi un saskares virsmas nenodrošina drošu elektroinstrumenta vadību un kontroli neparedzētās situācijās.

22.6 Ar akumulatoru darbināmu instrumentu izmantošana un darbs ar tiem

- a) **Lietojiet akumulatoru uzlādēšanai tikai ražotāja ieteiktos lādētājus.** Noteikta veida akumulatoriem paredzēta lādētāja izmantošana cita veida akumulatoru uzlādēšanai rada ugunsbīstamību.
- b) **Lietojiet elektroinstrumentu darbināšanai tikai tiem paredzētos akumulatorus.** Citi akumulatori var izraisīt savainošanos vai aizdegšanos.
- c) **Nenovietojiet nelietoto akumulatoru biroja saspaužū, monētu, atslēgu, naglu, skrūvju vai citu nelieliem metāla priekšmetu tuvumā, kas varētu radīt kontaktu īsslēgumu.** Akumulatora kontaktu īssavienojums var izraisīt apdedzināšanos vai aizdegšanos.
- d) **Nepareiza lietošana var izraisīt šķidrums izplūdi no akumulatora.** Izvairieties no saskares ar to. Ja tas nejauši nonācis saskarē ar ādu, nekavējoties noskalojiet ar ūdeni. Ja šķidrums iekļuvis acīs, papildus meklējiet arī medicīnisko palīdzību. Izplūdis akumulatora šķidrums var radīt ādas kairinājumu vai ķīmiskos apdegumus.
- e) **Neizmantojiet bojātu vai izmainītu akumulatoru.** Bojāti vai izmainīti akumulatori var darboties neparedzami un radīt ugunsgrēkus, sprādzienus vai traumas.
- f) **Nepakļaujiet akumulatoru liesmu vai pārāk augstas temperatūras ietekmei.** Liesmas vai temperatūra virs 130 °C (265 °F) var radīt sprādzienu.
- g) **Ievērojiet lādēšanas norādes un nekādā gadījumā nelādējiet akumulatoru vai ar akumulatoru darbināmu instrumentu ārpus lietošanas instrukcijā dotā temperatūras diapazona.** Nepareiza lādēšana vai lādēšana ārpus tem-

peratūras diapazona var iznīcināt akumulatoru un paaugstināt ugunsbīstamību.

22.7 Serviss

- a) **Savas elektroierīces remontu uzticiet kvalificētam, speciāli apmācītam personālam, kas izmanto tikai oriģinālās rezerves daļas.** Tādējādi varēsiet būt pārliecināti, ka tiek saglabāta elektroierīces drošība.
- b) **Nekādā gadījumā neveiciet bojātu akumulatoru apkopi.** Jebkuru akumulatora apkopi būtu jāveic tikai ražotājam vai pilnvarotās pārstāvniecībās.

22.8 Drošības norādījumi darbam ar dzīvzoga šķērēm

Vispārīgi drošības norādījumi darbam ar dzīvzoga šķērēm

- a) **Visām ķermeņa daļām jāatrodas drošā attālumā no nažiem.** Nemēģiniet noņemt spraudņus vai turēt zāģēšanu, kas jāgriež asmeņu darbības laikā. Naži pēc slēdža izslēgšanas turpina kustēties. Mirkļis neuzmanības darbā ar dzīvzoga šķērēm var kļūt par smagu traumu cēloni.
- b) **Pārnēsājiet dzīvzoga šķēres, turot aiz roktura, kad griezējinaži neatrodas kustībā un esiet piesardzīgs, lai nepagrieztu slēdzi.** Pareiza dzīvzoga šķēru pārnēsāšana samazina nejaušas ieslēgšanās, kā arī šādi radītu nažu izraisīto traumu risku.
- c) **Transportējot vai uzglabājot dzīvzoga šķēres, vienmēr uzlieciet nažiem apvalku.** Pareiza rīcība ar dzīvzoga šķērēm samazina traumu gūšanas risku, ko rada nazis.
- d) **Pirms iesprostoto izgriezto spraudņu noņemšanas vai ierīces apkopes pārliecinieties, vai visi slēdži ir izslēgti un akumulators ir noņemts vai izslēgts.** Dzīvzoga šķēres neparedzēta darbība, vienlaikus noņemot iesprostoto materiālu, var radīt nopietnus.
- e) **Turēt dzīvzoga trimmeri tikai ar izolētām roktura virsmām, jo griešanas asmens var atsitas no slēptajām elektroinijām.** Ja asmeņu saskari ar zem sprieguma esošu vadu, ierīces metāla daļas var pārvadīt strāvu un izraisīt elektriskās strāvas triecienu.
- f) **Visas elektroinijas jātur prom no griešanas laukuma.** Vadi var būt noslēpti dzīvzogos vai krūmos, un ar nazi tos iespējams nejauši sagriezt.

- g) Nelietojiet dzīvzoga šķēres sliktos laika apstākļos - īpaši ne pērkona negaisa gadījumā. Tas samazina risku, ka to skāra zibens.

Sisukord

1	Eessõna.....	50
2	Informatsioon käesoleva kasutusjuhendi kohta.....	50
3	Ülevaade.....	51
4	Ohutusjuhised.....	51
5	Hekikäärde kasutusvalmis tegemine.....	56
6	Aku laadimine ja LEDid.....	56
7	Aku sissepanemine ja väljavõtmine.....	56
8	Hekikäärde sisselülitamine ja väljalülitamine.....	57
9	Hekikäärde ja aku kontrollimine.....	57
10	Hekikäärdega töötamine.....	58
11	Pärast tööd.....	58
12	Transportimine.....	58
13	Säilitamine.....	59
14	Puhastamine.....	59
15	Hooldamine.....	59
16	Remontimine.....	60
17	Rikete kõrvaldamine.....	60
18	Tehnilised andmed.....	61
19	Varuosad ja tarvikud.....	61
20	Utiliseerimine.....	61
21	EL vastavusdeklaratsioon.....	61
22	Elektritööriistade üldised ohutusjuhised....	62

1 Eessõna

Austatud klient!

Meil on hea meel, et otsustasite STIHLi kasuks. Me töötame välja ja valmistame oma tooteid tippkvaliteedis vastavalt klientide vajadustele. Nii tekivad kõrge töökindlusega tooted ka äärmuslikul koormamisel.

STIHL tähistab tippkvaliteeti ka teeninduses. Meie spetsialiseeritud poed tagavad kompetentse nõustamise ja juhendamise ning igakülgse tehnilise teeninduse.

STIHL on pühendunud jätkusuutlikule ja vastutustundlikule loodusega ümberkäimisele. Käesolev kasutusjuhend aitab Teil STIHLi toodet pika kasutusea jooksul ohutult ja keskkonnasõbralikult kasutada.

Me täname Teid usalduse eest ja soovime Teile oma STIHLi toote meeldivat kasutamist.



Dr Nikolas Stihl

TÄHTISI LUGEGE ENNE KASUTAMIST LÄBI JA HOIDKE ALLES.

2 Informatsioon käesoleva kasutusjuhendi kohta

2.1 Kehtivad dokumendid

Kehtivad kohalikud ohutuseeskirjad.

- ▶ Lugege, mõistke ja säilitage lisaks käesolevale kasutusjuhendile järgmisi dokumente:
 - Aku STIHL AR kasutusjuhend
 - „Ühendusjuhtmega võotasku AP“ kasutusjuhend
 - Aku STIHL AP ohutusjuhised
 - Laadijate STIHL AL 101, 300, 500 kasutusjuhend
 - Ohutusallane informatsioon STIHLi akude ja paigaldatud akuga toodete kohta: www.stihl.com/safety-data-sheets

2.2 Hoiatusjuhiste tähistus tekstis



HOIATUS

- Juhis viitab ohtudele, mis võivad põhjustada raskeid vigastusi või surma.
 - ▶ Nimetatud meetmed suudavad raskeid vigastusi või surma vältida.

JUHIS

- Juhis viitab ohtudele, mis võivad materiaalselt kahju põhjustada.
 - ▶ Nimetatud meetmed suudavad materiaalselt kahju vältida.

2.3 Sümbolid tekstis



Antud sümbol viitab ühele peatükile käesolevas kasutusjuhendis.

3 Ülevaade

3.1 Hekikääril ja aku

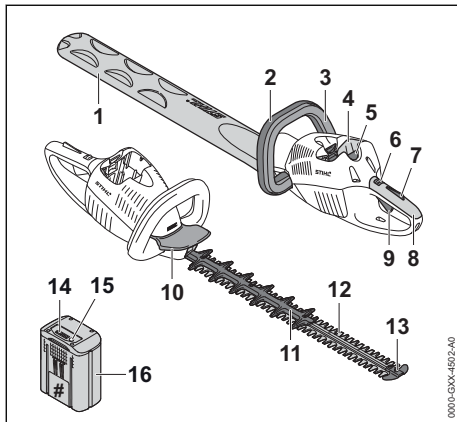

1 Noakaitse

Noakaitse kaitseb lõikenugadega kokkupuutumise eest.

2 Lookkäepide

Lookkäepide on ette nähtud hekikääride hoidmiseks, juhtimiseks ja kandmiseks.

3 Lülituslook

Lülituslook lülitab hekikääre koos lülitushoovaga sisse ja välja.

4 Akušaht

Akušaht võtab vastu aku.

5 Tõkestushoob

Tõkestushoob hoiab akut akušahtis.

6 Põrkhooob

Fiksaatorhoob vabastab koos lülitushoova riiviga lülitushoova.

7 Lülitushoova riiv

Lülitushoova riiv vabastab koos fiksaatorhoovaga lülitushoova.

8 Juhtkäepide

Juhtkäepide on ette nähtud hekikääril käsitsemiseks, hoidmiseks ja juhtimiseks.

9 Lülitushoob

Lülitushoob lülitab hekikääre koos lülituslooga sisse ja välja.

10 Käekaitse

Käekaitse kaitseb lookkäepidemele asuvat kätt lõikenugadega kokkupuutumise eest.

11 Sisselõikekaitse (ainult HSA 86)

Sisselõikekaitse kaitseb reisi lõikenugade tagumise piirkonnaga kokkupuutumise eest.

12 Lõikenoad

Lõikenoad lõikavad lõigatavat materjali.

13 Juhikukaitse

Juhikukaitse kaitseb lõikenugade tippu esemetega kokkupuutumise eest.

14 LEDid

LEDid näitavad aku laadimisseisundit ja riikeid.

15 Suruklahv

Suruklahv aktiveerib akul asuvad LEDid.

16 Aku

Aku varustab hekikääre energiaga.

Võimsussilt koos masina numbriga

3.2 Sümbolid

Sümbolid võivad olla hekikääril ja akul ning tähendavad järgmist:



Fiksaatorhoob lukustab selles positsioonis lülitushoova lahti.



Fiksaatorhoob lukustab selles positsioonis lülitushoova.



1 LED põleb punaselt. Aku on liiga soe või liiga külm.



4 LEDi vilguvad punaselt. Akul esineb rike.



Direktiivi 2000/14/EÜ kohaselt ühikutes dB(A) garanteeritud helivõimsustase, et toodete heliemiisioonid võrreldavaks teha.



Sümboli kõrval olevad andmed viitavad aku energiamahutavusele vastavalt elemendi tootja spetsifikatsioonile. Kasutamisel saadaolev energiasaldus on väiksem.



Ärge utiliseerige toodet koos olmejäätmetega.

4 Ohutusjuhised

4.1 Hoiatussümbolid

Hekikääril või akul asuvad hoiatussümbolid tähendavad järgmist:



Järgige ohutusjuhiseid ja ohutusmeetmeid.



Lugege, mõistke ja säilitage kasutusjuhendit.



Kandke kaitseprille.



Ärge puudutage liikuvaid lõikenuge.



Võtke aku enne töökatkestusi, transportimist, hoiulepanekut, hooldust või remonti välja.



Kaitske akut kuumuse ja tule eest.



Ärge kastke akut vedelikesse.



Pidage kinni akule lubatud temperatuurivahemikust.

4.2 Sihtotstarbekohane kasutus

Hekikäärid STIHL HSA 66 või HSA 86 on ette nähtud hekkide, põõsaste, puhmade ja võsa lõikamiseks.

Hekikääre saab kasutada vihma korral.

Hekikääre varustatakse energiaga akult STIHL AP või akult STIHL AR.

▲ HOIATUS

- Akud, mis pole STIHLi poolt hekkikäärade jaoks heaks kiidetud, võivad tulekahjusid ning plahvatusi põhjustada. Inimesed võivad raskesti vigastada või surma saada ja materiaalne kahju tekkida.
 - ▶ Kasutage hekkikääre akuga STIHL AP või akuga STIHL AR.
- Kui hekkikääre või akut ei kasutata sihtotstarbekohaselt, siis võivad inimesed vigastada või surma saada ning materiaalne kahju tekkida.
 - ▶ Kasutage hekkikääre nii, nagu käesolevas kasutusjuhendis kirjeldatud.
 - ▶ Kasutage akut käesolevas kasutusjuhendis või aku STIHL AR kasutusjuhendis kirjeldatud viisil.

4.3 Nõuded kasutajale

▲ HOIATUS

- Instrueerimata kasutajad ei suuda hekkikäärdest ja akust tulenevaid ohte tuvastada ega

hinnata. Kasutaja või teised inimesed võivad raskesti vigastada või surma saada.



- ▶ Lugege, mõistke ja säilitage kasutusjuhendit.

- ▶ Kui hekkikäärid või aku antakse teisele isikule edasi: andke kasutusjuhend kaasa.
- ▶ Tehke kindlaks, et kasutaja vastab järgmistele nõuetele:
 - Kasutaja on välja puhanud.
 - Kasutaja on kehaliselt, sensoorselt ja vaimsetult võimeline hekkikääre käsitsema ning nendega töötama. Kui kasutaja on selleks kehaliselt, sensoorselt ja vaimsetult piiratud võimeline, siis tohib kasutaja töötada ainult vastutava isiku järelevalve all või instruksiooni järgi.
 - Kasutaja ei suuda hekkikäärdest ja akust tulenevaid ohte tuvastada ega hinnata.
 - Kasutaja on täisealine või kasutajale õpetatakse järelevalve all eriala vastavalt siseriiklikele regulatsioonidele.
 - Kasutaja on saanud STIHLi esinduses või asjatundliku isiku poolt instruksiooni enne, kui ta esimest korda hekkikäärtega töötab.
 - Kasutaja teovõime pole alkoholi, ravimite või uimastite tõttu piiratud.
- ▶ Kui esineb ebaselgusi: pöörduge STIHLi esindusse.

4.4 Riietus ja varustus

▲ HOIATUS

- Töö ajal võivad hekkikäärid pikad juuksed sisse tõmmata. Kasutaja võib tõsiselt vigastada saada.
 - ▶ Siduge ja kinnitage pikad juuksed nii, et need paikneksid õlgadest kõrgemal.
- Töö ajal võidakse esemeid suure kiirusega üles paisata. Kasutaja võib vigastada saada.
 - ▶ Kandke liibuvaid kaitseprille. Sobivad kaitseprillid on normi EN 166 või siseriiklike eeskirjade kohaselt kontrollitud ja vastava tähistusega kaubanduses saadaval.
- ▶ Kandke pikkade varrukatega liibuvat särki ja pikki pükse.
- Töö ajal võidakse tolmu üles keerutada. Sissehingatud tolm võib tervist kahjustada ja tekitada allergilisi reaktsioone.
 - ▶ Tolmu üleskeerutamise korral: kandke tolmu kaitsemaski.
- Ebasobiv riietus võib puudesse, võsasse ja hekkikäärdesse kinni jääda. Sobiva rietuseta kasutajad võivad raskesti vigastada saada.

- ▶ Kandke liibuvat riietust.
- ▶ Võtke sallid ja ehted ära.
- Kasutaja võib töö ajal liikuvate lõikenugadega kokku puutuda. Kasutaja võib tõsiselt vigastada saada.
 - ▶ Kandke vastupidavast materjalist jalatseid.
 - ▶ Kandke vastupidavast materjalist pikki pükse.
- Kasutaja võib puhastamise või hoolduse ajal lõikenugadega kokku puutuda. Kasutaja võib vigastada saada.
 - ▶ Kandke vastupidavast materjalist töökindaid.
- Kui kasutaja kannab ebasobivaid jalatseid, siis võib ta libastuda. Kasutaja võib vigastada saada.
 - ▶ Kandke haarduva tallaga tugevaid kinniseid jalatseid.

4.5 Tööpiirkond ja ümbrus

4.5.1 Hekikäärid

▲ HOIATUS

- Kõrvalised isikud, lapsed ja loomad ei suuda hekiäärdest ning ülespaisatud esemetest tulenevaid ohte tuvastada ega hinnata. Kõrvallised isikud, lapsed ja loomad võivad raskesti vigastada saada ning materiaalne kahju tekkida.
 - ▶ Hoidke kõrvalised isikud, lapsed ja loomad tööpiirkonnast eemal.
 - ▶ Ärge jätke hekiääre järelevalveta.
 - ▶ Tehke kindlaks, et lapsed ei saa hekiääridega mängida.
- Hekikäärde elektrilised detailid võivad säde-meid tekitada. Sädemed võivad kergesti süttivas või plahvatusvõimelises ümbruses tulekahjusid ning plahvatusi tekitada. Inimesed võivad raskesti vigastada või surma saada ja materiaalne kahju tekkida.
 - ▶ Ärge töötage kergesti süttivas ja plahvatusvõimelises ümbruses.

4.5.2 Aku

▲ HOIATUS

- Kõrvalised isikud, lapsed ja loomad ei mõista ega suuda hinnata akuga seotud ohte. Kõrvallised isikud, lapsed ja loomad võivad saada raskelt vigastada.
 - ▶ Hoidke kõrvalised isikud, lapsed ja loomad eemal.
 - ▶ Ärge jätke akut järelevalveta.
 - ▶ Veenduge, et lapsed ei saaks akuga mängida.

- Aku pole kõigi keskkonnamõjude eest kaitsitud. Aku võib teatud keskkonnamõjude tõttu süttida või plahvatada. Inimesed võivad saada raskelt vigastada ja tekkida võib materiaalne kahju.



- ▶ Kaitske akut kuumuse ja tule eest.
- ▶ Ärge visake akut tulle.



- ▶ Kasutage ja hoidke akut temperatuurivahemikus - 10 °C kuni + 50 °C.



- ▶ Ärge kastke akut vedelikku.

- ▶ Hoidke aku metallesemetest eemal.
- ▶ Aku ei tohi sattuda kõrge rõhu alla.
- ▶ Ärge jätke akut mikrolainete kätte.
- ▶ Kaitske akut kemikaalide ja soolade eest.

4.6 Ohutusnõuetele vastav seisund

4.6.1 Hekikäärid

Hekikäärid on ohutusnõuetele vastavas seisundis, kui on täidetud järgmised tingimused:

- Hekikäärid on kahjustamata.
- Hekikäärid on puhtad.
- Käsitsemiselemendid talitlevad ja on muutmata.
- Lõikenoad on õigesti paigaldatud.
- Paigaldatud on antud hekiäärde STIHLi originaaltarvikud.
- Tarvikud on õigesti paigaldatud.

▲ HOIATUS

- Ohutusnõuetele mittevastavas seisundis ei saa detailid enam õigesti talitleda ja ohutusseadiste toime võidakse tühistada. Inimesed võivad raskesti vigastada või surma saada.
 - ▶ Töötage kahjustamata hekiäärdega.
 - ▶ Kui hekiäärid on määrdunud: puhastage hekiäärid ja laske neil kuivada.
 - ▶ Ärge muutke hekiääre.
 - ▶ Kui käsitsemiselemendid ei talitle: ärge töötage hekiäärdega.
 - ▶ Paigaldage antud hekiäärde STIHLi originaaltarvikuid.
 - ▶ Paigaldage tarvikud nii, nagu käesolevas kasutusjuhendis või tarviku kasutusjuhendis kirjeldatud.
 - ▶ Ärge pistke hekiäärde avadesse esemeid.
 - ▶ Vahetage kulunud või kahjustatud juhisesilidid välja.
 - ▶ Kui esineb ebaselgusi: pöörduge STIHLi esindusse.

4.6.2 Lõikenoad

Lõikenoad on ohutusnõuetele vastavas seisundis, kui on täidetud järgmised tingimused:

- Lõikenoad on kahjustamata.
- Lõikenoad pole deformeerunud.
- Lõikenoad liiguvad kergesti.
- Lõikenoad on õigesti teritatud.
- Lõikenoad on kraatideta.

▲ HOIATUS

- Ohutusnõuetele mittevastavas seisundis võivad lõikenugade osad vabaneda ning eemale paiskuda. Inimesed võivad raskelt vigastada saada.
 - ▶ Töötage kahjustamata lõikenoaga.
 - ▶ Teritage ja eemaldage lõikenoalt õigesti kraatid.
 - ▶ Kui esineb ebaselgusi: pöörduge STIHLi esindusse.

4.6.3 Aku

Aku on ohutusnõuetele vastavas olekus, kui täidetud on järgmised tingimused.

- Aku on kahjustamata.
- Aku on puhas ja kuiv.
- Aku töötab ja seda pole muudetud.

▲ HOIATUS

- Kui aku ei ole ohutusnõuetele vastavas olekus, ei saa sellega enam ohutult töötada. Inimesed võivad saada raskelt vigastada.
 - ▶ Töötage akuga, mis ei ole kahjustatud ning on töökorras.
 - ▶ Ärge laadige kahjustunud või defektset akut.
 - ▶ Kui aku on määrdunud või märg: puhastage aku ära ja laske kuivada.
 - ▶ Ärge akut muutke.
 - ▶ Ärge pistke aku avadesse esemeid.
 - ▶ Ärge ühendage ja lühistage aku kontakte metall-esemetega.
 - ▶ Ärge akut avage.
 - ▶ Vahetage kulunud või kahjustatud sildid välja.
- Kahjustunud akust võib akavedelik välja voolata. Vedeliku sattumine nahale või silma võib nahka või silmi ärritada.
 - ▶ Vältige vedelikuga kokkupuutumist.
 - ▶ Nahale sattumisel: peske kokkupuutunud kohta rohke vee ja seebiga.
 - ▶ Silma sattumisel: loputage silmi vähemalt 15 minutit rohke veega ja pöörduge arsti poole.
- Kahjustunud või vigane aku võib ebatavaliselt haiseda, suitseda või põleda. Inimesed võivad

saada raskelt vigastada või surma ja tekkida võib materiaalne kahju.

- ▶ Kui aku haiseb ebatavaliselt või suitseb: ärge akut kasutage ja hoidke see põlevatest materjalidest eemal.
- ▶ Kui aku põleb: proovige kustutada akut tulekustuti või veega.

4.7 Töötamine

▲ HOIATUS

- Kasutaja ei saa teatud kindlates olukordades enam kontsentreeritult töötada. Kasutaja võib komistada, kukkuda ja raskelt vigastada saada.
 - ▶ Töötage rahulikult ja läbimõeldult.
 - ▶ Kui valgustingimused ja nähtavustingimused on halvad: ärge töötage hekkikäridega.
 - ▶ Käsitsege hekkikääre üksi.
 - ▶ Pöörake tähelepanu takistustele.
 - ▶ Töötage maapinnal seistes ja hoidke tasakaalu. Kui tuleb töötada kõrgustes: kasutage töstelava või turvalisi tellinguid.
 - ▶ Kui tekivad väsimusnähud: tehke tööpaus.
- Kui kasutaja töötab õlgadest kõrgemal, siis võib ta kiiremini väsida. Kasutaja võib raskelt vigastada saada.
 - ▶ Töötage õlgadest kõrgemal ainult lühikest aega.
 - ▶ Tehke tööpause.
- Kui liikuv lõikenuuga satub kokku kõva esemega, siis võidakse see kiiresti seisma pidurdada. Tekkivate reaktsioonijõudude tõttu võib kasutaja hekkikäride üle kontrolli kaotada ja raskesti vigastada saada.
 - ▶ Hoidke hekkikääre mõlema käega kinni.
 - ▶ Otsige hekk enne töötamist kõvade esemete suhtes läbi ja eemaldage esemed.
- Liikuvad lõikenoad võivad kasutajat lõigata. Kasutaja võib raskesti vigastada saada.
 - ▶ Ärge puudutage liikuvaid lõikenuge.
 - ▶ Kui lõikenoad on mingi esemega blokeeritud: lülitage hekkikärid välja ja võtke aku välja. Kõrvaldage alles siis ese.
- Kui hekkikärid muutuvad töö ajal või käituvad ebatavaliselt, siis ei pruugi olla hekkikärid ohutusnõuetele vastavas seisundis. Inimesed võivad raskesti vigastada saada ja materiaalne kahju tekkida.
 - ▶ Lõpetage töö, võtke aku välja ja pöörduge STIHLi esindusse.
- Töö ajal võivad tekkida hekkikäride tõttu vibratsioonid.
 - ▶ Kandke kindaid.
 - ▶ Tehke tööpause.



- ▶ Kui tekivad verevarustushäire ilmingud: pöörduge arsti poole.
- Kui lülitushoob lastakse lahti, siis liiguvad löikenoad veel u 1 sekund edasi. Liikuvad löikenoad võib inimesi löigata. Inimesed võivad raskesti vigastada saada.
 - ▶ Hoidke hekikääre juhtkäepidemest ja lookkäepidemest kinni ning oodake, kuni löikenoad enam ei liigu.

⚠ OHT!

- Kui töötatakse pinget juhtivate juhtmete ümbruses, siis võivad löikenoad pinget juhtivate juhtmetega kokku puutuda ja neid kahjustada. Kasutaja võib raskesti vigastada või surma saada.
 - ▶ Ärge töötage pinget juhtivate juhtmete ümbruses.

4.8 Transportimine

4.8.1 Hekikäärid

⚠ HOIATUS

- Transportimise ajal võivad hekikäärid ümber kukkuda või liikuda. Inimesed võivad vigastada saada ja materiaalne kahju tekkida.
 - ▶ Lükake fiksaatorhoob positsiooni ⓪.



- ▶ Võtke aku välja.

- ▶ Lükake noakaitse nii löikenugade peale, et see katab löikenoad täielikult ära.
- ▶ Kindlustage hekikäärid pingutusrihmade, riimade või võrguga nii, et need ei saa ümber kukkuda ega liikuda.

4.8.2 Aku

⚠ HOIATUS

- Aku pole kõigi ümbrusmõjude eest kaitstud. Kui aku on allutatud teatud kindlatele ümbrusmõjudele, siis võib aku kahjustada saada ja materiaalne kahju tekkida.
 - ▶ Ärge transportige kahjustatud akut.
 - ▶ Transportige akut elektrit mittejuhtivas pakendis.
- Transportimise ajal võib aku ümber kukkuda või liikuda. Inimesed võivad vigastada saada ja materiaalne kahju tekkida.
 - ▶ Pakendage aku pakendisse nii, et see ei saa liikuda.
 - ▶ Kindlustage pakend nii, et see ei saa liikuda.

4.9 Säilitamine

4.9.1 Hekikäärid

⚠ HOIATUS

- Lapsed ei suuda hekikäärdest tulenevaid ohte tuvastada ega hinnata. Lapsed võivad raskesti vigastada saada.

- ▶ Lükake fiksaatorhoob positsiooni ⓪.
 - ▶ Võtke aku välja.



- ▶ Lükake noakaitse nii löikenugade peale, et see katab löikenoad täielikult ära.
- ▶ Säilitage hekikääre väljaspool laste käeulastust.

- Hekikäärde elektrilised kontaktid ja metallist detailid võivad niiskuse tõttu korrodeeruda. Hekikäärid võib kahjustada saada.

- ▶ Lükake fiksaatorhoob positsiooni ⓪.
 - ▶ Võtke aku välja.



- ▶ Säilitage hekikääre puhaste ja kuivadena.

4.9.2 Aku

⚠ HOIATUS

- Lapsed ei suuda akust tulenevaid ohte tuvastada ega hinnata. Lapsed võivad raskesti vigastada saada.
 - ▶ Säilitage akut väljaspool laste käeulastust.
- Aku pole kõigi ümbrusmõjude eest kaitstud. Kui aku on allutatud teatud kindlatele ümbrusmõjudele, siis võib aku kahjustada saada.
 - ▶ Säilitage akut puhta ja kuivana.
 - ▶ Säilitage akut suletud ruumis.
 - ▶ Säilitage akut hekikäärdest ja laadijast eraldi.
 - ▶ Säilitage akut elektrit mittejuhtivas pakendis.
 - ▶ Säilitage akut temperatuurivahemikus - 10 °C ja + 50 °C vahel.

4.10 Puhastamine, hooldamine ja remontimine

⚠ HOIATUS

- Kui puhastuse, hoolduse või remondi ajal on aku sisse pandud, siis võidakse hekikäärid ettekatsematult sisse lülitada. Inimesed võivad raskesti vigastada saada ja materiaalne kahju tekkida.
 - ▶ Lükake fiksaatorhoob positsiooni ⓪.



► Võtke aku välja.

- Teravad puhastusvahendid, veejuga või teravate esemetega puhastamine võivad kahjustada hekilõikurit, lõiketerasid või akut. Kui hekilääre, lõikenuge või akut ei puhastata õigesti, siis ei pruugi detailid enam õigesti talitleda ja ohutusseadiste toime võidakse tühistada. Inimesed võivad raskesti vigastada saada.
 - Puhastage hekilääre, lõikenuge ja akut käesolevas kasutusjuhendis kirjeldatud viisil.
- Kui hekilääre, lõikenuge või akut ei hooldata või remondita õigesti, siis ei pruugi detailid enam õigesti talitleda ja ohutusseadiste toime võidakse tühistada. Inimesed võivad raskesti vigastada või surma saada.
 - Ärge hooldage või remontige hekilääre ja akut ise.
 - Kui hekilõikurit või akut on vaja hooldada või parandada, pöörduge STIHLi edasimüüja poole.
 - Hooldage lõikenuge käesolevas kasutusjuhendis kirjeldatud viisil.
- Kasutaja võib ennast lõikenugade puhastamise ajal teravatel lõikehammastel lõigata. Kasutaja võib vigastada saada.
 - Kandke vastupidavast materjalist töökindaid.

5 Hekikäärde kasutusvalmis tegemine

5.1 Hekikäärde kasutusvalmis tegemine

Iga kord enne töö algust peate viima läbi järgmised sammud:

- Tehke kindlaks, et järgmised detailid on ohutusõuetele vastavas seisundis:
 - Hekikääril, 4.6.1.
 - Lõikenoad, 4.6.2.
 - Aku, 4.6.3.
- Kontrollige akut, 9.2.
- Laadige aku täielikult nii, nagu laadijate STIHL AL 101, 300, 500 kasutusjuhendis kirjeldatud.
- Puhastage hekiläärid, 14.1.
- Kontrollige käsitsemiselemente, 9.1.
 - Kui käsitsemiselementide kontrolli ajal vilguvad akul 3 LEDi punaselt: võtke aku välja ja pöörduge STIHLi esindusse. Hekikääril esineb rike.

- Kui samme ei saa läbi viia: ärge kasutage hekilääre ja pöörduge STIHLi esindusse.

6 Aku laadimine ja LEDid

6.1 Aku laadimine

Laadimisaeg sõltub erinevatest teguritest, nt aku temperatuurist või ümbrustemperatuurist. Tegelik laadimisaeg võib esitatud laadimisajast kõrvale kalduda. Laadimisaeg on esitatud www.stihl.com/charging-times all.

- Laadige akut laadijate STIHL AL 101, 300, 500 kasutusjuhendis kirjeldatud viisil.

6.2 Laadimisseisundi näitamine

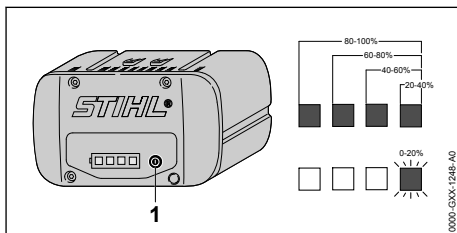

- Vajutage suruklahvi (1). LEDid põlevad u 5 sekundit roheliselt ja näitavad laadimisseisundit.
- Kui parem LED vilgub roheliselt: Laadige akut.

6.3 LEDid akul

LEDid võivad näidata aku laadimisseisundit või rikkeid. LEDid võivad roheliselt või punaselt põleda või vilkuda.

Kui LEDid põlevad või vilguvad roheliselt, siis näidatakse laadimisseisundit.

- Kui LEDid põlevad või vilguvad punaselt: kõrvaldage rikked, 17.
- Hekikäärdes või akus esineb rike.

7 Aku sissepanemine ja väljavõtmine

7.1 Aku sissepanemine

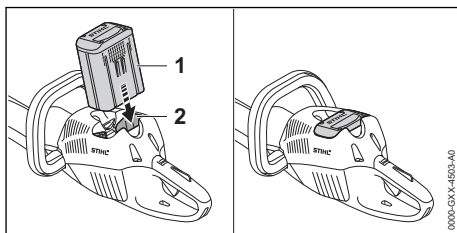

- ▶ Vajutage aku (1) lõpuni akušahti (2).
Aku (1) fikseerub klõpsuga ja on lukustatud.

7.2 Aku väljavõtmine

- ▶ Asetage hekikäärid tasasele pinnale.

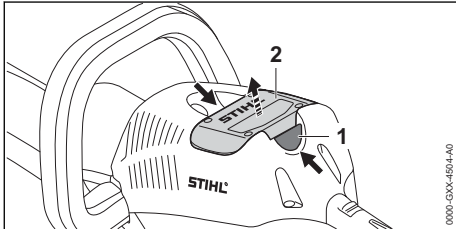

- ▶ Vajutage mõlemat tõkestushooba (1).
Aku (2) on lahti lukustatud ja selle saab välja võtta.

8 Hekikäärde sisselülitamine ja väljalülitamine

8.1 Hekikäärde sisselülitamine

! HOIATUS

- Hekikäärid kiirendavad ja lõikenoad liiguvad sõltumata järjekorrast, milles lülituslooka ning lülitushooba vajutatakse. Kui esmalt vajutatakse lülitushooba ja seejärel lülituslooka, siis võib kasutaja hekikäärde üle kontrolli kaotada. Kasutaja võib raskesti vigastada saada.
 - ▶ Vajutage esmalt lülituslooka ja siis lülitushooba.

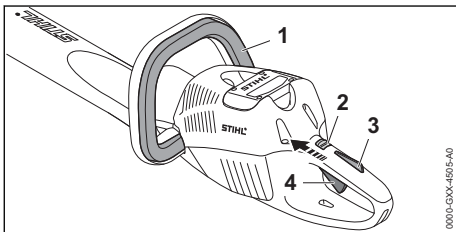

- ▶ Vajutage lülituslooka (1) ja hoidke vajutatult.
- ▶ Lükake fiksaatorhoob (2) pöidlaga positsiooni ☹.
- ▶ Vajutage käega lülitushooba riivi (3) ja hoidke vajutatult.
- ▶ Vajutage nimetissõrmega lülitushooba (4) ja hoidke vajutatult.
Hekikäärid kiirendavad ja lõikenoad liiguvad.

Mida kaugemale on lülitushoob vajutatud, seda kiiremini lõikenoad liiguvad.

8.2 Hekikäärde väljalülitamine

- ▶ Laske lülituslook, lülitushoob ja lülitushoova riiv lahti.
- ▶ Oodake, kuni lõikenoad u 1 sekundi möödudes enam ei liigu.
- ▶ Kui lõikenoad liiguvad u 1 sekundi möödudes jätkuvalt: võtke aku välja ja pöörduge STIHLi esindusse.
Hekikäärid on defektsed.
- ▶ Lükake fiksaatorhoob positsiooni ☺.

9 Hekikäärde ja aku kontrollimine

9.1 Käsitsemiselementide kontrollimine

Fiksaatorhoob, lülitushoova riiv ja lülitushoob

- ▶ Võtke aku välja.
- ▶ Lükake fiksaatorhoob positsiooni ☹.
- ▶ Proovige lülitushooba vajutada ilma lülitushoova riivi vajutamata.
- ▶ Kui lülitushooba saab vajutada: ärge kasutage hekikääre ja pöörduge STIHLi esindusse.
Fiksaatorhoob või lülitushoova riiv on defektne.
- ▶ Lükake fiksaatorhoob positsiooni ☺.
- ▶ Vajutage lülitushoova riivi ja hoidke vajutatult.
- ▶ Vajutage lülitushooba.
- ▶ Laske lülitushoob ja lülitushoova riiv lahti.
- ▶ Kui lülitushoob või lülitushoova riiv liigub raskelt või ei vetru lähte-positiooni tagasi: ärge kasutage hekikääre ja pöörduge STIHLi esindusse.
Lülitushoob või lülitushoova riiv on defektne.

Lülituslook

- ▶ Võtke aku välja.
- ▶ Vajutage lülituslooka ja laske jälle lahti.
- ▶ Kui lülituslook liigub raskelt või ei vetru lähte-positiooni tagasi: ärge kasutage hekikääre ja pöörduge STIHLi esindusse.
Lülituslook on defektne.

Hekikäärde sisselülitamine

- ▶ Pange aku sisse.
- ▶ Vajutage lülituslooka ja laske jälle lahti.
- ▶ Kui lõikenoad liikusid või liiguvad: ärge kasutage hekikääre ja pöörduge STIHLi esindusse.
Lülitushoob on defektne.
- ▶ Vajutage lülitushoova riivi ja hoidke vajutatult.
- ▶ Vajutage lülitushooba ja hoidke vajutatult.
- ▶ Kui lõikenoad liiguvad: ärge kasutage hekikääre ja pöörduge STIHLi esindusse.
Lülituslook on defektne.

- ▶ Vajutage lülituslooka ja hoidke vajutatult. Lõikenoad liiguvad.
- ▶ Kui 3 LEDi vilguvad punaselt: võtke aku välja ja pöörduge STIHLi esindusse. Hekikäaridel esineb rike.
- ▶ Laske lülituslook lahti. U 1 sekundi möödudes lõikenoad enam ei liigu.
- ▶ Kui lõikenoad liiguvad u 1 sekundi möödudes jätkuvalt: võtke aku välja ja pöörduge STIHLi esindusse. Hekikäarid on defektsed.

9.2 Aku kontrollimine

- ▶ Vajutage akul suruklahvi. LEDid põlevad või vilguvad.
- ▶ Kui LEDid ei põle või ei vilgu: ärge kasutage akut ja pöörduge STIHLi esindusse. Akul esineb rike.

10 Hekikäaridega töötamine

10.1 Hekikäaride hoidmine ja juhtimine

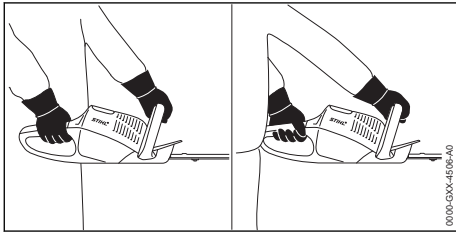

- ▶ Hoidke hekikääre ühe käega juhtkäepidemest kinni nii, et põial hoiab juhtkäepideme ümbert kinni.
- ▶ Hoidke hekikääre teise käega lookkäepidemest kinni nii, et põial hoiab lookkäepideme ümbert kinni.

10.2 Lõikamine

- ▶ Eemaldage paksud oksad või oksaharud oksakäärde või mootorsaega.

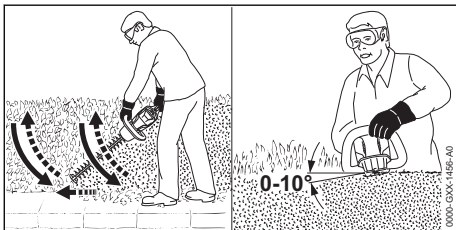

- ▶ Juhtige hekikääre heki ühel küljel kaarjalt altpoolt ülespoole ja lõigake hekki.

- ▶ Langetage hekikääre hekki lõikamata.
- ▶ Kõndige aeglaselt ja kontrollitult edaspidi.
- ▶ Juhtige hekikääre uuesti kaarjalt altpoolt ülespoole ja lõigake hekki.
- ▶ Lõigake heki teist külge samal viisil.
- ▶ Pange lõikenuga heki ülaküljel 0° kuni 10° nurga all kohale.
- ▶ Juhtige hekikääre horisontaalselt ja kaarjalt edasi-tagasi ning lõigake hekki.
- ▶ Kui lõikevõimsus väheneb: teritage lõikenuge.

11 Pärast tööd

11.1 Pärast tööd

- ▶ Lülitage hekikäarid välja, lükake fiksaatorhoob positsiooni  ja võtke aku välja.
- ▶ Kui hekikäarid on märjad: laske hekikäaridel ära kuivada.
- ▶ Kui aku on märg: laske akul kuivada.
- ▶ puhastage hekikäarid.
- ▶ Puhastage lõikenoad.
- ▶ Lükake noakaitse nii lõikenugade peale, et see katab lõikenoad täielikult ära.
- ▶ Puhastage aku.

12 Transportimine

12.1 Hekikäaride transportimine

- ▶ Lülitage hekikäarid välja, lükake fiksaatorhoob positsiooni  ja võtke aku välja.
- ▶ Lükake noakaitse nii lõikenoa peale, et see katab lõikenoa täielikult ära.

Hekikäaride kandmine

- ▶ Kandke hekikääre ühe käega lookkäepidemest nii, et lõikenoad on tahapoole suunatud.

Hekikäaride transportimine sõidukis

- ▶ Kindlustage hekikäarid nii, et hekikäarid ei saa ümber kukkuda ega liikuda.

12.2 Aku transportimine

- ▶ Lülitage hekikäarid välja, lükake fiksaatorhoob positsiooni  ja võtke aku välja.
- ▶ Tehke kindlaks, et aku on ohutusnõuetele vastavas seisundis.
- ▶ Pakendage aku nii, on täidetud järgmised tingimused:
 - Pakend on elektriliselt mittejuhtiv.
 - Aku ei saa pakendis liikuda.
- ▶ Kindlustage pakend nii, et see ei saa liikuda.

Aku allub ohtlike kaupade transportimise nõuetele. Aku on UN 3480 (liitumioonakud) kohaselt liigitatud ja seda kontrolliti vastavalt ÜRO käsiraamatu Kontrollimised ja kriteeriumid osa III alalõigule 38.3.

Transpordieeskirjad on esitatud www.stihl.com/safety-data-sheets all.

13 Säilitamine

13.1 Hekikäärde säilitamine

- ▶ Lülitage hekiäärid välja, lükake fiksaatorhoob positsiooni  ja võtke aku välja.
- ▶ Lükake noakaitse nii löikenoa peale, et see katab löikenoa täielikult ära.
- ▶ Säilitage hekiäärde nii, on täidetud järgmised tingimused:
 - Hekikäärde on väljaspool laste käeulatust.
 - Hekikäärde on puhtad ja kuivad.

13.2 Aku säilitamine

STIHL soovib säilitada akut laadimisseisundis 40 % kuni 60 % (2 roheliselt põlevat LEDi) vahemikus.

- ▶ Säilitage akut nii, on täidetud järgmised tingimused:
 - Aku on väljaspool laste käeulatust.
 - Aku on puhas ja kuiv.
 - Aku on suletud ruumis.
 - Aku on hekiäärdest ja laadijast eraldi.
 - Aku on elektrit mittejuhtivas pakendis.
 - Aku on temperatuurivahemikus - 10 °C ja + 50 °C vahel.

14 Puhastamine

14.1 Hekikäärde puhastamine

- ▶ Lülitage hekiäärde välja, lükake fiksaatorhoob positsiooni  ja võtke aku välja.
- ▶ Puhastage hekiäärde niiske lapiga või STIHLi vaigulahustiga.
- ▶ Puhastage ventilatsioonipilud pintsliga.
- ▶ Eemaldage akušahtist võõrkehaid ja puhastage akušaht niiske lapiga.
- ▶ Puhastage elektrilisi kontakte akušahtis pintsliga või pehme harjaga.

14.2 Lõikenugade puhastamine

- ▶ Lülitage hekiäärde välja, lükake fiksaatorhoob positsiooni  ja võtke aku välja.
- ▶ Pihustage lõikenoad mõlemalt küljelt STIHLi vaigulahustiga sisse
- ▶ Pange aku sisse.
- ▶ Lülitage hekiäärde 5 sekundiks sisse. Lõikenoad liiguvad. STIHLi vaigulahusti jaotub ühtlaselt.

14.3 Aku puhastamine

- ▶ Puhastage aku niiske lapiga.

15 Hooldamine

15.1 Hooldusintervallid

Hooldusintervallid sõltuvad ümbrustingimustest ja töötingimustest. STIHL soovib järgmisi hooldusintervalle:

Iga 50 töötundi järel

- ▶ Laske käigukasti määrada STIHLi edasimüüjal.

15.2 Lõikenugade teritamine

STIHL soovib lasta lõikenuge teritada STIHLi esinduses.



HOIATUS

- Lõikenugade lõikehambad on teravad. Kasutaja võib ennast lõigata.
 - ▶ Kandke vastupidavast materjalist töökindaid.

- ▶ Lülitage hekiäärde välja, lükake fiksaatorhoob positsiooni  ja võtke aku välja.

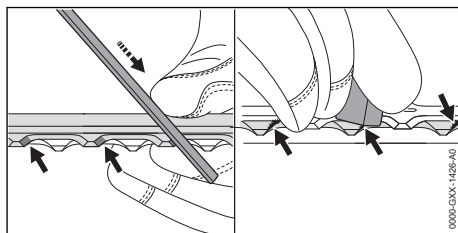

- ▶ Teritage ülemise löikenoa kõiki lõiketeri STIHLi lapikviiliga ühe edaspidiliigutusega. Pidage seejuures teritusnurgast kinni,  18.2.
- ▶ Pöörake hekiäärde ümber.
- ▶ Teritage ülejäänud lõiketerad.
- ▶ Eemaldage kõigilt lõiketeradelt altpoolt kraadid.
- ▶ Pöörake hekiäärde ümber.
- ▶ Eemaldage ülejäänud lõiketeradelt kraadid.
- ▶ Eemaldage viilimisel tekkinud tolm niiske lapiga.
- ▶ Pihustage lõikenoad mõlemalt küljelt STIHLi vaigulahustiga sisse.
- ▶ Lülitage hekiäärde 5 sekundiks sisse. Lõikenoad liiguvad. STIHLi vaigulahusti jaotub ühtlaselt.
- ▶ Kui esineb ebaselgusi: pöörduge STIHLi esindusse.

16 Remontimine

16.1 Hekikäärde ja aku remontimine

Kasutaja ei saa hekiäärde, lõikenuge ja akut ise remontida.

- ▶ Kui hekiäärdeid või lõikenoad on kahjustatud: ärge kasutage hekiäärde ja pöörduge STIHLi esindusse.
- ▶ Kui aku on defektne või kahjustatud: asendage aku.

17 Rikete kõrvaldamine

17.1 Hekikäärde või aku rikete kõrvaldamine

Rike	LEDid akul	Põhjus	Abinõu
Sisselülitamisel hekiäärdeid ei käivitata.	1 LED vilgub roheliselt.	Aku laetustase liiga madal.	▶ Laadige akut nii, nagu laadijate STIHL AL 101, 300, 500 kasutusjuhendis kirjeldatud.
	1 LED põleb punaselt.	Aku on liiga soe või liiga külm.	▶ Võtke aku välja. ▶ Laske akul maha jahtuda või soojeneda.
	3 LEDi vilguvad punaselt.	Hekikäärdeid esineb rike.	▶ Võtke aku välja. ▶ Puhastage elektrilised kontaktid akušahatis. ▶ Pange aku sisse. ▶ Lülitage hekiäärdeid sisse. ▶ Kui 3 LEDi vilguvad jätkuvalt punaselt: ärge kasutage hekiäärde ja pöörduge STIHLi esindusse.
		Lõikenoad liiguvad raskelt.	▶ Pihustage lõikenoad mõlemalt küljelt STIHLi vaigulahustiga sisse. ▶ Kui 3 LEDi vilguvad jätkuvalt punaselt: ärge kasutage hekiäärde ja pöörduge STIHLi esindusse.
	3 LEDi põlevad punaselt.	Hekikäärdeid on liiga soojad.	▶ Võtke aku välja. ▶ Laske hekiäärdeid maha jahtuda.
	4 LEDi vilguvad punaselt.	Akul esineb rike.	▶ Võtke aku välja ja pange uuesti sisse. ▶ Lülitage hekiäärdeid sisse. ▶ Kui 4 LEDi vilguvad jätkuvalt punaselt: ärge kasutage akut ja pöörduge STIHLi esindusse.
		Elektriühendus on hekiäärde ja aku vahel katkenud.	▶ Võtke aku välja. ▶ Puhastage elektrilised kontaktid akušahatis. ▶ Pange aku sisse.
		Hekikäärdeid või aku on niisked.	▶ Laske hekiäärdeid või akul kuivada.
Hekikäärdeid lülitavad käitamisel välja.	3 LEDi põlevad punaselt.	Hekikäärdeid on liiga soojad.	▶ Võtke aku välja. ▶ Laske hekiäärdeid maha jahtuda.
		Esineb elektriline rike.	▶ Võtke aku välja ja pange uuesti sisse. ▶ Lülitage hekiäärdeid sisse.
Hekikäärde käitusaeg on liiga lühike.		Aku pole täielikult laetud.	▶ Laadige aku täielikult nii, nagu laadijate STIHL AL 101, 300, 500 kasutusjuhendis kirjeldatud.
		Aku eluiga on ületatud.	▶ Asendage aku.

18 Tehnilised andmed

18.1 Hekikäärid STIHL HSA 66, HSA 86

HSA 66

Lubatud akud:

- STIHL AP
- STIHL AR
- Kaal akuta: 3,1 kg

HSA 86

Lubatud akud:

- STIHL AP
- STIHL AR

Kaal akuta:

- HSA 86, löikepikkus 450 mm: 3,0 kg
- HSA 86, löikepikkus 620 mm: 3,3 kg

Tööaeg on esitatud www.stihl.com/battery-life all.

18.2 Lõikenoad

HSA 66

- Hambavahe: 30 mm
- Lõikepikkus: 500 mm
- Teritusnurk: 35°

HSA 86

- Hambavahe: 33 mm
- Lõikepikkus: 450 mm või 620 mm
- Teritusnurk: 45°

18.3 Aku STIHL AP

- Aku-tehnoloogia: liitium-ioon
- Pinge: 36 V
- Mahutavus Ah: vt võimsussilt
- Energiasisaldus Wh: vt võimsussilt
- Kaal kg: vt võimsussilt
- Lubatud temperatuurivahemik kasutamiseks ja säilitamiseks: - 10 °C kuni + 50 °C

18.4 Heliväärtused ja vibratsiooni-väärtused

Helirõhutase K-väärtus on 2 dB(A). Helivõimsustaseme K-väärtus on 2 dB(A). Vibratsiooni-väärtuste K-väärtus on 2 m/s².

HSA 66, HSA 86

STIHL soovib kuulmekaitset kanda.

- Helirõhutase L_{pA} mõõdetud EN 60745-2-15 järgi: 83 dB(A).
- Helivõimsustase L_{WA} mõõdetud EN 60745-2-15 järgi: 94 dB(A).
- Vibratsiooniväärtus a_{hv} mõõdetud EN 60745-2-15 järgi
 - Juhtkäepide: 2,3 m/s².

- Lookkäepide: 3,7 m/s².

Esitatud vibratsiooniväärtused mõõdeti normitud kontrollmeetodi alusel ja neid saab kasutada elektriseadmete võrdlemiseks. Tegelikult tekkinud vibratsiooniväärtused võivad kasutusviisist sõltuvalt esitatud väärtustest kõrvale kalduda. Esitatud vibratsiooniväärtusi saab kasutada vibratsioonikoormuse esmaseks hindamiseks. Tegelikku vibratsioonikoormust tuleb hinnata. Seejuures võib võtta arvesse ka aegu, mil elektriseade on välja lülitatud, ja aegu, mil see on sisse lülitatud, kui töötab ilma koormuseta.

Informatsioon tööandjate direktiivi Vibratsioon 2002/44/EÜ täitmise kohta on esitatud www.stihl.com/vib all.

18.5 REACH

REACH tähistab EÜ määrust kemikaalide registreerimise, hindamise ja heakskiidu kohta.

Informatsioon REACH määruse täitmise kohta on esitatud www.stihl.com/reach all.

19 Varuosad ja tarvikud

19.1 Varuosad ja tarvikud

STIHL Need sümbolid tähistavad STIHLi originaalvaruosi ja STIHLi originaaltarvikuid.

STIHL soovib kasutada STIHLi originaalvaruosi ja STIHLi originaaltarvikuid.

Teiste tootjate varuosade ja lisatarvikute töökindlust, ohutust ja sobivust ei saa STIHL hinnata, hoolimata pidevast turu jälgimisest, ning nende kasutamise korral ei võta STIHL endale mingit vastutust.

STIHLi originaalvaruosad ja STIHLi originaaltarvikud on saadaval STIHLi esinduses.

20 Utiliseerimine

20.1 Hekikäärde ja aku utiliseerimine

Informatsiooni saate utiliseerimise kohta STIHLi esindusest.

- ▶ Utiliseerige hekikäärid, aku, tarvikud ja pakend eeskirjade kohaselt ning keskkonnasõbralikult.

21 EL vastavusdeklaratsioon

21.1 Hekikäärid STIHL HSA 66, HSA 86

ANDREAS STIHL AG & Co. KG

Badstraße 115
D-71336 Waiblingen

Saksamaa

deklareerib ainuisikuliselt vastutades, et

- Koosteviis: Aku-hekikäärid
- Tehasemark: STIHL
- Tüüp: HSA 66, HSA 86
- Seeriatunnus: 4851

vastavad direktiivide 2011/65/EL, 2006/42/EÜ, 2014/30/EL ja 2000/14/EÜ asjaomastele sätetele ja on välja töötatud ning valmistatud kooskõlas järgmiste normide vastaval tootmiskuupäeval kehtivate versioonidega: EN 55014-1, EN 55014-2, EN 60745-1 ja EN 60745-2-15.

Kohaldatud vastavushindamise meetod vastavalt direktiivi 2000/14/EÜ lisale V.

HSA 66, HSA 86

- Mõõdetud helivõimsustase: 94 dB(A)
- Garanteeritud helivõimsustase: 96 dB(A)

Tehnilisi dokumente säilitatakse AND-REAS STIHL AG & Co. KG Produktzulassung osakonnas.

Ehitusaasta, valmistamisriik ja masina number on hekikääridele märgitud.

Waiblingen, 03.02.2020

ANDREAS STIHL AG & Co. KG



p. p.

Dr. Jürgen Hoffmann, tooteandmete, eeskirjade ja litsentsimise osakonna juhataja

22 Elektriööriistade üldised ohutusjuhised

22.1 Sissejuhatus

Käesolevas peatükis taasesitatakse normis EN/IEC 62841 käsijuhtimisega mootorkäitusega elektriööriistade kohta eelformuleeritud üldised ohutusjuhised.

STIHL peab need tekstid ära trükkima.

"Elektrialane ohutus" all esitatud elektrilöögi vältimist puudutavad ohutusjuhised pole STIHLi aku-toodetele kohaldatavad.



HOIATUS

- **Lugege kõiki ohutusjuhiseid, korraldusi, pilte ja tehnilisi andmeid, millega on kõnealune elektriööriist varustatud.** Hooletused alljärgnevatest korraldustest kinnipidamisel võivad põhjustada elektrilööki, tulekahju ja/või raskeid vigastusi. **Hoidke kõiki ohutusjuhiseid ja korraldusi tulevikuks alal.**

Ohutusjuhistes kasutatav mõiste „elektriööriist“ kehtib võrgukäitusega elektriööriistade (võrgujuhtmega) ja akukäitusega elektriööriistade (võrgujuhtmeta) kohta.

22.2 Ohutus töökohal

- a) **Hoidke oma tööpiirkond puhas ja hästi valgustatud.** Korratud või valgustamata tööpiirkonnad võivad põhjustada õnnetusi.
- b) **Ärge töötage elektriööriistaga plahvatusohtlikus ümbruskonnas, milles leidub süttimisohulikke vedelikke, gaase või tolme.** Elektriööriistad tekitavad sädemeid, mis võivad tolmu või auru põlema süüdata.
- c) **Hoidke lapsed ja teised isikud elektriööriista kasutamise ajal eemal.** Tähelepanu hajumise korral võite kaotada kontrolli elektriööriista üle.

22.3 Elekrialane ohutus

- a) **Elektriööriista ühenduspistik peab pistikupessa sobima.** Pistikut ei tohi ühelgi viisil muuta. Ärge kasutage adapterpistikuid koos kaitsemaandusega elektriööriistadega. Muutmata pistikud ja sobivad pistikupesad vähendavad elektrilöögi riski.
- b) **Vältige kehalist kontakti torude, küttesüsteemide, pliitide, külmkappide jms maandatud pindadega.** Kui Teie keha on maandatud, siis valitseb elektrilöögi riski.
- c) **Kaitske elektriööriistu vihma ja niiskuse eest.** Vee tungimine elektriööriista suurendab elektrilöögi riski.
- d) **Ärge väärkasutage ühendusjuhet.** Ärge kasutage ühendusjuhet kunagi kandmiseks, tõmbamiseks ega elektriööriista pistiku väljatõmbamiseks. Hoidke ühendusjuhe eemal kuumusest, õlist, teravatest servadest või liikuvatest osadest. Kahjustatud või sasisitud ühendusjuhtmed suurendavad elektrilöögi riski.
- e) **Kui töötate elektriööriistaga õues, siis kasutage üksnes välitingimustesse sobivaid pikendusjuhtmeid.** Välitingimustesse sobiva pikendusjuhtmeid.

dusjuhtme kasutamine vähendab elektrilöögi riski.

- f) Kui elektritööriista käitamist pole võimalik niiskes ümbruskonnas vältida, siis kasutage rikkevoolu-kaitselülitit. Rikkevoolu-kaitselülitit kasutamine vähendab elektrilöögi riski.

22.4 Inimeste ohutus

- a) **Olge tähelepanelik, pidage oma tegevust silmas ja käige töötamisel elektritööriistaga mõistlikult ümber. Ärge kasutage elektritööriista, kui olete väsinud või uimastite, alkoholi või ravimite mõju all.** Hetkeline tähelepanematus võib põhjustada elektritööriista kasutamisel tõsiseid vigastusi.
- b) **Kandke isiklikku kaitsevarustust ja alati kaitseprille.** Isikliku kaitsevarustuse nagu tolmu-maski, libisemiskindlate turvajalatsite, kaitsekiivri või kuulmekaitsme kandmine, vastavalt elektritööriista liigile ning kasutusele, vähendab vigastuste riski.
- c) **Vältige ettekatsetamatut käikuvõtmist. Veenuduge, et elektritööriist on enne voolutoite ja/või aku külgeühendamist, ülesvõtmist või kandmist välja lülitatud.** Kui hoiate elektritööriista kandmisel sõrme lülitil või ühendate sisselülitatud elektritööriista voolutoitega, siis võib see õnnetusi põhjustada.
- d) **Eemaldage enne elektritööriista sisselülitamist seadistustööriistad ning mutrivõtmed.** Elektritööriista pöörleva osa sees asuv tööriist või võti võib tekitada vigastusi.
- e) **Vältige ebaharilikku kehahoiakut. Hoolitsege stabiilse seisuasendi eest ja hoidke alati tasakaalu.** Seeläbi saate elektritööriista ootamatutes olukordades paremini kontrollida.
- f) **Kandke sobivat riietust. Ärge kandke avarat riietust ega ehteid. Hoidke juuksed ja riietus pöörlevatest detailidest eemale.** Avar riietus, ehted või pikad juuksed võidakse liikuvate detailide poolt kaasa haarata.
- g) **Kui saab monteerida tolmuimu- ja -püüdeseadiseid, siis tuleb need külge ühendada ning neid õigesti kasutada.** Tolmuimustusüsteemi kasutamine võib vähendada tolmust tingitud ohte.
- h) **Ärge uskuge pimesi ohutusse ega eirake elektritööriista ohutusreegleid ka siis, kui olete paljudel juhtudel kasutanud elektritööriistaga tuttav. Tähelepanematu tegutsemine võib põhjustada sekundi mürdosa jooksul raskeid vigastusi.**

22.5 Elektritööriista kasutamine ja käsitsemine

- a) **Ärge ülekoormake elektritööriista. Kasutage töötamisel antud töö jaoks ettenähtud elektritööriista.** Sobiva elektritööriistaga töötate paremini ja ohutumalt ettenähtud võimsusvahemiku piires.
- b) **Ärge kasutage defektse lülitiga elektritööriista.** Elektritööriist, mida ei saa enam sisse või välja lülitada, on ohtlik ning tuleb ära remontida.
- c) **Tõmmake pistik pistikupesast välja ja/või eemaldage äravõetav aku enne seadme seadistamist, rakendustööriistade vahetamist või elektritööriista ärapanemist.** See ettevaatusmeede vähendab elektritööriista ettekatsetamatu käivitumise ohtu.
- d) **Ladustage mittekasutatavaid elektritööriistu lastele kättesaamatult. Ärge laske elektritööriista kasutada inimestel, kes seda ei tunne või pole lugenud käesolevat kasutusjuhendit.** Elektritööriistad on ohtlikud, kui neid kasutavad kogeenematud isikud.
- e) **Hoolitsege elektritööriistade ja rakendustööriistade eest hästi. Kontrollige, kas liikuvad detailid talitlevad laitmatult ega kiilu kinni, kas esineb murdunud või kahjustatud detaile nii, et elektritööriista talitus on piiratud. Laske kahjustatud detailid enne elektritööriista kasutamist remontida.** Paljude õnnetuste põhjus peitub halvasti hooldatud elektritööriistades.
- f) **Hoidke lõiketööriistad teravad ja puhtad.** Hästi hoolitsetud teravate lõikeservadega lõiketööriistad kiiluvad vähem kinni ja neid on lihtsam juhtida.
- g) **Kasutage elektritööriista, rakendustööriistu jms vastavalt käesolevatele korraldustele. Arvestage seejuures töötingimustega ning teostatava tegevuse iseloomuga.** Elektritööriistade kasutamine muudeks kui ettenähtud rakendusteks võib põhjustada ohtlikke olukordi.
- h) **Hoidke käepidemed ja hoidepinnad kuivad, puhtad ja õli- ning määrdevabad.** Libedad käepidemed ja hoidepinnad ei võimalda elektritööriista ettenägematutes olukordades kindlalt käsitseda ning kontrollida.

22.6 Akutööriista kasutamine ja käsitsemine

- a) **Laadige akusid ainult tootja poolt soovitatud laadijatega.** Teatud kindlat liiki akude laadimiseks ettenähtud laadijate tõttu valitseb muude akudega kasutamisel tuleoht.

- b) **Kasutage elektritööriistades ainult nende jaoks ettenähtud akusid.** Muude akude kasutamine võib põhjustada vigastusi või tuleohtu.
- c) **Ärge laske bürooklambritel, müntidel, võtmetel, naelitel, kruvidel ja muudel väikestel metallesemetel, mis võivad põhjustada kontaktide sildamist, akude lähedusse sattuda.** Aku kontaktide lühistumise tagajärjeks võivad olla põletused või tulekahju.
- d) **Vale kasutamise korral võib vedelik akust välja tungida. Vältige sellega kokku puutumist. Loputage juhusliku kokkupuute korral veega ära. Pöörduge silma sattunud vedeliku korral abi saamiseks täiendavalt arsti poole.** Väljatungiv akuvedelik võib põhjustada nahaärritusi või põletusi.
- e) **Ärge kasutage kahjustatud või muudetud akut.** Kahjustatud või muudetud akud võivad käituda ettenägematul viisil ja põhjustada tulekahju, plahvatust või vigastusi.
- f) **Ärge allutage akut tulele ega kõrgete temperatuuridele.** Tuli või temperatuurid üle 130 °C (265 °F) võivad põhjustada plahvatuse.
- g) **Järgige kõiki korraldusi laadimise kohta ja ärge laadige akut või akutööriista kunagi väljaspool kasutusjuhendis esitatud temperatuurivahemikku.** Vale laadimine või laadimine väljaspool lubatud temperatuurivahemikku võib aku hävitada või tulekahju ohtu suurendada.

22.7 Teenindus

- a) **Laske elektritööriista remontida ainult kvalifitseeritud erialapersonalil ja ainult originaalvaruosadega.** Sellega tagatakse elektritööriista ohutuse säilimine.
- b) **Ärge hooldage kunagi kahjustamata akusid.** Kogu akude hooldust peaks teostama tootja või volitatud klienditeenindus.

22.8 Hekikäärde ohutusjuhised

Üldised hekikäärde ohutusjuhised

- a) **Hoidke kõik kehaosad noast eemal. Ärge püüdke nugade liikumise ajal lõigatud materjali eemaldada ega lõigatavat materjali kinni hoida.** Noad liiguvad pärast lüliti väljalülitamist edasi. Hetkeline tähelepanematus võib põhjustada hekikäärde kasutamisel raskeid vigastusi.
- b) **Kandke hekikääre seisva noa korral käepidemest ja olge ettevaatlik, et mitte lülitit ümber lükata.** Hekikäärde õige kandmine vähendab

juhusliku tööle hakkamise ohtu ning sellest tingitud löikevigastuste ohtu.

- c) **Hekikäärde transportimisel või hoiustamisel pange noale alati kate peale.** Hekikäärde nõuetekohane kasutamine vähendab noavigastuste ohtu.
- d) **Enne ummistunud väljalõike eemaldamist või masina hoidamist veenduge, et kõik lülitid on välja lülitatud ja aku eemaldatud või välja lülitatud.** Hekikäärde ootamatu tööle hakkamine kinnijäänud materjali eemaldamise ajal võib põhjustada tõsiseid vigastusi.
- e) **Hekilõikurit hoidke ainult isoleeritud haardepindade juures, sest lõikenuga võib tabada varjatud elektriline.** Nugade kokkupuutumine voolu all olevate juhtmetega võib ka seadme metallist osad pingestada ja põhjustada elektrilööki.
- f) **Hoidke toitejuhtmeid lõikealast eemal.** Juhtmed võivad hekis ja pöösastes peidus olla ning need võidakse juhuslikult noaga läbi lõigata.
- g) **Ärge kasutage hekilõikurit halva ilma korral, eriti mitte äikesohtu korral.** See vähendab välgulöögi tabamise ohtu.

Turiny

1	Pratarmė.....	65
2	Apie šią naudojimo instrukciją.....	65
3	Apžvalga.....	65
4	Saugumo nurodymai.....	66
5	Gyvatvorių žirkles paruošti darbui.....	71
6	Akumulatoriaus įkrovimas ir diodai.....	71
7	Akumulatoriaus įdėjimas ir išėmimas.....	72
8	Gyvatvorių žirklių įjungimas ir išjungimas. 72	
9	Patikrinti gyvatvorių žirkles ir akumulatorių	72
10	Dirbti su gyvatvorių žirkklėmis.....	73
11	Po darbo.....	73
12	Perėšimas.....	74
13	sandėliuojate.....	74
14	Valymas.....	74
15	Priežiūra.....	74
16	Remontas.....	75
17	Gedimų šalinimas.....	75
18	Techniniai daviniai	76
19	Atsarginės dalys ir priedai.....	77
20	Utilizavimas.....	77
21	ES- atitikties sertifikatas.....	77
22	Bendri saugumo nurodymai elektriniams įrenginiams.....	77

1 Pratarmė

Mielos pirkėjos, mieli pirkėjai,

džiaugiamės, kad pasirinkote STIHL. Mes kuriame ir gaminame aukščiausios kokybės gaminius, kurie atitinka mūsų klientų poreikius. Taip atsiranda net krašutinėms sąlygomis labai patikimi gaminiai.

STIHL taip pat labai svarbi aukšta klientų aptarnavimo kokybė. Mūsų specializuotos prekybos vietos garantuoja kompetentingas konsultacijas ir mokymus bei visapusišką techninę pagalbą.

STIHL aiškiai pasisako už tvarų ir atsakingą požiūrį į gamtą. Ši naudojimo instrukcija padės Jums ilgą STIHL įrenginio tarnavimo laikotarpį naudoti jį saugiai ir saugant aplinką.

Dėkojame už Jūsų pasitikėjimą ir linkime, kad STIHL gaminys Jus džiugintų.



Dr. Nikolas Stihl

Svarbu! PRIEŠ NAUDOJANT PERSKAITYTI IR IŠSAUGOTI.

2 Apie šią naudojimo instrukciją

2.1 Taikomi dokumentai

Galioja vietinės saugos taisyklės.

- ▶ Be šios naudojimo instrukcijos, reikia perskaityti, suprasti ir išsaugoti toliau išvardytus dokumentus:
 - STIHL AR akumulatoriaus naudojimo instrukciją.
 - Naudojimo instrukciją „Dėklas prie diržo AP akumulatoriui su jungiamuoju laidu“.
 - STIHL AP akumulatoriaus saugos nurodymus.
 - Kroviklių STIHL AL 101, 300, 500 naudojimo instrukciją.
 - STIHL akumuliatorių ir gaminių su įmontuotu akumuliatoriumi saugos informaciją: www.stihl.com/safety-data-sheets

2.2 Perspėjimų tekste žymėjimas

! IŠPEJIMAS

- Nuoroda apie pavojus, kurie gali sukelti sunkius ar mirtinus sužeidimus
 - ▶ Išvardintos priemonės gali padėti išvengti sunkių sužeidimų ar mirties atvejų.

PRANESIMAS

- Nuroda apie galimus pavojus, kurie gali padaryti turtinę žalą.
 - ▶ Išvardintos priemonės gali padėti išvengti turtinės žalos.

2.3 Simboliai tekste



Šis simbolis nukreipia į skyrių šioje naudojimo instrukcijoje.

3 Apžvalga

3.1 Gyvatvorių žirkklės ir akumulatorius

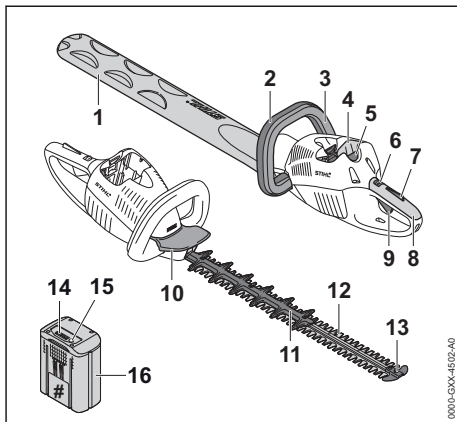

1 Peilio apsauga

Peilio apsauga apsaugo nuo kontakto su peiliais.

2 Lanko formos rankena

Lanko formos rankena yra naudojama gyvatvorių žirklių valdymui ir nešimui.

3 Perjungimo rankenėlė

Perjungimo rankenėlė kartu su jungikliu įjungia ir išjungia gyvatvorių žirkles.

4 Akumulatoriaus dėklas

Į akumulatoriaus dėklą dedamas akumulatorius.

5 Fiksavimo klavišas

Fiksavimo klavišas užfiksuoja akumuliatorių dėkle.

6 Fiksavimo svirtis

Fiksatorius užfiksuoja kartu su apsauginiu jungiklio klavišu jungiklį.

7 Apsauginis klavišas

Apsauginis jungiklio klavišas užfiksuoja kartu su fiksatoriumi jungiklį.

8 Valdymo rankena

Valdymo rankena yra naudojama gyvatvorių žirklių valdymui ir nešimui.

9 Jungiklis

Jungiklis kartu su perjungimo rankenėle įjungia ir išjungia gyvatvorių žirkles.

10 Apsauginė rankena

Apsauginė rankena apsaugo ranką, esančią ant lanko formos rankenos, nuo kontakto su peiliais.

11 Pjovimo peilio apsauga (tik HSA 86)

Pjovimo peilio apsauga apsaugo, kad šlaunis nesiliestų su pjovimo peilio galine dalimi.

12 Peilis

Peiliai nupjauna šakeles.

13 Galo atrama

Pjovimo juostos galo apsauga saugo, kad pjovimo peilių galas nesiliestų su daiktais.

14 Šviesos diodai

Diodai rodo akumulatoriaus įkrovos būklę ir gedimus.

15 Klavišas

Klavišas aktyvuoja diodus prie akumulatoriaus.

16 Akumulatorius

Akumulatorius tiekia energiją gyvatvorių žirklems.

Techn.davinių lentelė su įrenginio numeriu

3.2 Simboliai

Simboliai ant gyvatvorių žirklių ir akumulatoriaus reiškia:



Fiksavimo svirtis atfiksuoja šioje padėtyje jungiklį.



Fiksavimo svirtis užfiksuoja šioje padėtyje jungiklį.



1 šviesos diodas dega raudonai. Akumulatorius per šiltas arba per šaltas.



4 šviesos diodai mirksi raudonai. Akumulatoriaus gedimas.



Garantuotasis triukšmo galios lygis dB(A) pagal direktyvą 2000/14/EB, kad būtų galima palyginti gaminių emisijas.



Informacija šalia simbolio rodo akumulatoriaus energijos talpą pagal elementų gamintojo specifikaciją. Naudojimui turima energijos talpa yra mažesnė.



Gaminio nemesti į buitinių atliekų dėžę.

4 Saugumo nurodymai

4.1 Įspėjamieji simboliai

Įspėjamieji simboliai ant gyvatvorių žirklių arba akumulatoriaus reiškia:



Laikytis saugos nurodymų ir imtis priemonių jiems įgyvendinti.



Perskaityti, suprasti ir išsaugoti naudojimo instrukciją.



Dėvėkite apsauginius akinius.



Neliesiti judančių peilių.



Nutraukus darbą, įrenginį transportuojant, padedant laikyti, remontuojant ar atliekant techninės priežiūros darbus, išimti akumuliatorių.



Akumuliatorių saugoti nuo karščio ir ugnies.



Akumulatoriaus nenardinti į skysčius



Akumuliatorių naudoti leidžiamajame temperatūrų intervale.

4.2 Numatytoji paskirtis

Gyvatvorių žirklys STIHL HSA 66 arba HSA 86 naudojamos gyvatvorių, krūmų ir krūmynų karpymui.

Su gyvatvorių žirklemis galima dirbti ir lyjant.

Gyvatvorių žirkles energija aprūpina akumuliatorius STIHL AP arba STIHL AR.

▲ ISPEJIMAS

- Akumuliatoriai, kurie nėra STIHL rekomenduoti gyvatvorių žirkliams, gali sukelti gaisro ir sprogoimo pavojų. Asmenys gali būti sunkiai sužeisti arba mirti, gali būti padaryta turinė žala.
 - ▶ Gyvatvorių žirkles naudokite kartu su akumuliatoriumi STIHL AP arba STIHL AR.
- Jeigu gyvatvorių žirkles arba akumuliatorius naudojami ne pagal paskirtį, asmenys gali būti sunkiai sužeisti arba mirti, taip pat gali būti padaryta materialinė žala.
 - ▶ Gyvatvorių žirkles naudokite taip, kaip aprašyta šioje naudojimo instrukcijoje.
 - ▶ Akumuliatorių naudoti taip, kaip aprašyta šioje naudojimo instrukcijoje arba akumuliatoriaus STIHL AR naudojimo instrukcijoje.

4.3 Reikalavimai naudotojui

▲ ISPEJIMAS

- Naudotojas, neparaėjęs apmokymo, negali atpažinti ir įvertinti gyvatvorių žirklių ir akumuliatoriaus keliamų pavojų. Naudotojas arba kiti asmenys gali būti sunkiai arba mirtinai sužeisti.



- ▶ Šią naudojimo instrukciją perskaityti, įsidėmėti ir saugoti.

- ▶ Jeigu gyvatvorių žirkles arba akumuliatorių perduodate kitam asmeniui: kartu perduoti ir naudojimo instrukciją.
- ▶ Įsitikinti, kad naudotojas atitinka šiuos kriterijus:
 - Naudotojas yra paisėjęs.
 - Naudotojas yra fiziškai, sensoriškai ir psichiškai sveikas ir gali valdyti gyvatvorių žirkles ir akumuliatorių ir su jais dirbti. Jeigu vartotojas yra fiziškai, sensoriškai arba protiniai ribotas, gali dirbti tik prižiūrint atsakingam asmeniui arba laikantis jo nurodymų.
 - Naudotojas gali atpažinti ir įvertinti gyvatvorių žirklių ir akumuliatoriaus keliamus pavojus.
 - Naudotojas yra pilnametis arba naudotojas, jį prižiūrint, yra rengiamas tam tikrai profesijai pagal šalies teisės aktus.
 - Naudotoją, prieš pirmą kartą dirbant su gyvatvorių žirkliams apmokė

STIHL specializuotas pardavėjas arba atsakingas asmuo

- Naudotojas nėra paveiktas alkoholio, medikamentų ar narkotinių medžiagų.
- ▶ Iškilus neaiškumų: kreiptis į STIHL specializuotos prekybos atstovą.

4.4 Apranga ir įranga

▲ ISPEJIMAS

- Dirbant ilgi plaukai gali būti įtraukti į gyvatvorių žirkles. Naudotojas gali būti sunkiai sužalotas.
 - ▶ Ilgus plaukus surišti ir uždenkti taip, kad jie būtų virš pečių.
- Dirbant daiktai dideliu greičiu gali būti išsviesti į orą. Naudotojas gali būti sužalotas.
 - ▶ Nešioti gerai priglundančius akinius. Prekyboje galima įsigyti tinkamų apsauginių akinių, kurie yra išbandyti pagal standartą EN 166 ar šalies reikalavimus bei atitinkamai paženklinti.
- ▶ Dėvėti prie viršutinės kūno dalies glaudžiai priglundusius drabužius ilgomis rankovėmis ir mūvėti ilgas kelnes.
- Dirbant į orą gali pakilti dulkės. Įkvėptos dulės gali pakenkti sveikatai ir sukelti alerginių reakcijų.
 - ▶ Jei į orą pakyla dulkių: dėvėti apsauginę kaukę nuo dulkių.
- Netinkami drabužiai gali užsikabinti už medžių, krūmų ar patekti į gyvatvorių žirkles. Netinkamai apsirengę naudotojai gali būti sunkiai sužaloti.
 - ▶ Vilkėti gerai priglundusius drabužius.
 - ▶ Būti be šalikų ir papuošalų.
- Dirbdamas naudotojas gali prisiliesti prie judančių peilių. Naudotojas gali būti sunkiai sužalotas.
 - ▶ Avėti avalynę iš tvirtos medžiagos.
 - ▶ Mūvėti ilgas kelnes iš tvirtos medžiagos.
- Valydamas ar atlikdamas techninės priežiūros darbus, naudotojas gali prisiliesti prie peilių. Naudotojas gali būti sužalotas.
 - ▶ Mūvėti darbo pirštines iš tvirtos medžiagos.
- Avėdamas netinkamą avalynę, naudotojas gali paslysti. Naudotojas gali būti sužalotas.
 - ▶ Avėti tvirtą, uždarą avalynę su gerai sukimbančiu padu.

4.5 Darbo vieta ir aplinka

4.5.1 Gyvatvorių žirkklės

▲ ISPEJIMAS

- Pašaliniai asmenys, vaikai ir gyvūnai gali nesuprasti ir neįvertinti gyvatvorių žirklių ir jos nusviestų daiktų sukeliama pavojų svarbos.

Pašaliniai asmenys, vaikai ir gyvūnai gali būti sunkiai sužeisti arba patirti turtingą žalą.

- ▶ Pašalinius asmenis, vaikus ir gyvūnus laikyti atokiai nuo darbo vietos.
- ▶ Gyvatvorių žirklių nepalikti be priežiūros.
- ▶ Užtikrinti, kad gyvatvorių žirkėmis negalėtų žaisti vaikai.
- Gyvatvorių žirklių elektrinės dalys gali kibirkščiuoti. Kibirkštys degioje arba sprogioje aplinkoje gali sukelti gaisrus ar sprogimus. Asmenys gali būti sunkiai sužeisti arba mirti, gali būti padaryta turtinga žalą.
 - ▶ Nedirbti lengvai užsidegančioje ar sprogioje aplinkoje.

4.5.2 Akumulatorius

▲ ISPEJIMAS

- Pašaliniai asmenys, vaikai ir gyvūnai gali neatpažinti ir neįvertinti akumulatoriaus keliamo pavojaus. Gali būti sunkiai sužeisti pašaliniai asmenys, vaikai ir gyvūnai.
 - ▶ Pašaliniai asmenys, vaikai, ir gyvūnai turi būti atokiau nuo darbo zonos.
 - ▶ Nepalikite akumulatoriaus be priežiūros.
 - ▶ Pasirūpinkite, kad vaikai negalėtų žaisti su akumulatoriumi.
- Akumulatorius nėra apsaugotas nuo viso aplinkos poveikio. Veikiamas tam tikro aplinkos poveikio akumulatorius gali užsidegti arba sprogti. Gali būti sunkiai sužeisti asmenys ir padaryta materialinė žalą.



- ▶ Saugokite akumulatorių nuo karščio ir ugnies.
- ▶ Nemeskite akumulatoriaus į ugnį.



- ▶ Akumulatorių įdėkite ir laikykite nuo -10 °C iki +50 °C temperatūroje.



- ▶ Nemerkite akumulatoriaus į skycius.

- ▶ Laikykite akumulatorių toliau nuo metalinių daiktų.
- ▶ Saugokite akumulatorių nuo aukšto slėgio.
- ▶ Saugokite akumulatorių nuo mikrobangų.
- ▶ Saugokite akumulatorių nuo cheminių medžiagų ir druskų.

4.6 Saugi būklė

4.6.1 Gyvatvorių žirklys

Gyvatvorių žirklys yra saugios būklės, jei įvykdytos toliau nurodytos sąlygos:

- Gyvatvorių žirklys nepažeistas.

- Gyvatvorių žirklys yra švarios.
- Valdymo elementai veikia ir nėra pakeisti.
- Peiliai tinkamai sumontuoti.
- Prie šių gyvatvorių žirklių primontuoti joms skirti originalūs STIHL priedai.
- Priedai tinkamai primontuoti.

▲ ISPEJIMAS

- Nesaugios būklės konstrukcinės dalys nebegali tinkamai veikti, o saugos įtaisai gali neveikti. Žmonės gali būti sunkiai sužaloti arba žūti.
 - ▶ Dirbti tik su nepažeistomis gyvatvorių žirkėmis.
 - ▶ Jei gyvatvorių žirklys nešvarios: išvalyti gyvatvorių žirkles.
 - ▶ Nekeisti gyvatvorių žirklių konstrukcijos.
 - ▶ Jeigu neveikia valdymo elementai: nedirbti su gyvatvorių žirkėmis.
 - ▶ Šioms gyvatvorių žirklemis montuoti originalius STIHL priedus.
 - ▶ Priedus sumontuoti taip, kaip aprašyta šioje naudojimo instrukcijoje arba priedo naudojimo instrukcijoje.
 - ▶ Nekišti jokių daiktų į gyvatvorių žirklių angas.
 - ▶ Pakeisti nusidėvėjusius arba apgadintus informacinius ženklus.
 - ▶ Jei kyla neaiškumų: kreiptis į STIHL prekybos atstovą.

4.6.2 Peilis

Peilis yra saugios būklės, jeigu išpildytos sekančios sąlygos:

- Peilis yra nepažeistas.
- Peilio forma nepakitusi.
- Peilis lengvai juda.
- Peilis yra teisingai išaštrintas.
- Peilis yra be šerpetų.

▲ ISPEJIMAS

- Esančios nesaugios būklės peilio dalys gali atsilaisvinti ir nukristi. Asmenys gali būti sunkiai sužeisti.
 - ▶ Dirbti su nepažeistais peiliais.
 - ▶ Peilį teisingai aštrinti ir nuimti nuo jo šerpetas.
 - ▶ Jeigu kyla neaiškumų: kreiptis į STIHL specializuotą pardavėją.

4.6.3 Akumulatorius

Akumulatorius yra saugios eksploatauoti būklės, jei atitinka šiuos reikalavimus:

- akumulatorius nepažeistas;
- akumulatorius švarus ir sausas;
- akumulatorius veikia ir nebuvo keistas.

▲ ISPEJIMAS

- Jei akumuliatorius nėra saugios eksploatuoti būklės, jis negali veikti saugiai. Gali būti sunkiai sužeisti asmenys.
 - ▶ Dirbkite su nepažeistu ir tinkamai veikiančiu akumuliatoriumi.
 - ▶ Nekraukite pažeisto ar sugedusio akumuliatoriaus.
 - ▶ Nešvarų arba šlapią akumuliatorių nuvalykite ir palikite išdžiūti.
 - ▶ Nekeiskite akumuliatoriaus.
 - ▶ Nekiškite į akumuliatoriaus kiaurymės daiktų.
 - ▶ Akumuliatoriaus elektros kontaktų niekada nejunkite prie metalinių daiktų ir saugokitės trumpojo jungimo.
 - ▶ Neatidarinėkite akumuliatoriaus.
 - ▶ Pakeiskite nusitrynusius arba pažeistus nurodomuosius užrašus.
- Iš pažeisto akumuliatoriaus gali išbėgti skystis. Patekęs ant odos arba į akis skystis gali dirginti.
 - ▶ Venkite sąlyčio su skystičiu.
 - ▶ Jam patekus ant odos, šias odos vietas plaukite dideliu kiekiu vandens ir muilu.
 - ▶ Elektrolitui patekus į akis, bent 15 minučių skalaukite akis dideliu kiekiu vandens ir kreipkitės į gydytoją.
- Pažeistas arba sugedęs akumuliatorius gali skleisti neįprastą kvapą, iš jo gali veržtis dūmai arba ugnis. Gali būti sunkiai sužeisti arba žūti asmenys, taip pat gali būti padaryta materialinė žala.
 - ▶ Jei akumuliatorius skleidžia neįprastą kvapą, arba iš jo veržiasi dūmai, jo nenaudokite ir saugokite nuo degių medžiagų.
 - ▶ Akumuliatoriui užsidegus pabandykite gesinti akumuliatorių gesintuvu ar vandeniu.

4.7 Darbo metu

▲ ISPEJIMAS

- Kai kuriose situacijose naudotojas negali koncentruotai dirbti. Naudotojas gali užkliūti, suklypti ir sunkiai susižeisti.
 - ▶ Dirbti ramiai ir apgalvotai.
 - ▶ Kai šviesos ir matomumo sąlygos blogos: Nedirbti gyvatvorių žirkėmis.
 - ▶ Su gyvatvorių žirkėmis dirbti vienam.
 - ▶ Atkreipti dėmesį į kliūtis.
 - ▶ Dirbti stovint ant žemės paviršiaus ir išlaikant pusiausvyrą. Jei reikia dirbti aukštai: naudoti darbinę kėlimo platformą arba saugų karkasą.

- ▶ Jei pasirodo nuovargio požymių: padaryti darbo pertrauką.
- Naudotojas, dirbdamas virš pečių lygio, gali anksčiau pavargti. Naudotojas gali būti sunkiai sužeistas.
 - ▶ Virš pečių lygio dirbti trumpai.
 - ▶ Daryti darbo pertraukas.
- Jeigu judantys peiliai atsitrenkia į kietą medžiagą, jie gali būti greitai sustabdyti. Dėl atsiradusios pasipriešinimo jėgos naudotojas gali nebekontroliuoti gyvatvorių žirklių ir sunkiai susižeisti.
 - ▶ Gyvatvorių žirkles tvirtai laikyti abiem rankom.
 - ▶ Prieš darbą patikrinti gyvatvorę ar nėra joje kietų daiktų ir juos pašalinti.
- Judantys peiliai gali įpjauti naudotojui. Naudotojas gali būti sunkiai sužeistas.



- ▶ Neliesti judančių peilių.
- ▶ Jei peiliai buvo užblokuoti daiktu: Gyvatvorių žirkles išjungti ir išimti akumuliatorių. Tik tada pašalinti daiktą.
- Jei dirbant gyvatvorių žirkles veikia kitaip arba neįprastai, jos gali būti saugos neatitinkančios būklės. Asmenys gali būti sunkiai sužeisti ir gali būti padaryta turtinė žala.
 - ▶ Baigti darbą, akumuliatorių išimti ir kreiptis į STIHL specializuotą pardavėją.
- Darbu metu gyvatvorių žirkles gali sukelti vibracijas.
 - ▶ Mūvēti pirštines.
 - ▶ Daryti darbo pertraukas.
 - ▶ Jei atsiranda kraujotakos sutrikimų: kreiptis į gydytoją.
- Kai paleidžiamas jungiklis, peilis dar apie 1 sekundę juda. Judantys peiliai gali įpjauti naudotojui. Asmenys gali būti sunkiai sužeisti.
 - ▶ Gyvatvorių žirkles tvirtai laikyti už valdymo ir lanko formos rankenų ir palaukti, kol peilis sustos.

▲ PAVOJUS

- Jeigu dirbama aplinkoje, kur yra įtampą tiekiančių linijų, peiliai gali kontaktuoti su įtampą tiekiančiomis linijomis ir jas apgadinti. Naudotojas gali būti sunkiai sužeistas ar mirti.
 - ▶ Nedirbti aplinkoje, kur yra elektros linijų laidai.

4.8 Pernešimas

4.8.1 Gyvatvorių žirklys

▲ ISPEJIMAS

- Pervežimo metu gyvatvorių žirklys gali apvirsti arba judėti. Asmenys gali būti sunkiai sužeisti ir gali būti padaryta turтинė žala.
 - ▶ Fiksatorių pastumti į padėtį .
 - ▶ Akumuliatorių išimti.



- ▶ Peilio apsaugą užmauti ant peilio taip, kad peilis būtų pilnai uždengtas.
- ▶ Gyvatvorių žirkles įtemptais diržais, diržais ar tinklu pritvirtinti taip, kad jos negalėtų apvirsti ar judėti.

4.8.2 Akumulatorius

▲ ISPEJIMAS

- Akumulatorius nėra apsaugotas nuo visų aplinkos poveikių. Jeigu akumulatorius bus veikiamas tam tikrų aplinkos sąlygų, akumulatorius gali būti pažeistas ir gali būti padaryta turтинė žala.
 - ▶ Pažeisto akumulatoriaus nepervežinėti.
 - ▶ Akumuliatorių laikyti elektrai nelaidžioje pakuotėje.
- Pervežimo metu akumulatorius gali apvirsti arba judėti. Asmenys gali būti sunkiai sužeisti ir gali būti padaryta turтинė žala.
 - ▶ Supakuokite akumuliatorių taip, kad jis negalėtų judėti pakuotėje arba transportavimo dėkle.
 - ▶ Pakuotę pritvirtinti taip, kad ji negalėtų judėti.

4.9 sandėliuojate

4.9.1 Gyvatvorių žirklys

▲ ISPEJIMAS

- Vaikai gali nežinoti ir neįvertinti gyvatvorių žirklių keliamų pavojų. Vaikai gali sunkiai susižeisti.
 - ▶ Fiksatorių pastumti į padėtį .
 - ▶ Akumuliatorių išimti.



- ▶ Peilio apsaugą užmauti ant peilio taip, kad peilis būtų pilnai uždengtas.
- ▶ Gyvatvorių žirkles laikyti taip, kad nepasiektų vaikai.

- Gyvatvorių žirklių elektros kontaktai ir metalinės dalys dėl drėgmės gali surūdyti. Gyvatvorių žirklys gali sugesti.
 - ▶ Fiksatorių pastumti į padėtį .
 - ▶ Akumuliatorių išimti.



- ▶ Gyvatvorių žirkles laikyti švarioje ir sausoje vietoje.

4.9.2 Akumulatorius

▲ ISPEJIMAS

- Vaikai gali nežinoti ir neįvertinti akumulatoriaus keliamų pavojų. Vaikai gali sunkiai susižeisti.
 - ▶ Akumuliatorių laikyti taip, kad nepasiektų vaikai.
- Akumulatorius nėra apsaugotas nuo visų aplinkos poveikių. Jeigu akumulatorius bus veikiamas tam tikrų aplinkos sąlygų, akumulatorius gali būti pažeistas.
 - ▶ Akumuliatorių saugoti švarioje ir sausoje vietoje.
 - ▶ Akumuliatorių laikyti uždaroje patalpoje.
 - ▶ Akumuliatorių laikyti atskirai nuo gyvatvorių žirklių ir įkroviklio.
 - ▶ Akumuliatorių laikyti elektrai nelaidžioje pakuotėje.
 - ▶ Akumuliatorių laikyti aplinkoje, kur temperatūra tarp - 10 °C ir + 50 °C.

4.10 Valymas, techninė priežiūra ir remontas

▲ ISPEJIMAS

- Jeigu valymo, techninės priežiūros ar remonto metu akumulatorius bus įdėtas, gyvatvorių žirklys netikėtai gali įsijungti. Žmonės gali būti sunkiai sužaloti arba galima patirti materialinės žalos.
 - ▶ Fiksavimo svirtį pastumti į padėtį .
 - ▶ Išimti akumuliatorių.









- Aštrios valymo priemonės, valymas vandens srove ar smailiais daiktais gali pažeisti gyvatvorės žoliapjovę, pjovimo ašmenis ar akumuliatorių. Jeigu gyvatvorių žirklys, pjovimo peiliai arba akumulatorius nebus teisingai išvalyti, jų detalės gali neteisingai funkcionuoti ir saugos įrenginiai gali nebeveikti. Žmonės gali būti sunkiai sužaloti.

- ▶ Gyvatvorių žirkles, peilius ir akumuliatorių valyti taip, kaip aprašyta šioje naudojimo instrukcijoje.
- Jeigu gyvatvorių žirkles, pjovimo peiliai arba akumulatorius nebus teisingai prižiūrėti arba suremontuoti, jų detalės gali neteisingai funkcionuoti ir saugos įrenginiai gali neveikti. Žmonės gali būti sunkiai sužaloti arba žūti.
- ▶ Gyvatvorių žirklių ir akumulatoriaus techninės apžiūros ir remonto patiems nedaryti.
- ▶ Jei gyvatvorių žirklą ar akumuliatorių reikia prižiūrėti ar taisyti: kreipkitės į STIHL atstovą.
- ▶ Peilių techninės priežiūros darbus atlikti taip, kaip aprašyta šioje naudojimo instrukcijoje.
- Valydamas arba atlikdamas pjovimo peilių techninę priežiūrą, naudotojas gali susižeisti į aštirus pjovimo dantis. Naudotojas gali būti sužalotas.
- ▶ Mūvėti darbo pirštines iš tvirtos medžiagos.

5 Gyvatvorių žirkles paruošti darbui

5.1 Gyvatvorių žirklių paruošimas darbui

Kiekvieną kartą prieš pradėdant darbą, reikia atlikti šiuos veiksmus:

- ▶ Įsitikinti, kad sekančios detalės yra neprikaištingos būklės:
 - Gyvatvorių žirkles,  4.6.1.
 - Peilis,  4.6.2.
 - Akumulatorius,  4.6.3.
- ▶ Akumulatoriaus patikrinimas,  9.2.
- ▶ Akumuliatorių įkrauti pilnai, kaip aprašyta įkroviklių STIHL AL 101, 300, 500 naudojimo instrukcijoje.
- ▶ Gyvatvorių žirklių valymas,  14.1.
- ▶ patikrinti valdymo elementus,  9.1.
 - ▶ Jei valdymo elementų patikrinimo metu raudonai mirksi 3 šviesos diodai ant akumulatoriaus: akumuliatorių išimti ir kreiptis į STIHL specializuotą parduovą. Gyvatvorių žirkles sugedę.
- ▶ Jei veiksmų negalima atlikti: gyvatvorių žirklių nenaudoti ir kreiptis į specializuotą STIHL prekybos atstovą.

6 Akumulatoriaus įkrovimas ir diodai

6.1 Akumulatoriaus įkrovimas

Įkrovimo trukmė priklauso nuo įvairių veiksnių, pvz.: akumulatoriaus ar aplinkos temperatūros. Faktinis įkrovimo laikas gali skirtis nuo nurodytos įkrovimo trukmės. Įkrovimo trukmė yra nurodyta www.stihl.com/charging-times.

- ▶ Akumuliatorių įkrauti taip, kaip aprašyta įkroviklių STIHL AL 101, 300, 500 naudojimo instrukcijoje.

6.2 Patikrinti įkrovimo būseną

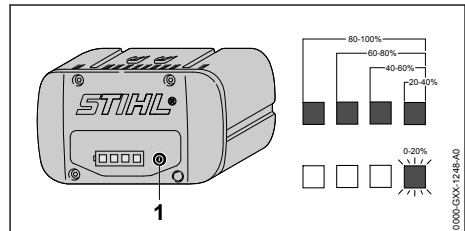

- ▶ Klavišą (1) paspausti. Diodai apie 5 sekundes dega žaliai ir parodo įkrovimo būseną.
- ▶ Jeigu dešinysis diodas mirksi žaliai: akumuliatorių įkrauti.

6.3 Šviesos diodai ant akumulatoriaus

Diodai gali parodyti akumulatoriaus įkrovimo būklę arba gedimą. Diodai gali degti arba mirksėti žalia arba raudona šviesa.

Jeigu dega arba mirksi žali diodai, įkrovimo būklė gera.

- ▶ Jeigu dega arba mirksi raudoni šviesos diodai: pašalinti sutrikimus.  17. Gyvatvorių žirklių arba įkrovimo laido gedimas.

7 Akumulatoriaus įdėjimas ir išėmimas

7.1 Akumulatoriaus įdėjimas

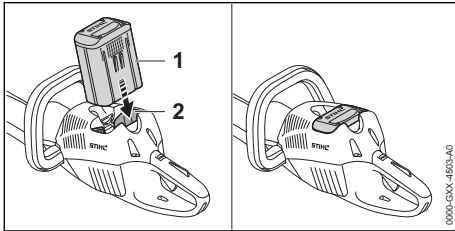

- ▶ Akumuliatorių (1) iki galo įspausti į akumulatoriaus dėklą (2). Spragtelėdamas akumuliatorius (1) užsifiksuoja ir yra įtvirtintas.

7.2 Akumuliatorių išimti

- ▶ Gyvatvorių žirkles pastatyti ant lygaus paviršiaus.

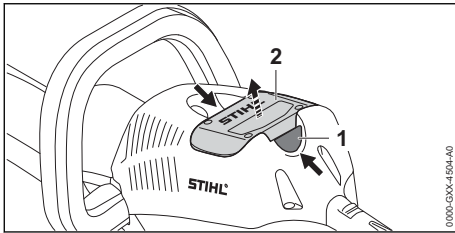

- ▶ Abu fiksuotojus (1) paspausti. Akumuliatorius (2) yra atlaisvintas ir gali būti išimtas.

8 Gyvatvorių žirklių įjungimas ir išjungimas

8.1 Gyvatvorių žirkles įjungti

⚠ ISPEJIMAS

- Nepriklausomai nuo to, kokia eilės tvarka bus paspausti perjungimo rankenėlė ir jungiklis, gyvatvorių žirklių variklio sūkių skaičius didėja ir peiliai pradeda judėti. Jeigu pirma paspaudžiamas jungiklis ir tik tada perjungimo rankenėlė, naudotojas gali nesukontroliuoti gyvatvorių žirklių. Naudotojas gali būti sunkiai sužeistas.
 - ▶ Pirma spausti perjungimo rankenėlę ir tada jungiklį.

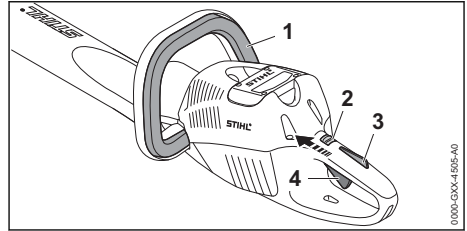

- ▶ Perjungimo rankenėlę (1) paspausti ir laikyti paspausta.
- ▶ Fiksuotojų (2) nykščiu pastumti į padėtį \odot .
- ▶ Apsauginį jungiklio klavišą (3) paspausti ranka ir laikyti paspausta.
- ▶ Jungiklį (4) paspausti rodomuoju pirštu ir taip laikyti. Gyvatvorių žirklių variklio sūkių didėja ir pjovimo peiliai juda.

Kuo daugiau spaudžiamas jungiklis, tuo greičiau sukasi peiliai.

8.2 Gyvatvorių žirkles išjungti

- ▶ Perjungimo rankenėlę, jungiklį ir apsauginį jungiklio klavišą paleisti.
- ▶ Palaukti, kol peiliai maždaug po 1 sekundės nustos judėti.
- ▶ Jeigu peiliai ir po 1 sekundės dar juda: kreiptis į STIHL specializuotos prekybos atstovą. Gyvatvorių žirkles sugedę.
- ▶ Fiksuotojų pastumti į padėtį \odot .

9 Patikrinti gyvatvorių žirkles ir akumuliatorių

9.1 Patikrinti valdymo elementus

Fiksuotojų, apsauginį klavišą ir jungiklį

- ▶ Akumuliatorių išimti.
- ▶ Fiksuotojų pastumti į padėtį \odot .
- ▶ Pabandyti paspausti jungiklį, nepaspaudus apsauginio jungiklio klavišo.
- ▶ Jeigu jungiklį galima įspausti: gyvatvorių žirklių nenaudoti ir kreiptis į specializuotos STIHL prekybos atstovą. Fiksuotojus arba apsauginį jungiklio klavišą sugedę.
- ▶ Fiksuotojų pastumti į padėtį \odot .
- ▶ Apsauginį jungiklio klavišą paspausti ir taip laikyti.
- ▶ Jungiklį paspausti.
- ▶ Apsauginį jungiklio klavišą ir jungiklį paleisti.

- ▶ Jeigu jungiklis arba apsauginis jungiklio klavišas sunkiai juda arba negrįžta į pradinę padėtį: gyvatvorių žirklių nenaudoti ir kreiptis į specializuotos STIHL prekybos atstovą. Jungiklis arba apsauginis jungiklio klavišas sugedę.

Perjungimo rankenėlė

- ▶ Akumuliatorių išimti.
- ▶ Perjungimo rankenėlę paspausti ir vėl paleisti.
- ▶ Jeigu jungiklis sunkiai juda arba negrįžta į pradinę padėtį: gyvatvorių žirklių nenaudoti ir kreiptis į specializuotos STIHL prekybos atstovą. Perjungimo rankenėlė sugedus.

Gyvatvorių žirkles įjungti

- ▶ Akumuliatorių įdėti.
- ▶ Perjungimo rankenėlę paspausti ir vėl paleisti.
- ▶ Jei peiliai pajuda arba juda: gyvatvorių žirklių nenaudoti ir kreiptis į specializuotos STIHL prekybos atstovą. Jungiklis sugedęs.
- ▶ Apsauginį jungiklio klavišą paspausti ir taip laikyti.
- ▶ Jungiklį paspausti ir taip laikyti.
- ▶ Jei peiliai juda: gyvatvorių žirklių nenaudoti ir kreiptis į specializuotos STIHL prekybos atstovą. Perjungimo rankenėlė sugedus.
- ▶ Perjungimo svirtelę paspausti ir taip laikyti. Peiliai juda.
- ▶ Jei mirksi 3 šviesos diodai: akumuliatorių išimti ir kreiptis į STIHL specializuotą pardavėją. Gyvatvorių žirkles sugedę.
- ▶ Perjungimo rankenėlę paleisti. Peiliai maždaug po 1 sekundės nebejudą.
- ▶ Jeigu peiliai ir po 1 sekundės dar juda: akumuliatorių išimti ir kreiptis į STIHL specializuotą pardavėją. Gyvatvorių žirkles sugedę.

9.2 Akumuliatorių patikrinti

- ▶ Paspausti akumuliatoriaus klavišą. Diodai dega arba mirksi.
- ▶ Jeigu diodai nedega ar nemirksi: akumuliatoriaus nenaudoti ir kreiptis į STIHL specializuotą pardavėją. Akumuliatoriaus gedimas.

10 Dirbti su gyvatvorių žirkėmis

10.1 Gyvatvorių žirklių laikymas ir valdymas

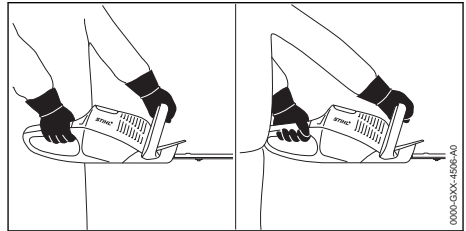

- ▶ Gyvatvorių žirkles stipriai laikyti viena ranka ant valdymo rankenos taip, kad nykštys būtų priglundęs prie valdymo rankenos.
- ▶ Gyvatvorių žirkles stipriai laikyti kita ranka ant lanko formos rankenos taip, kad nykštys būtų apgaubęs lanko formos rankeną.

10.2 Genėjimas

- ▶ Storas šakas ir šakeles pirma nukirpti su šaku žirkėmis ar nupjauti motoriniu pjūkle.

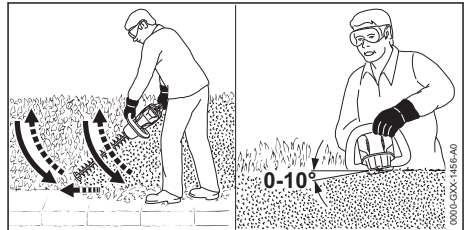

- ▶ Gyvatvorę kirpti vedant gyvatvorių žirkles vesti gyvatvorės šone lanko forma iš apačios į viršų.
- ▶ Gyvatvorių žirkles nuleisti žemyn, nekerpant gyvatvorės.
- ▶ Lėtai ir kontroliuojamai eiti į priekį.
- ▶ Gyvatvorę kirpti vėl vedant gyvatvorių žirkles lanko forma iš apačios į viršų.
- ▶ Kitą pusę gyvatvorės kirpti tokiu pačiu būdu.
- ▶ Kerpant gyvatvorės viršų, peilį nustatyti kampnu nuo 0° iki 10°.
- ▶ Gyvatvorę kirpti, vedant gyvatvorių žirkles horizontaliai lanko forma iš vienos pusės į kitą.
- ▶ Jeigu sumažėja pjovimo našumas: peilius paaštrinti.

11 Po darbo

11.1 Po darbo

- ▶ Gyvatvorių žirkles išjungti, fiksuoti pastumti į padėtį  ir akumuliatorių išimti.

- ▶ Jei gyvatvorių žirkklės šlapios: Leisti išdžiūti gyvatvorių žirkklėms.
- ▶ Jei akumulatorius šlapias: Palaukti, kol akumulatorius išdžius.
- ▶ Gyvatvorių žirklių valymas
- ▶ Peilio valymas
- ▶ Peilio apsaugą užmauti ant peilio taip, kad peilis būtų pilnai uždengtas.
- ▶ Akumuliatorių nuvalyti.

12 Pernešimas

12.1 Gyvatvorių žirklių transportavimas

- ▶ Gyvatvorių žirkles išjungti, fiksatorių pastumti į padėtį  ir akumuliatorių išimti.
- ▶ Peilių apsaugą ant peilių užmauti taip, kad apsaugas visiškai uždengtų peilius.

Gyvatvorių žirklių nešimas

- ▶ Gyvatvorių žirkles nešti viena ranka už lanko formos rankenos taip, kad pjovimo peilis būtų nukreiptas atgal.

Gyvatvorių žirklių transporto priemonėje

- ▶ gyvatvorių žirkles pritvirtinti taip, kad jos neapvirstų ir negalėtų judėti.

12.2 Akumulatoriaus pervežimas

- ▶ Gyvatvorių žirkles išjungti, fiksatorių pastumti į padėtį  ir akumuliatorių išimti.
- ▶ Įsitikinti, kad akumulatorius saugioje padėtyje.
- ▶ Akumuliatorių supakuoti taip, kad būtų išpildytos sekančios sąlygos:
 - Pakuotė nėra atspari elektros pralaidumui.
 - Akumulatorius negali judėti pakuotėje.
- ▶ Pakuotę pritvirtinti taip, kad ji negalėtų judėti.

Akumulatorius priskiriamas prie pavojingų transportavimui krovinių. Akumulatorius klasifikuojamas pagal UN 3480 (Ličio jonų akumulatoriai) ir buvo išbandytas vadovaujantis UN instrukcijos III dalies, 38.3 poskyrio kriterijus.

Transportavimo reglamentai yra nurodyti www.stihl.com/safety-data-sheets.

13 sandėliuojate

13.1 Gyvatvorių žirklių laikymas

- ▶ Gyvatvorių žirkles išjungti, fiksatorių pastumti į padėtį  ir akumuliatorių išimti.
- ▶ Peilio apsaugą užmauti ant peilio taip, kad peilis būtų pilnai uždengtas.
- ▶ Gyvatvorių žirkles laikyti taip, kad būtų išpildytos sekančios sąlygos:

- Gyvatvorių žirkklės turi būti laikomos vaikams nepasiekiamoje vietoje.
- Gyvatvorių žirkklės yra švarios ir sausos.

13.2 Akumulatoriaus laikymas

STIHL rekomenduoja akumuliatorių laikyti įkrovimo būklės tarp 40 % ir 60 % (dega 2 žali diodai).

- ▶ Akumuliatorių laikyti taip, kad būtų išpildytos sekančios sąlygos:
 - Akumulatorius turi būti laikomas vaikams nepasiekiamoje vietoje.
 - Akumulatorius yra švarus ir sausas.
 - Akumulatorius yra uždaroje patalpoje.
 - Akumuliatorių laikyti atskirai nuo gyvatvorių žirklių ir įkroviklio.
 - Akumulatorius yra elektrai nelaidžioje pakuotėje.
 - Akumulatorius yra aplinkoje, kur temperatūra tarp 10 °C ir + 50 °C.

14 Valymas

14.1 Gyvatvorių žirkles nuvalyti,

- ▶ Gyvatvorių žirkles išjungti, fiksatorių pastumti į padėtį  ir akumuliatorių išimti.
- ▶ Gyvatvorių žirkles nuvalyti drėgna šluoste arba STIHL dervų tirpikliu.
- ▶ Teptuku išvalyti vėdinimo angas.
- ▶ Iš akumulatoriaus dėklo pašalinti pašalines medžiagas ir akumulatoriaus dėklą išvalyti drėgna šluoste.
- ▶ Elektros kontaktus akumulatoriaus dėkle nuvalyti teptuku ar minkštu šepetėliu.

14.2 Peilio valymas

- ▶ Gyvatvorių žirkles išjungti, fiksatorių pastumti į padėtį  ir akumuliatorių išimti.
- ▶ Peilius iš abiejų pusių apipurkšti STIHL dervų tirpikliu.
- ▶ Akumuliatorių įdėti.
- ▶ Gyvatvorių žirkles 5 sekundėms įjungti. Peiliai juda. Dervų tirpiklis vienodai pasiskirsto.

14.3 Akumulatoriaus valymas

- ▶ Akumuliatorių nuvalyti su drėgna šluoste.

15 Priežiūra

15.1 Techninės priežiūros intervalai

Techninės priežiūros intervalai priklauso nuo aplinkos ir darbo sąlygų. STIHL rekomenduoja šiuos techninės priežiūros intervalus:

Kas 50 darbo valandų

- ▶ STIHL pardavėjas turi sutepti pavarų dėžę.

15.2 Peilių galandimas

STIHL rekomenduoja peilius pavesti pagaląsti STIHL specializuotos prekybos atstovui.

! ISPEJIMAS

- Peilių pjaunamieji dantukai aštrūs. Naudotojas gali įsipjauti.
 - ▶ Mūvėti darbo pirštines iš tvirtos medžiagos.
- ▶ Gyvatvorių žirkles išjungti, fiksatorių pastumti į padėtį  ir akumuliatorių išimti.

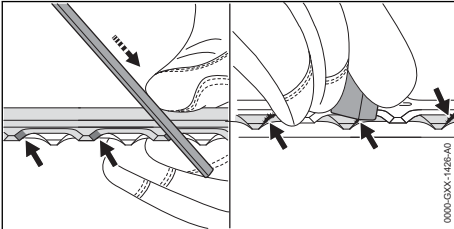

- ▶ Kiekvieną viršutinio peilio pjaunantįjį paviršių galąsti STIHL plokščiaja dilde į priekį nukreiptu judesiu. Išlaikyti galandimo kampą,  18.2.
- ▶ Gyvatvorių žirkles apsukti.
- ▶ Išgaląsti kitus pjaunančiuosius paviršius.

- ▶ Nuo kiekvieno pjaunančiojo paviršiaus iš apačios pašalinti atplaišas.
- ▶ Gyvatvorių žirkles apsukti.
- ▶ Pašalinti atplaišas nuo kitų pjaunančiųjų paviršių.
- ▶ Galandant susidariusias dulkes nuvalyti drėgna šluoste.
- ▶ Peilius iš abiejų pusių apipurkšti STIHL derų tirpikliu.
- ▶ Gyvatvorių žirkles 5 sekundėms įjungti. Peiliai juda. STIHL derų tirpiklis vienodai pasiskirsto.
- ▶ Jei kyla neaiškumų: kreiptis į STIHL specializuotos prekybos atstovą.

16 Remontas

16.1 Gyvatvorių žirklių ir akumuliatoriaus remontas

Naudotojas negali pats remontuoti gyvatvorių žirklių, peilio ir akumuliatoriaus.

- ▶ Jei gyvatvorių žirklys arba peilis pažeisti: gyvatvorių žirklių nenaudoti ir kreiptis į specializuotos STIHL prekybos atstovą.
- ▶ Jei akumuliatorius sugedęs ar pažeistas: Akumuliatorių pakeisti nauju.

17 Gedimų šalinimas

17.1 Gyvatvorių žirklių arba akumuliatoriaus gedimų šalinimas

Gedimas	Akumuliatoriaus šviesos diodai	Priežastis	Problemos sprendimas
Gyvatvorių žirklių neįsijungia.	1 šviesos diodas mirksi žaliai.	Akumuliatorius per mažai įkrautas.	▶ Akumuliatorių įkrauti taip, kaip aprašyta kroviklių STIHL AL 101, 300, 500 naudojimo instrukcijoje.
	1 šviesos diodas šviečia raudonai.	Akumuliatorius per šiltas arba per šaltas.	▶ Išimti akumuliatorių. ▶ Palaukti, kol akumuliatorius atvės arba sušils.
	3 šviesos diodai mirksi raudonai.	Gyvatvorių žirklys sugedęs.	▶ Išimti akumuliatorių. ▶ Nuvalyti elektros kontaktus akumuliatoriaus dėkle. ▶ Įdėti akumuliatorių. ▶ Gyvatvorių žirkles įjungti. ▶ Jeigu toliau mirksi 3 raudoni diodai: gyvatvorių žirklių nenaudoti ir kreiptis į specializuotos STIHL prekybos atstovą.
		Peiliai sunkiai juda.	▶ Peilius iš abiejų pusių apipurkšti STIHL derų tirpikliu. ▶ Jeigu toliau mirksi 3 raudoni diodai: gyvatvorių žirklių nenaudoti ir kreiptis į specializuotos STIHL prekybos atstovą.
	3 šviesos diodai šviečia raudonai.	Gyvatvorių žirklys per šiltas.	▶ Išimti akumuliatorių. ▶ Leisti atvėsti gyvatvorių žirklys.

Gedimas	Akumulatoriaus šviesos diodai	Priežastis	Problemų sprendimas
	4 šviesos diodai mirksi raudonai.	Akumulatoriaus triktis.	<ul style="list-style-type: none"> ▶ Išimti ir vėl įdėti akumuliatorių. ▶ Gyvatvorių žirkles įjungti. ▶ Jei 4 šviesos diodai ir toliau mirksi raudonai: nenaudoti akumulatoriaus ir kreiptis į STIHL prekybos atstovą.
		Nutrūkęs elektros ryšys tarp gyvatvorių žirklių ir akumulatoriaus.	<ul style="list-style-type: none"> ▶ Išimti akumuliatorių. ▶ Nuvalyti elektros kontaktus akumulatoriaus dėkle. ▶ Įdėti akumuliatorių.
		Gyvatvorių žirkles arba akumulatorius sudrėkę.	▶ Gyvatvorių žirkles ar akumuliatorių išdžiovinti.
Gyvatvorių žirkles išsijungia darbo metu.	3 šviesos diodai šviečia raudonai.	Gyvatvorių žirkles per šilts.	<ul style="list-style-type: none"> ▶ Išimti akumuliatorių. ▶ Leisti atvėsti gyvatvorių žirklems.
		Elektros įrangos triktis.	<ul style="list-style-type: none"> ▶ Išimti ir vėl įdėti akumuliatorių. ▶ Gyvatvorių žirkles įjungti.
Gyvatvorių žirklių darbo laikas per trumpas.		Akumulatorius nevisiškai įkrautas.	▶ Akumuliatorių visiškai įkrauti taip, kaip aprašyta kroviklių STIHL AL 101, 300, 500 naudojimo instrukcijoje.
		Viršyta akumulatoriaus eksploatavimo trukmė.	▶ Pakeisti akumuliatorių.

18 Techniniai daviniai

18.1 Gyvatvorių žirkles STIHL HSA 66, HSA 86

HSA 66

Leidžiami naudoti akumulatoriai:

- STIHL AP
- STIHL AR

– Svoris be akumulatoriaus: 3,1 kg

HSA 86

Leidžiami naudoti akumulatoriai:

- STIHL AP
- STIHL AR

Svoris be akumulatoriaus:

- HSA 86, pjovimo juostos ilgis 450 mm: 3,0 kg
- HSA 86, pjovimo juostos ilgis 620 mm: 3,3 kg

Veikimo trukmė nurodyta www.stihl.com/battery-life.

18.2 Peilis

HSA 66

- Atstumas tarp dantukų: 30 mm
- Juostos ilgis: 500 mm
- Užgalandinimo kampas: 35°

HSA 86

- Atstumas tarp dantukų: 33 mm
- Juostos ilgis: 450 mm arba 620 mm
- Užgalandinimo kampas: 45°

18.3 Akumulatorius STIHL AP

- Akumulatoriaus technologija: Lithium-Ionen
- Įtampa: 36 V
- Talpa Ah: žiūrėti ant skydelio
- Energijos kiekis Wh: žiūrėti ant skydelio
- Svoris kg: žiūrėti ant skydelio
- Leidžiama temperatūra naudojimui ir laikymui: -10 °C iki +50 °C

18.4 Triukšmo lygio ir vibracijos vertės

Garso slėgio lygio vertė K yra 2 dB(A). Garso galios lygio vertė K yra 2 dB(A). Vibracijos vertė K yra 2 m/s².

HSA 66, HSA 86

STIHL rekomenduoja, naudoti klausos apsaugą.

- Garso slėgio lygis L_{pA} išmatuotas pagal EN 60745-2-15: 83 dB(A).
- Garso galios lygis L_{WA} išmatuotas pagal EN 60745-2-15: 94 dB(A).
- Vibracijos vertė a_{hV} išmatuota pagal EN 60745-2-15

- Valdymo rankena 2,3 m/s².
- Lanko formos rankena: 3,7 m/s².

Duotos vibracijos vertės buvo išmatuotos pagal bandymų normas ir gali būti prilyginamos elektriniams įrenginiams. Faktiškos vibracinės vertės gali skirtis nuo duotų verčių, priklausomai nuo panaudojimo rūšies. Duotos vibracinės vertės gali būti naudojamos pirmą kartą vertinant vibracinę apkrovą. Turi būti įvertinta ir faktiška vibracinė apkrova. Tai liečia ir tą laiką, kada elektrinis įrenginys buvo išjungtas ir tą, kai jis buvo įjungtas, bet dirbo be apkrovos.

Informacijos apie atitikimą vibracijos reikalavimams pagal direktyvą 2002/44/EB galima rasti www.stihl.com/vib.

18.5 REACH

REACH pažymi ES potvarkį dėl registravimo, vertinimo ir chemikalų leistinas normas.

Informacijas apie atitikimą REACH potvarkiui (ES) Nr. rasite www.stihl.com/reach.

19 **Atsarginės dalys ir priedai**

19.1 **Atsarginės dalys ir priedai**

STIHL Šie simboliai žymi originalias STIHL atsargines dalis ir originalius STIHL priedus.

STIHL rekomenduoja naudoti originalias STIHL atsargines dalis ir originalius STIHL priedus.

Nors nuolat stebi rinką, STIHL negali įvertinti kitų gamintojų atsarginių dalių ir priedų patikimumo, saugos bei tinkamumo, todėl tokius naudojant, STIHL negali už juos garantuoti.

STIHL originalių atsarginių dalių ir STIHL originalių priedų galima įsigyti iš STIHL specializuoto prekybos atstovo.

20 **Utilizavimas**

20.1 **Gyvatvorių žirklių ir akumuliatoriaus utilizavimas**

Aktuali informacija apie utilizaciją yra pas STIHL specializuotos prekybos atstovą.

- ▶ Gyvatvorių žirkles, akumuliatorių, priedus ir pakuotę utilizuokite pagal įstatymus ir neteršdami aplinkos.

21 **ES- atitikties sertifikatas**

21.1 **Gyvatvorių žirklys STIHL HSA 66, HSA 86**

ANDREAS STIHL AG & Co. KG
Badstraße 115
D-71336 Waiblingen

Vokietija

- prisiimdama visą atsakomybę deklaruoja, kad
- Rūšis: akumuliatorinės gyvatvorių žirklys
 - Gamintojo prekių ženklas: STIHL
 - Tipas: HSA 66, HSA 86
 - Serijos numeris: 4851

išpildo visus atitinkamų direktyvų 2011/65/ES, 2006/42/EB, 2014/30/EB ir 2000/14/EB reikalavimus ir yra sukonstruotos ir pagamintos, remiantis produkto pagaminimo datai galiojančiomis sekančių formų versijomis: EN 55014-1, EN 55014-2, EN 60745-1 ir EN 60745-2-15.

Taikyta atitikties įvertinimo procedūra pagal direktyvos 2000/14/EB V priedą.

HSA 66, HSA 86

- Išmatuotasis garso galios lygis: 94 dB(A)
- Garantuotas garso galios lygis: 96 dB(A)

Techniniai dokumentai saugomi ANDREAS STIHL AG & Co. KG Gaminių patvirtinimo skyriuje.

Pagaminimo metai ir gamyklinis numeris yra nurodyti ant gyvatvorių žirklių.

Waiblingen, 2020-02-03

ANDREAS STIHL AG & Co. KG



Įmonės vardas

Dr. Jürgen Hoffmann, Gaminių duomenų, jiems taikomų nuostatų ir patvirtinimo skyriaus vadovas

22 **Bendri saugumo nurodymai elektriniams įrenginiams**

22.1 **Įvadas**

Šiame skyriuje perteikiami normoje EN/EC 62841 suformuluoti nurodymai saugumui, dirbant su rankose nešamais elektriniais įrenginiais.

STIHL privalo atkurti šiuos tekstus.

"Saugos, eksploatuojant elektros įrankius taisyklėse" esantys saugos nurodymai dėl elektros smūgio išvengimo STIHL akumuliatorių energiją naudojančiams įrenginiams nėra taikomi.



ISPEJIMAS

- **Perskaitykite visas saugumo nurodymus, instrukcijas, paveikslėlius ir techninius duomenis, galiojančius šiam elektriniam įrankiui.** Nesilaikant toliau pateiktų instrukcijų, galima patirti elektros smūgį, gali kilti gaisras ir (arba) galima sunkiai susižaloti. **Išsaugokite visas saugumo instrukcijas ir nurodymus.**

Saugaus darbo instrukcijose naudojamas terminas "elektrinis įrenginys" liečia tiek elektrinius įrenginius (su elektros pajungimo laidu), tiek akumuliatorinius įrenginius (be elektros pajungimo laido).

22.2 Darbo vietos sauga

- Darbo zona turi būti švari ir gerai apšviesta.** Jei darbo zona netvarkinga ar neapšviesta, gali įvykti nelaimingas atsitikimas.
- Nenaudokite elektrinio įrankio sprogoje aplinkoje, kurioje yra degių skysčių, dujų ar dulkių.** Elektriniai įrankiai įskelia kibirkščius, ir jos gali uždegti dulkes ar garus.
- Dirbdami su elektriniu įrankiu neleiskite artintis vaikams ar kitiems asmenims.** Atitraukus dėmesį, elektrinis įrankis gali tapti nevaldomas.

22.3 Elektros sauga

- Elektrinio įrankio jungiamasis kištukas turi tikti elektros lizdui. Jokių būdu nekeiskite kištuko. Jei elektrinis įrankis įžemintas, nenaudokite adapterių.** Naudojant originalius kištukus ir tinkamus elektros lizdus sumažėja elektros smūgio pavojus.
- Stenkitės nesiliesti prie įžemintų paviršių, pavyzdžiui, vamzdžių, šildymo įrenginių, viryklių ir šaldytuvų.** Kai kūnas įžemintas, padidėja elektros smūgio pavojus.
- Saugokite elektrinius įrankius nuo lietaus ar drėgmės.** Į elektrinio įrankio vidų patekus vandens, padidėja elektros smūgio pavojus.
- Nenaudokite jungiamojo laido ne pagal paskirtį.** Jungiamasis laidas neskirtas elektriniam įrankiui nešti, tempti arba traukti norint iš elektros lizdo ištraukti kištuką. Saugokite jungiamąjį laidą nuo karščio, aštrių briaunų ir slankiųjų dalių, neišstepkite jo alyva. Apgadinus

arba suraizgius jungiamuosius laidus, padidėja elektros smūgio pavojus.

- Dirbdami su elektriniu įrankiu lauke, naudokite tik darbui lauke tinkamus ilginamuosius laidus.** Naudojant darbui lauke tinkamą ilginamąjį laidą, sumažėja elektros smūgio pavojus.
- Jei elektrinis įrankis neišvengiamai turi būti naudojamas drėgnoje aplinkoje, naudokite pažaidos srove valdomą jungtuvą.** Naudojant pažaidos srove valdomą jungtuvą sumažėja elektros smūgio pavojus.

22.4 Žmonių sauga

- Būkite atidūs, sutelkę dėmesį į tai, ką darote, ir laikykitės įprastų darbo su elektriniu įrankiu taisyklių. Nenaudokite elektrinių įrankių, jei pajutote nuovargį, vartojote narkotinių medžiagų, alkoholio ar vaistų.** Menkiausias neapdairumas dirbant su elektriniu įrankiu gali būti sunkių sužalojimų priežastis.
- Dėvėkite asmenines apsaugos priemones ir būtinai užsidėkite apsauginius akinius.** Elektrinio įrankio tipui ir jo naudojimo būdai tinkamos asmeninės apsaugos priemonės, pavyzdžiui, kaukė nuo dulkių, neslystanti saugi avalynė, apsauginis šalmas ar klausos apsaugos priemonė, sumažina pavojų susižaloti.
- Saugokitės, kad netyčia neįjungtumėte įrankio. Prieš prijungdami elektrinį įrankį prie elektros tinklo ir (arba) akumuliatoriaus, prieš jį pakeldami ar nešdami įsitikinkite, kad elektrinis įrankis yra išjungtas.** Jei nešdami elektrinį įrankį pirštą laikysite ant jungiklio arba į elektros tinklą įjungsite jau įjungtą elektrinį įrankį, gali įvykti nelaimingas atsitikimas.
- Prieš įjungdami elektrinį įrankį, pašalinkite reguliavimo įrankius arba veržliarakčius.** Besiukančioje elektrinio įrankio dalyje esantis įrankis ar raktas gali sužaloti.
- Venkite nenatūralios kūno padėties. Stovėkite stabiliai, visada išlaikykite pusiausvyrą.** Taip geriau galėsite kontroliuoti elektrinį įrankį nenumatytomis aplinkybėmis.
- Vilkėkite tinkamus drabužius. Nevilkėkite plačių drabužių, būkite be papuošalų.** Plaukus ir drabužius saugokite nuo slankiųjų dalių. Slankiosios dalys gali įtraukti laisvus drabužius, papuošalus ar ilgus plaukus.
- Jei prie įrankio galima prijungti dulkių siurbimo ar dulkių surinkimo įrenginių, juos reikia prijungti ir tinkamai naudoti.** Susiurbus dulkes, sumažėja dulkių keliamas pavojus.

- h) **Nesijauskite nepagrįstai saugūs ir būtinai laikykites elektrinių įrankių naudojimo saugos taisyklių, net jei elektrinį įrankį naudojote daug kartų ir gerai mokate su juo dirbti.** Nerūpestingai elgdami greičiau galite sunkiai susižaloti.

22.5 Elektrinio įrankio naudojimas ir elgesys su juo

- a) **Venkite elektrinio įrankio perkrovą. Naudokite darbui tinkamą elektrinį įrankį.** Tinkamu elektriniu įrankiu darbą nurodytoje įrankio naudojimo srityje atlikite geriau ir saugiau.
- b) **Nenaudokite elektrinio įrankio, jei sugedo jo jungiklis.** Neįsijungiantis arba neišsijungiantis elektrinis įrankis kelia pavojų, ir jį reikia pataisyti.
- c) **Prieš reguliuodami, padėdami elektrinį įrankį ar keisdami papildomus įrankius, ištraukite iš elektros lizdo kištuką ir (arba) išimkite išimamąjį akumuliatorių.** Ši atsargumo priemonė neleis elektriniam įrankiui netyčia įsijungti.
- d) **Nenaudojamus elektrinius įrankius laikykite vaikams nepasiekiamoje vietoje. Neleiskite elektrinio įrankio naudoti su juo nesusipažinusiems ar šių nurodymų neperskaičiusiems žmonėms.** Elektriniai įrankiai kelia pavojų, jei juos naudoja patirties neturintys žmonės.
- e) **Rūpestingai prižiūrėkite elektrinius ir papildomus darbo įrankius. Patikrinkite, ar tinkamai veikia ir ar neužsikirtusios slankiosios dalys, ar nėra elektrinio įrankio veikimą bloginančių sulūžusių arba apgadintų dalių. Prieš naudodami elektrinį įrankį pasirūpinkite, kad sugadintos dalys būtų pataisytos.** Daug nelaimingų atsitikimų įvyksta dėl netinkamai prižiūrimų elektrinių įrankių.
- f) **Pjovimo įrankiai turi būti aštrūs ir švarūs.** Rūpestingai prižiūrimi pjovimo įrankiai su aštriais ašmenimis rečiau įstringa, juos lengviau valdyti.
- g) **Elektrinį įrankį, papildomą įrangą, priedus ir kt. naudokite vadovaudamiesi šiais nurodymais. Taip pat įvertinkite darbo sąlygas ir atliktiną darbą.** Elektrinius įrankius naudojant nenumatytais tikslais gali susiklostyti pavojingų situacijų.
- h) **Rankenos ir suimamieji paviršiai turi būti sausi, švarūs ir neištepti alyva ar tepalu.** Jei rankenos ar suimamieji paviršiai slidūs, elektrinio įrankio negalėsite saugiai naudoti ir valdyti nenumatytomis situacijomis.

22.6 Akumuliatorinio įrenginio naudojimas ir priežiūra

- a) **Įkraukite akumuliatorius tik su įkrovikliais, kuriuos rekomenduoja gamintojas.** Įkroviklis, kuris skirtas tam tikros rūšies akumuliatorių įkrovimui, gali užsidegti, jei jis naudojamas su kitokiu akumuliatoriumi.
- b) **Elektros įrankiuose naudokite tik tam skirtus akumuliatorius.** Kitokių akumuliatorių naudojimas gali sukelti sužeidimus ar gaisro pavojų.
- c) **Nelaikykite naudojamo akumuliatoriaus šalia sąvaržėlių, monetų, raktų, vinių, varžtų ar kitų smulkių metalinių daiktų, kurie gali sąlygoti kontaktų atotrūkį.** Trumpas sujungimas tarp akumuliatoriaus kontaktų gali sukelti nudegimus arba gaisrą.
- d) **Neteisingai naudojant, iš akumuliatoriaus gali ištekėti skystis. Venkite kontakto su juo. Esant atsitiktiniam kontaktui, nuplauti vandeniu. Jei skystis patenka į akis, papildomai kreipkitės pas gydytoją.** Ištekantis akumuliatoriaus skystis gali suerzinti ar nudeginti odą.
- e) **Nenaudokite pažeisto ar pakeisto akumuliatoriaus.** Pažeisti ar pakeisti akumuliatoriai gali sukelti gaisro, sprogo ar sužeidimo pavojų.
- f) **Saugokite akumuliatorių nuo ugnies ir per aukštos temperatūros poveikio ugnis arba virš 130 °C (265 °F) temperatūra gali sukelti sprogoimą.**
- g) **Laikykites nurodymų įkrovimui ir niekada neįkraudinėkite akumuliatoriaus ar akumuliatorinio įrankio aukštesnėje nei nurodyta naudojimo instrukcijoje temperatūroje.** Neteisingas įkrovimas ar įkrovimas aukštesnėje nei leistinoje temperatūroje gali sunaikinti akumuliatorių ir padidinti gaisro pavojų.

22.7 Servisas

- a) **Elektrinį įrenginį taisyti paveskite tik kvalifikuotam personalui ir taisant naudoti tik originalias atsargines dalis.** Tuo bus užtikrinta, kad bus išsaugotas elektrinio įrenginio saugumas.
- b) **Niekada neatlikinėkite techninės priežiūros pažeistam akumuliatoriui.** Visą akumuliatorių techninę priežiūrą turėtų atlikti tik gamintojas ar įgaliotos aptarnavimo vietos.

22.8 Gyvatvorių žirklių naudojimo saugos nurodymai

Bendrieji gyvatvorių žirklių naudojimo saugos nurodymai

- a) **Stebėti, kad visos kūno dalys būtų atokiai nuo peilio.** Judant peiliui nenuiminėti nuopjovų ir nelaikyti pjaunamos medžiagos. Išjungus jungiklį, peiliai ir toliau juda. Menkiausias neapdairumas dirbant su gyvatvorių žirkliėmis gali būti sunkių sužalojimų priežastis.
- b) **Gyvatvorių žirkles nešti suėmus už rankenos, peiliui sustojus ir patraukus pirštus nuo jungiklio.** Tinkamai nešant gyvatvorių žirkles sumažėja pavojus netyčia jas įjungti ir susižaloti peiliu.
- c) **Gyvatvorių žirkles gabenant ar padedant laikyti, visada užmauti peilių įmautę.** Tinkamai elgiantis su gyvatvorių žirkliėmis sumažėja pavojus susižaloti peiliu.
- d) **Prieš pašalinant įstrigusias nuopjovas ar prieš atliekant įrenginio techninės priežiūros darbus įsitikinti, kad visi jungikliai išjungti, o akumulatorius išimtas arba atjungtas.** Jei šalinant įstrigusias medžiagas gyvatvorių žirkles netyčia įsijungs, jos gali sunkiai sužaloti.
- e) **Gyvatvorių žirkles laikyti tik už izoliuotų suimamųjų paviršių, nes peilis gali kliudyti paslėptus elektros laidus.** Peiliams prisilietus prie laido, kuriame yra įtampa, ši gali persiduoti ir metalinėms įrankio dalims bei sukelti elektros smūgį.
- f) **Patraukti visus tinklo laidus iš pjovimo zonos.** Laidai gali slypėti gyvatvorėse ar krūmuose ir peiliu juos netyčia galima perpjauti.
- g) **Nenaudoti gyvatvorių žirklių blogu oru, ypač jei kyla audros pavojus.** Taip sumažės pavojus būti nutrenktiems žaibo.

Vseбина

1	Uvod.....	80
2	Informacije o teh navodilih za uporabo.....	80
3	Pregled.....	81
4	Varnostni napotki.....	82
5	Pripravljanje škarj za živo mejo za uporabo.....	87
6	Polnjenje akumulatorske baterije in LED-lučke.....	87
7	Vstavljanje in odstranjevanje akumulatorske baterije.....	87
8	Vklop in izklop škarj za živo mejo.....	88

9	Preverjanje škarj za živo mejo in akumulatorske baterije.....	88
10	Delo s škarjami za živo mejo.....	89
11	Po delu.....	89
12	Transport.....	90
13	Shranjevanje.....	90
14	Čiščenje.....	90
15	Vzdrževanje.....	91
16	Popravila.....	91
17	Odpravljanje motenj.....	91
18	Tehnični podatki.....	92
19	Nadomestni deli in dodatni pribor.....	93
20	Odstranjevanje.....	93
21	Izjava EU o skladnosti.....	93
22	Splošni varnostni napotki za električno orodje.....	94

1 Uvod

Spoštovani kupec,

veseli nas, da ste se odločili za STIHL. Naše izdelke vrhunske kakovosti razvijamo in izdelujemo v skladu s potrebnimi naših strank. Tako so naši izdelki tudi pri izjemnih obremenitvah zelo zanesljivi.

STIHL je hkrati sinonim za vrhunski servis. Naši pooblašteni prodajalci nudijo strokovno svetovanje in uvajanje ter obsežno tehnično podporo.

STIHL izrecno priznava trajnostno in odgovorno ravnanje z naravo. Ta navodila za uporabo naj vas podpirajo pri varni in okolju prijazni uporabi vašega izdelka STIHL z dolgo življenjsko dobo.

Zahvaljujemo se vam za zaupanje in vam želimo veliko veselja z vašim izdelkom STIHL.



Dr. Nikolas Stihl

POMEMBNO! PREBERITE PRED UPORABO IN SHRANITE.

2 Informacije o teh navodilih za uporabo

2.1 Veljavni dokumenti

Veljajo lokalni varnostni predpisi.

- ▶ Poleg teh navodil za uporabo morate prebrati, razumeti in shraniti naslednje dokumente:
 - Navodila za uporabo akumulatorske baterije STIHL AR
 - Navodila za uporabo "Opasne torbe AP s priključnim kablom"
 - Varnostni napotki za akumulatorsko baterijo STIHL AP
 - Navodila za uporabo polnilnikov STIHL AL 101, 300, 500
 - Varnostno informacijo za akumulatorske baterije STIHL in izdelke z vgrajeno akumulatorsko baterijo: www.stihl.com/safety-data-sheets

2.2 Označevanje opozoril v besedilu

OPOZORILO

- Opozorilo opozarja na nevarnosti, ki lahko povzročijo hude telesne poškodbe ali smrt.
 - ▶ Z navedenimi ukrepi je mogoče preprečiti hude telesne poškodbe ali smrt.

OBVESTILO

- Opozorilo opozarja na nevarnosti, ki lahko povzročijo materialno škodo.
 - ▶ Z navedenimi ukrepi je mogoče preprečiti materialno škodo.

2.3 Simboli v besedilu



Ta simbol opozarja na poglavje v teh navodilih za uporabo.

3 Pregled

3.1 Škarje za živo mejo in akumulatorska baterija

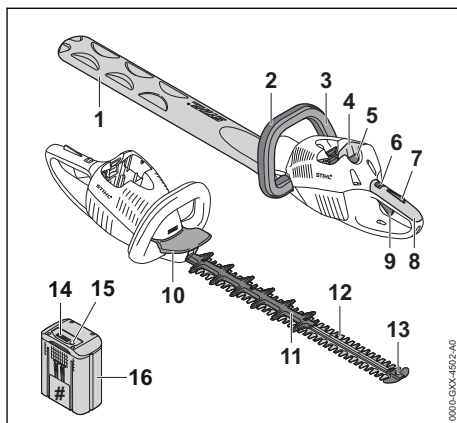

1 Ščitnik nožev

Ščitnik nožev ščiti pred stikom z noži.

2 Roč

Roč se uporablja za držanje, vodenje in nošenje škarij za živo mejo.

3 Preklopna ročica

Preklopna ročica skupaj s prestavno ročico vklopi in izklopi škarje za živo mejo.

4 Predal za akumulatorsko baterijo

V predal za akumulatorsko baterijo je treba vstaviti akumulatorsko baterijo.

5 Zaporna ročica

Zaporna ročica zadržuje akumulatorsko baterijo v predalu za akumulatorsko baterijo.

6 Zaskočna ročica

Zaskočna ročica skupaj z zaporo prestavne ročice sprostí prestavno ročico.

7 Zapora prestavne ročice

Zapora prestavne ročice skupaj z zaskočno ročico sprostí prestavno ročico.

8 Upravljalni ročaj

Upravljalni ročaj se uporablja za upravljanje, držanje in vodenje škarij za živo mejo.

9 Prestavna ročica

Prestavna ročica skupaj s preklopno ročico vklopi in izklopi škarje za živo mejo.

10 Ščitnik za roke

Ščitnik za roke ščiti roko na roču pred stikom z noži.

11 Zaščita pred vrezninami (samo HSA 86)

Zaščita pred vrezninami štiti stegna pred stikom z zadnjim delom nožev.

12 Noži

Noži režejo.

13 Ščitnik vodila

Ščitnik vodila štiti konico nožev pred stikom s predmeti.

14 LED-lučke

LED-lučke prikazujejo stanje napoljenosti akumulatorske baterije in motnje.

15 Gumb

Gumb vklopi LED-lučke na akumulatorski bateriji.

16 Akumulator

Akumulatorska baterija oskrbuje škarje za živo mejo z energijo.

Napisna ploščica s serijsko številko**3.2 Simboli**

Simboli so lahko na škarjah za živo mejo in akumulatorski bateriji ter pomenijo naslednje:



Zaskočna ročica v tem položaju sprosti prestavno ročico.



Zaskočna ročica v tem položaju blokira prestavno ročico.



1 LED-lučka sveti rdeče. Akumulatorska baterija je pretopla ali premrzla.



4 LED-lučke utripajo rdeče. Obstaja motnja akumulatorske baterije.



Zajamčena raven zvočne moči v skladu s smernico 2000/14/ES v dB(A) za primerjanje emisij hrupa izdelkov.



Podatek ob simbolu opozarja na energijsko vsebnost akumulatorske baterije v skladu s specifikacijo proizvajalca celic. Energijska vsebnost, ki je na voljo ob uporabi, je manjša.



Izdelka ne odvrzite med gospodinjske odpadke.

4 Varnostni napotki**4.1 Opozorilni simboli**

Opozorilni simboli na škarjah za živo mejo ali akumulatorski bateriji pomenijo naslednje:



Upošteвайте varnostne napotke in tam navedene ukrepe.



Ta navodila za uporabo je treba prebrati, razumeti in shraniti.



Nosite zaščitna očala.



Ne dotikajte se gibljivih nožev.



Akumulatorsko baterijo odstranite med prekinitvijo dela, transportom, shranjevanjem, vzdrževanjem ali popravili.



Akumulatorsko baterijo zaščitite pred vročino in ognjem.



Akumulatorske baterije ne potaplajte v tekočine.



Upošteвайте dopustno temperaturno območje akumulatorske baterije.

4.2 Pravilna uporaba

Škarje za živo STIHL HSA 66 ali HSA 86 se uporabljajo za rezanje živih mej, grmov, grmičevja in goščave.

Škarje za živo mejo se lahko uporabljajo v dežju.

Škarje za živo mejo oskrbuje z energijo akumulatorska baterija STIHL AP ali akumulatorska baterija STIHL AR.

▲ OPOZORILO

- Akumulatorske baterije, ki jih podjetje STIHL ni odobrilo za škarje za živo mejo, lahko povzročijo požare in eksplozije. Osebe se lahko hudo poškodujejo ali umrejo in nastane lahko materialna škoda.
 - ▶ Škarje za živo mejo uporabljajte z akumulatorsko baterijo STIHL AP ali akumulatorsko baterijo STIHL AR.
- Če se škarje za živo mejo ali akumulatorska baterija ne uporabljajo pravilno, se lahko osebe hudo poškodujejo ali umrejo in nastane lahko materialna škoda.
 - ▶ Škarje za živo mejo je treba uporabljati, kot je opisano v navodilih za uporabo.
 - ▶ Akumulatorsko baterijo je treba uporabljati, kot je opisano v teh navodilih za uporabo ali

v navodilih za uporabo akumulatorske baterije STIHL AR.

4.3 Zahteve glede uporabnika

▲ OPOZORILO

- Uporabniki, ki niso bili poučeni, ne morejo prepoznati ali oceniti nevarnosti škarij za živo mejo in akumulatorske baterije. Uporabnik ali druge osebe se lahko hudo poškodujejo ali umrejo.



▶ Ta navodila za uporabo je treba prebrati, razumeti in shraniti.

- ▶ Če boste škarje za živo mejo ali akumulatorsko baterijo izročili novim lastnikom: priložite navodila za uporabo.
- ▶ Zagotoviti je treba, da uporabnik izpolnjuje naslednje zahteve:
 - Uporabnik je spočit.
 - Uporabnik je telesno, zaznavno in duševno sposoben upravljati in delati s škarjami za živo mejo in akumulatorsko baterijo. Če je uporabnik telesno, zaznavno in duševno omejeno primeren za ta dela, sme uporabnik z napravo delati samo pod nadzorom ali po navodilih odgovorne osebe.
 - Uporabnik lahko prepozna in oceni nevarnosti škarij za živo mejo in akumulatorske baterije.
 - Uporabnik je polnoleten ali uporabnik se skladno z nacionalnimi določili pod nadzorom usposablja za poklic.
 - Uporabnika je pred prvo uporabo škarij za živo mejo poučil pooblaščen prodajalec STIHL ali strokovna oseba.
 - Uporabnik ni pod vplivom alkohola, zdravil ali drog.
- ▶ V primeru nejasnosti: obrnite se na pooblaščenega prodajalca STIHL.

4.4 Oblačila in oprema

▲ OPOZORILO

- Med delom lahko škarje za živo mejo zgrabijo dolge lase. Uporabnik se lahko hudo poškoduje.
 - ▶ Dolge lase spnite in zavarujte tako, da bodo nad rameni.
- Med delom se lahko predmeti z veliko hitrostjo dvignejo od tal. Uporabnik se lahko poškoduje.



▶ Nosite tesno prilegajoča se zaščitna očala. Primerna zaščitna očala so preizkušena v skladu s standardom EN 166 ali nacionalnimi predpisi in so na prodaj s primerno oznako.

- ▶ Nosite tesno prilegajoči se zgornji del z dolgimi rokavi in dolge hlače.
- Med delom se lahko dvigne prah. Vdihavanje prahu lahko škoduje zdravju in povzroči alergične reakcije.
 - ▶ Če se dvigne prah: nosite masko za zaščito pred prahom.
- Neprimerna oblačila se lahko zataknejo v les, grmičevje in v škarje za živo mejo. Uporabniki brez primernih oblačil se lahko hudo poškodujejo.
 - ▶ Nosite tesno prilegajoča se oblačila.
 - ▶ Odložite šale in nakit.
- Med delom lahko pride uporabnik v stik z gibljivimi noži. Uporabnik se lahko hudo poškoduje.
 - ▶ Nosite obutev iz odpornega materiala.
 - ▶ Nosite dolge hlače iz trpežnega materiala.
- Med čiščenjem ali vzdrževanjem lahko uporabnik pride v stik z noži. Uporabnik se lahko poškoduje.
 - ▶ Nosite delovne rokavice iz odpornega materiala.
- Če uporabnik nosi neprimerno obutev, lahko zdrsne. Uporabnik se lahko poškoduje.
 - ▶ Nosite trdno, zaprto obutev z grobim podplatom.

4.5 Delovno območje in okolica

4.5.1 Škarje za živo mejo

▲ OPOZORILO

- Nesodelujoče osebe, otroci in živali ne morejo prepoznati in oceniti nevarnosti škarij za živo mejo in dvignjenih predmetov. Nesodelujoče osebe, otroci in živali se lahko hudo poškodujejo in nastane lahko materialna škoda.
 - ▶ Nesodelujoče osebe, otroci in živali se ne smejo zadrževati v delovnem območju.
 - ▶ Škarij za živo mejo ne puščajte brez nadzora.
 - ▶ Pazite, da se otroci ne bodo igrali s škarjami za živo mejo.
- Električni sestavni deli škarij za živo mejo lahko ustvarjajo iskre. Iskre lahko vnetljivi ali eksplozivni atmosferi povzročijo požare in eksplozije. Osebe se lahko hudo poškodujejo ali umrejo in nastane lahko materialna škoda.
 - ▶ Ne delajte v lahko vnetljivi in eksplozivni atmosferi.

4.5.2 Akumulatorska baterija

▲ OPOZORILO

- Neudeležene osebe, otroci in živali ne morejo prepoznati in oceniti nevarnosti v zvezi z akumulatorsko baterijo. Neudeležene osebe, otroci in živali se lahko hudo poškodujejo.
 - ▶ Neudeleženi osebam, otrokom in živalim ne dovolite blizu.
 - ▶ Akumulatorske baterije ne puščajte nenaadzorovane.
 - ▶ Poskrbite, da se otroci ne morejo igrati z akumulatorsko baterijo.
- Akumulatorska baterija ni zaščiten pred vsemi okoljskimi vplivi. Če je akumulatorska baterija izpostavljena določenim okoljskim vplivom, se lahko vname ali eksplodira. Ljudje se lahko hudo poškodujejo in nastane materialna škoda.



- ▶ Akumulatorsko baterijo zaščitite pred vročino in ognjem.
- ▶ Akumulatorske baterije ne mečite v ogenj.



- ▶ Akumulatorsko baterijo uporabljajte in hranite v temperaturnem območju med -10 °C in +50 °C.



- ▶ Akumulatorske baterije ne potaplajte v tekočine.

- ▶ Akumulatorski bateriji ne približujte kovinske predmete.
- ▶ Akumulatorske baterije ne izpostavljajte visokemu tlaku.
- ▶ Akumulatorske baterije ne izpostavljajte mikrovalovom.
- ▶ Akumulatorsko baterijo zaščitite pred kemikalijami in solmi.

4.6 Varno stanje

4.6.1 Škarje za živo mejo

Škarje za živo mejo so v varnem stanju, če so izpolnjeni naslednji pogoji:

- Škarje za živo mejo niso poškodovane.
- Škarje za živo mejo so čiste.
- Upravljalni elementi delujejo in niso spremenjeni.
- Noži so pravilno montirani.
- Montiran je samo originalni dodatni pribor STIHL za te škarje za živo mejo.
- Dodatni pribor je pravilno montiran.

▲ OPOZORILO

- V stanju, ki ni varno za uporabo, sestavni deli morda ne bodo pravilno delovali in varnostne

naprave bodo morda izklopljene. Obstaja nevarnost hudih poškodb oseb ali smrti.

- ▶ Delajte z nepoškodovanimi škarjami za živo mejo.
- ▶ Če so škarje za živo mejo umazane: očistite škarje za živo mejo.
- ▶ Škarij za živo mejo ne spreminjajte.
- ▶ Če upravljalni elementi ne delujejo: ne delajte s škarjami za živo mejo.
- ▶ Montirajte originalni dodatni pribor STIHL za te škarje za živo mejo.
- ▶ Dodatni pribor je treba montirati, kot je opisano v teh navodilih za uporabo ali v navodilih za uporabo dodatnega pribora.
- ▶ V odprtine škarij za živo mejo ne potiskajte predmetov.
- ▶ Zamenjajte obrabljene ali poškodovane opozorilne table.
- ▶ V primeru nejasnosti: obrnite se na pooblaščenega prodajalca STIHL.

4.6.2 Noži

Noži so v varnem stanju, če so izpolnjeni naslednji pogoji:

- Noži niso poškodovani.
- Noži niso preoblikovani.
- Noži se nemoteno premikajo.
- Noži so pravilno naostreni.
- Noži so brez srhov.

▲ OPOZORILO

- V stanju, ki ni varno za uporabo, se lahko deli nožev sprostijo in odletijo. Obstaja nevarnost hudih poškodb oseb.
 - ▶ Delajte z nepoškodovanim nožem.
 - ▶ Nože pravilno naostrite in ostrgajte.
 - ▶ V primeru nejasnosti: Obrnite se na pooblaščenega prodajalca STIHL.

4.6.3 Akumulatorska baterija

Baterija je v varnem stanju, če so izpolnjeni naslednji pogoji:

- Baterija je nepoškodovana.
- Baterija je čista in suha.
- Baterija deluje in ni spremenjena.

▲ OPOZORILO

- Če baterija ni v varnem stanju, ne more več delovati varno. Ljudje se lahko hudo poškodujejo.
 - ▶ Delajte z nepoškodovano in delujočo akumulatorsko baterijo.
 - ▶ Poškodovane ali okvarjene baterije ne polnite.
 - ▶ Če je baterija umazana ali vlažna: očistite jo in pustite, da se posuši.

- ▶ Baterije ne spreminjajte.
- ▶ V odprtine baterije ne zatikajte predmetov.
- ▶ Električnih kontaktov baterije ne povežite s kovinskimi predmeti in ne povzročajte kratkega stika.
- ▶ Baterije ne odpirajte.
- ▶ Zamenjajte obrabljene in poškodovane opozorilne ploščice.
- Iz poškodovane baterije lahko izteka tekočina. Če tekočina pride v stik s kožo ali očmi, se lahko koža ali oči razdražijo.
 - ▶ Izogibajte se stiku s tekočino.
 - ▶ Če pride do stika s kožo: prizadete dele kože očistite z veliko količino vode in mila.
 - ▶ Če pride do stika z očmi: oči najmanj 15 minut spirajte z veliko vode in obiščite zdravnika.
- Poškodovana ali okvarjena baterija ima lahko nenavaden vonj, iz nje se lahko kadi ali pa baterija gori. Ljudje se lahko hudo poškodujejo ali umrejo in nastane lahko materialna škoda.
 - ▶ Če ima baterija nenavaden vonj ali se iz nje kadi: baterije ne uporabljajte in jo hranite stran od vnetljivih snovi.
 - ▶ Če baterija gori: poskusite jo pogasiti z gasilnim aparatom ali vodo.

4.7 Delo

▲ OPOZORILO

- Uporabnik v določenih situacijah več ne more zbrano delati. Uporabnik se lahko spotakne, pade in se hudo poškoduje.
 - ▶ Delajte mirno in premišljeno.
 - ▶ Če so svetlobne razmere in vidljivost slabi: ne delajte s škarkami za živo mejo.
 - ▶ Sami upravljajte škarkarje za živo mejo.
 - ▶ Pazite na ovire.
 - ▶ Med delom stojte na tleh in pazite na ravnotežje. Če je treba delati na višini: uporabite delovni oder ali varno ogrodje.
 - ▶ Če nastopijo znaki utrujenosti: privoščite si odmor.
- Če uporabnik dela nad višino ramen, se lahko prej utruji. Uporabnik se lahko hudo poškoduje.
 - ▶ Le kratek čas delajte nad višino ramen.
 - ▶ Med delom imejte premore.
- Če gibljivi nož zadane ob trdi predmet, se lahko močno upočasnijo. Zaradi nastalih reakcijskih sil lahko uporabnik izgubi nadzor nad škarkami za živo mejo in se hudo poškoduje.
 - ▶ Škarkarje za živo mejo trdno držite z obema rokama.

- ▶ Pred začetkom del pregledajte, ali so v živo meji trdi predmeti. Trde predmete odstranite iz žive meje.
- Uporabnik se lahko ureže na gibljivih nožih. Uporabnik se lahko hudo poškoduje.
 - ▶ Ne dotikajte se gibljivih nožev.
 - ▶ Če noži blokirajo zaradi nekega predmeta: Izklopite škarkarje za živo mejo in odstranite akumulatorsko baterijo. Šele nato odstranite predmet.



- Če se škarkarje za živo mejo med delom spremeni ali se začnejo obnašati nenavadno, škarkarje za živo mejo morda niso v varnem stanju za uporabo. Osebe se lahko hudo poškodujejo in nastane lahko materialna škoda.
 - ▶ Končajte delo, odstranite akumulatorsko baterijo in se obrnite na pooblaščenega prodajalca STIHL.
- Med delom lahko zaradi škarkarjev za živo mejo nastanejo vibracije.
 - ▶ Nosite rokavice.
 - ▶ Med delom imejte premore.
 - ▶ Če se pojavijo znaki motene prekrvavitve: obiščite zdravnika.
- Ko spustite prestavno ročico, se noži še približno 1 sekundo premikajo. Osebe se lahko urežejo na gibljivih nožih. Obstaja nevarnost hudih poškodb oseb.
 - ▶ Škarkarje za živo mejo držite za upravljalni ročaj in roč ter počakajte, da se noži zaustavijo.

▲ NEVARNOST

- Pri delu v bližini vodov pod napetostjo lahko pridejo noži v stik z vodi pod napetostjo in jih poškodujejo. Uporabnik se lahko hudo poškoduje ali umre.
 - ▶ Ne delajte v bližini vodov pod napetostjo.

4.8 Transport

4.8.1 Škarkarje za živo mejo

▲ OPOZORILO

- Med transportom se lahko škarkarje za živo mejo prevrnejo ali se premikajo. Osebe se lahko poškodujejo in nastane lahko materialna škoda.
 - ▶ Zaskočno ročico potisnite v položaj .
 - ▶ Odstranite akumulatorsko baterijo.
- ▶ Ščitnik nožev potisnite čez nože, da bodo ti v celoti pokriti.



- ▶ Škarje za živo mejo zavarujte z napajalnimi pasovi, jermeni ali mrežo tako, da se ne bodo mogle prevrniti in premikati.

4.8.2 Akumulatorska baterija

▲ OPOZORILO

- Akumulatorska baterija ni zaščitena pred vplivi iz okolja. Če je akumulatorska baterija izpostavljena določenim vplivom iz okolja, se lahko akumulatorska baterija poškoduje in nastane lahko materialna škoda.
 - ▶ Ne transportirajte poškodovane akumulatorske baterije.
 - ▶ Akumulatorsko baterijo transportirajte v električno neprevodni embalaži.
- Med transportom se lahko akumulatorska baterija prevrne ali se premika. Osebe se lahko poškodujejo in nastane lahko materialna škoda.
 - ▶ Akumulatorsko baterijo v embalaži zapakirajte tako, da se ne bo mogla premikati.
 - ▶ Embalažo zavarujte, da se ne bo mogla premikati.

4.9 Shranjevanje

4.9.1 Škarje za živo mejo

▲ OPOZORILO

- Otroci ne morejo prepoznati in oceniti nevarnosti škarij za živo mejo. Otroci se lahko hudo poškodujejo.

- ▶ Zaskočno ročico potisnite v položaj .



- ▶ odstranite akumulatorsko baterijo.

- ▶ Ščitnik nožev potisnite čez nože, da bodo ti v celoti pokriti.

- ▶ Škarje za živo mejo hranite izven dosega otrok.

- Električni kontakti škarij za živo mejo in kovinski sestavni deli lahko zaradi vlage korodirajo. Škarje za živo mejo se lahko poškodujejo.

- ▶ Zaskočno ročico potisnite v položaj .



- ▶ odstranite akumulatorsko baterijo.

- ▶ Škarje za živo mejo očistite in shranite na suhem mestu.

4.9.2 Akumulatorska baterija

▲ OPOZORILO

- Otroci ne morejo prepoznati in oceniti nevarnosti akumulatorske baterije. Otroci se lahko hudo poškodujejo.
 - ▶ Akumulatorsko baterijo hranite izven dosega otrok.
- Akumulatorska baterija ni zaščitena pred vplivi iz okolja. Če je akumulatorska baterija izpostavljena določenim vplivom iz okolja, se lahko akumulatorska baterija poškoduje.
 - ▶ Akumulatorsko baterijo shranite na čistem in suhem mestu.
 - ▶ Akumulatorsko baterijo shranite v zaprtem prostoru.
 - ▶ Akumulatorske baterije ne shranjujte v polnilniku.
 - ▶ Akumulatorsko baterijo shranite v električno neprevodni embalaži.
 - ▶ Akumulatorsko baterijo shranite v temperaturnem območju med - 10 °C in + 50 °C.

4.10 Čiščenje, vzdrževanje in popravljanje

▲ OPOZORILO

- Če je med čiščenjem, vzdrževanjem ali popravilom akumulatorska baterija vstavljena, se lahko škarje za živo mejo nenamerno vklopijo. Osebe se lahko hudo poškodujejo in nastane lahko materialna škoda.

- ▶ Zaskočno ročico potisnite v položaj .



- ▶ Odstranite akumulatorsko baterijo.

- Ostra čistilna sredstva, čiščenje z vodnim curkom ali koničastimi predmeti lahko poškodujejo obrezovalnik žive meje, rezila ali akumulator. Če škarje za živo mejo, noži ali akumulatorska baterija niso pravilno očiščeni, sestavni deli morda ne bodo več pravilno delovali in varnostne naprave bodo morda izklopljene. Obstaja nevarnost hudih poškodb oseb.

- ▶ Škarje za živo mejo, nože in akumulatorsko baterijo je treba čistiti, kot je opisano v navodilih za uporabo.







- Če škarje za živo mejo, noži ali akumulatorska baterija niso pravilno vzdrževani ali popravljeni, sestavni deli morda ne bodo več pravilno delovali in varnostne naprave bodo morda izklopljene. Obstaja nevarnost hudih poškodb oseb ali smrti.

- ▶ Škarij za živo mejo in akumulatorske baterije ne vzdržujte ali popravljajte sami.
- ▶ Če je treba stroj za obrezovanje žive meje ali baterijo servisirati ali popraviti: posvetujte se s prodajalcem STIHL.
- ▶ Nože je treba vzdrževati, kot je opisano v navodilih za uporabo.
- Med čiščenjem ali vzdrževanjem nožev se lahko uporabnik ureže na ostrih rezalnih zobeh. Uporabnik se lahko poškoduje.
- ▶ Nosite delovne rokavice iz odpornega materiala.

5 Pripravljanje škarij za živo mejo za uporabo

5.1 Pripravljanje škarij za živo mejo za uporabo

Pred vsakim začetkom dela je treba izvesti naslednje korake:

- ▶ Prepričajte se, da so naslednji sestavni deli v varnem stanju za uporabo:
 - Škarje za živo mejo,  4.6.1.
 - Noži,  4.6.2.
 - Akumulatorska baterija,  4.6.3.
- ▶ Preverite akumulatorsko baterijo,  9.2.
- ▶ Akumulatorsko baterijo polnite, kot je opisano v navodilih za uporabo polnilnikov STIHL AL 101, 300, 500.
- ▶ Očistite škarje za živo mejo,  14.1.
- ▶ Preverite upravljalne elemente,  9.1.
 - ▶ Če med preverjanjem upravljalnih elementov 3 LED-lučke na akumulatorski bateriji utripajo rdeče: odstranite akumulatorsko baterijo in se obrnite na pooblaščenega prodajalca STIHL.
 - Obstaja motnja škarij za živo mejo.
- ▶ Če korakov ni mogoče izvesti: škarij za živo mejo ne uporabljajte in se obrnite na pooblaščenega prodajalca STIHL.

6 Polnjenje akumulatorske baterije in LED-lučke

6.1 Polnjenje akumulatorske baterije

Čas polnjenja je odvisen od različnih dejavnikov, npr. od temperature akumulatorske baterije ali od temperature okolice. Dejanski čas polnjenja lahko odstopa od navedenega časa polnjenja. Čas polnjenja je naveden na spletnem naslovu www.stihl.com/charging-times.

- ▶ Akumulatorsko baterijo polnite tako, kot je opisano v navodilih za uporabo polnilnika STIHL AL 101, 300, 500.

6.2 Prikaz stanja napoljenosti

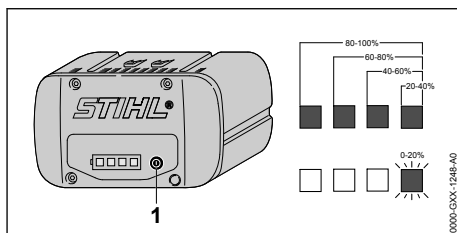

- ▶ Pritisnite tipko (1). LED-lučke svetijo pribl. 5 sekund zeleno in prikazujejo stanje napoljenosti.
- ▶ Če desna LED-lučka utripa zeleno: napolnite akumulatorsko baterijo.

6.3 LED-lučke na akumulatorski bateriji

LED-lučke lahko prikazujejo stanje napoljenosti akumulatorske baterije in motnje. LED-lučke lahko svetijo ali utripajo zeleno ali rdeče.

Če LED-lučke svetijo ali utripajo zeleno, je prikazano stanje napoljenosti.

- ▶ LED-lučke lahko svetijo ali utripajo rdeče: odpravite motnje,  17. Obstaja motnja škarij za živo mejo ali akumulatorske baterije.

7 Vstavljanje in odstranjevanje akumulatorske baterije

7.1 Vstavljanje akumulatorske baterije

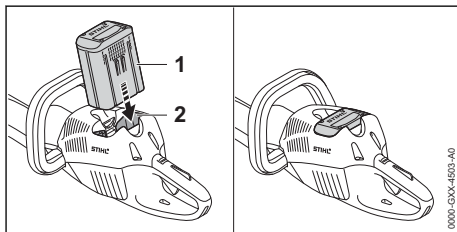

- ▶ Akumulatorsko baterijo (1) potisnite do naslona v predal za akumulatorsko baterijo (2). Akumulatorska baterija (1) zaskoči s klikom in je zapahnjena.

7.2 Odstranitev akumulatorske baterije

- Škarje za živo mejo položite na ravno površino.

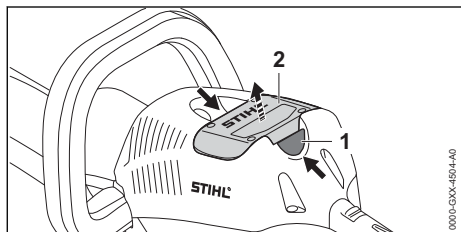

- Pritisnite obe zaporni ročici (1). Akumulatorska baterija (2) je sproščena in jo lahko vzamete ven.

8 Vklp in izklp škarij za živo mejo

8.1 Vklp škarij za živo mejo

! OPOZORILO

- Škarje za živo mejo pospešujejo in noži se premikajo ne glede na zaporedje pritiskanja preklpne ročice in prestavne ročice. Če najprej pritisnete prestavno ročico in nato preklpno ročico, lahko uporabnik izgubi nadzor nad škarkami za živo mejo. Uporabnik se lahko hudo poškoduje.
 - Najprej pritisnite preklpno ročico in nato prestavno ročico.

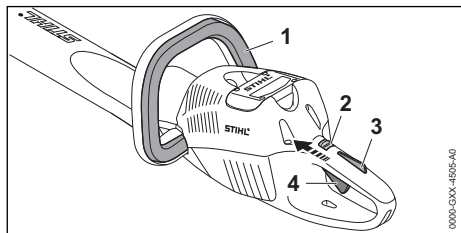

- Pritisnite preklpno ročico (1) in jo držite pritisnjeno.
- Zaskočno ročico (2) s palcem potisnite v položaj .
- Z roko pritisnite zaporo prestavne ročice (3) in jo držite pritisnjeno.
- S kazalcem pritisnite prestavno ročico (4) in jo držite pritisnjeno. Škarje za živo mejo pospešujejo in noži se premikajo.

Bolj kot pritisnete prestavno ročico, hitreje se noži premikajo.



8.2 Izklp škarij za živo mejo

- Spustite preklpno ročico, prestavno ročico in zaporo prestavne ročice.
- Počakajte, da se noži po pribl. 1 sekundi več ne bodo premikali.
- Če se noži po pribl. 1 sekundi še premikajo: odstranite akumulatorsko baterijo in se obrnite na pooblaščenega prodajalca STIHL. Škarje za živo mejo so pokvarjene.
- Zaskočno ročico potisnite v položaj .

9 Preverjanje škarij za živo mejo in akumulatorske baterije

9.1 Preverjanje upravljalnih elementov

Zaskočna ročica, zapora prestavne ročice in prestavna ročica

- odstranite akumulatorsko baterijo.
- Zaskočno ročico potisnite v položaj .
- Poskusite potisniti prestavno ročico, ne da bi pritisnili zaporo prestavne ročice.
- Če prestavno ročico lahko potisnete: škarij za živo mejo ne uporabljajte in se obrnite na pooblaščenega prodajalca STIHL. Zaskočna ročica ali zapora prestavne ročice je pokvarjena.
- Zaskočno ročico potisnite v položaj .
- Pritisnite zaporo prestavne ročice in jo držite pritisnjeno.
- Pritisnite prestavno ročico.
- Spustite prestavno ročico in zaporo prestavne ročice.
- Če se prestavna ročica ali zapora prestavne ročice težko premika ali ne skoči nazaj v začetni položaj: škarij za živo mejo ne uporabljajte in se obrnite na pooblaščenega prodajalca STIHL. Prestavna ročica ali zapora prestavne ročice je pokvarjena.

Preklpna ročica

- odstranite akumulatorsko baterijo.
- Pritisnite preklpno ročico in jo znova spustite.
- Če se preklpna ročica težko premika ali se ne vrne v začetni položaj: škarij za živo mejo ne uporabljajte in se obrnite na pooblaščenega prodajalca STIHL. Preklpna ročica je pokvarjena.

Vklop škarij za živo mejo

- ▶ Vstavite akumulatorsko baterijo.
- ▶ Pritisnite preklapno ročico in jo znova spustite.
- ▶ Če se noži premikali ali se še vedno premikajo: škarij za živo mejo ne uporabljajte in se obrnite na pooblaščenega prodajalca STIHL. Prestavna ročica je pokvarjena.
- ▶ Pritisnite zaporo prestavne ročice in jo držite pritisnjeno.
- ▶ Pritisnite prestavno ročico in jo držite pritisnjeno.
- ▶ Če se noži premikajo: škarij za živo mejo ne uporabljajte in se obrnite na pooblaščenega prodajalca STIHL. Preklopna ročica je pokvarjena.
- ▶ Pritisnite preklapno ročico in jo držite pritisnjeno. Noži se premikajo.
- ▶ Če 3 LED-lučke utripajo rdeče: odstranite akumulatorsko baterijo in se obrnite na pooblaščenega prodajalca STIHL. Obstaja motnja škarij za živo mejo.
- ▶ Spustite preklapno ročico. Noži se po pribl. 1 sekundi zaustavijo.
- ▶ Če se noži po pribl. 1 sekundi še premikajo: odstranite akumulatorsko baterijo in se obrnite na pooblaščenega prodajalca STIHL. Škarje za živo mejo so pokvarjene.

9.2 Preizkus akumulatorske baterije

- ▶ Pritisnite tipko na akumulatorski bateriji. LED-lučke svetijo ali utripajo.
- ▶ Če LED-lučke ne svetijo ali utripajo: akumulatorske baterije ne uporabljajte in se obrnite na pooblaščenega prodajalca STIHL. Obstaja motnja akumulatorske baterije.

10 Delo s škarkami za živo mejo

10.1 Drža in vodenje škarij za živo mejo

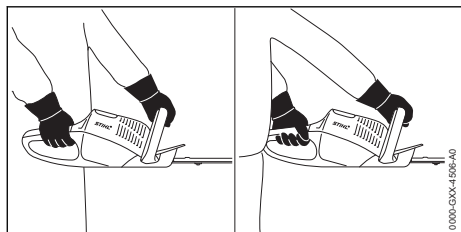

- ▶ Škarje za živo mejo z eno roko primite za upravljalni ročaj, tako da s palcem trdno objamete upravljalni ročaj.
- ▶ Škarje za živo mejo z drugo roko držite za roč tako, da s palcem objamete roč.

10.2 Rezanje

- ▶ Debele veje ali vejice prej porežite s škarkami za veje ali motorno žago.

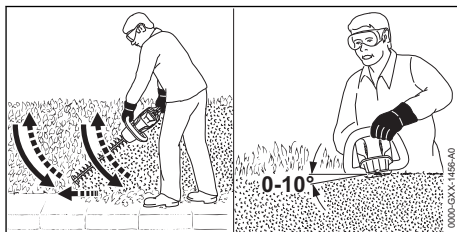

- ▶ Škarje za živo mejo ob eni strani žive meje vodite v loku od spodaj navzgor in režite živo mejo.
- ▶ Škarje za živo mejo spustite, ne da bi rezali živo mejo.
- ▶ Počasi in nadzorovano se premikajte naprej.
- ▶ Škarje za živo mejo vodite v loku od spodaj navzgor in režite živo mejo.
- ▶ Drugo stran žive meje režite na enak način.
- ▶ Nože na zgornji strani žive meje pristavite pod kotom med 0° in 10°.
- ▶ Škarje za živo mejo vodite vodoravno in v loku sem ter tja in režite živo mejo.
- ▶ Če se učinek rezanja zmanjša: naostrite nože.

11 Po delu

11.1 Po delu

- ▶ Izključite škarkarje za živo mejo, zaskočno ročico potisnite v položaj  in odstranite akumulatorsko baterijo.
- ▶ Če so škarkarje za živo mejo mokre: počakajte, da se škarkarje za živo mejo posušijo.
- ▶ Če je akumulatorska baterija mokra: počakajte, da se akumulatorska baterija posuši.
- ▶ Očistite škarkarje za živo mejo.
- ▶ Očistite nože.
- ▶ Ščitnik nožev potisnite čez nože, da bodo ti v celoti pokriti.
- ▶ Očistite akumulatorsko baterijo.

12 Transport

12.1 Transportiranje škarij za živo mejo

- ▶ Izklopite škarjo za živo mejo, zaskočno ročico potisnite v položaj  in odstranite akumulatorsko baterijo.
- ▶ Ščitnik nožev potisnite čez nože, da bodo ti v celoti pokriti.

Nosi škarjo za živo mejo

- ▶ Škarje za živo mejo z eno roko nosite za roč tako, da bodo noži gledali nazaj.

Transportiranje škarij za živo mejo v vozilu

- ▶ škarje za živo mejo zavarujte tako, da se ne bodo mogle prevrniti in premikati.

12.2 Transport akumulatorske baterije

- ▶ Izklopite škarjo za živo mejo, zaskočno ročico potisnite v položaj  in odstranite akumulatorsko baterijo.
- ▶ Prepričajte se, ali je akumulatorska baterija v varnem stanju za uporabo.
- ▶ Akumulatorsko baterijo zapakirajte tako, da bodo izpolnjeni naslednji pogoji:
 - Embalaža ni električno prevodna.
 - Akumulatorska baterija se v embalaži ne more premikati.
- ▶ Embalažo zavarujte, da se ne bo mogla premikati.

Za akumulatorsko baterijo veljajo zahteve glede transporta nevarnega blaga. Akumulatorska baterija je klasificirana kot UN 3480 (litij-ionska baterija) in je bila preizkušena v skladu s priročnikom ZN o preizkusih in kriterijih, del III, poglavje 38.3.

Predpisi glede transporta so navedeni na spletnem naslovu www.stihl.com/safety-data-sheets.

13 Shranjevanje

13.1 Shranjevanje škarij za živo mejo

- ▶ Izklopite škarjo za živo mejo, zaskočno ročico potisnite v položaj  in odstranite akumulatorsko baterijo.
- ▶ Ščitnik nožev potisnite čez nože, da bodo ti v celoti pokriti.
- ▶ Škarje za živo mejo shranite tako, da bodo izpolnjeni naslednji pogoji:
 - Škarje za živo mejo so izven dosega otrok.
 - Škarje za živo mejo so čiste in suhe.

13.2 Shranjevanje akumulatorske baterije

STIHL priporoča, da akumulatorsko baterijo shranite, ko je stanje napoljenosti med 40 % in 60 % (svetila 2 zeleni LED-lučki).

- ▶ Akumulatorsko baterijo shranite tako, da bodo izpolnjeni naslednji pogoji:
 - Akumulatorska baterija je izven dosega otrok.
 - Akumulatorska baterija je čista in suha.
 - Akumulatorska baterija je v zaprtem prostoru.
 - Akumulatorska baterija ni v škarih za živo mejo in polnilniku.
 - Akumulatorska baterija je v električno neprevodni embalaži.
 - Akumulatorska baterija je v temperaturnem območju med - 10 °C in + 50 °C.

14 Čiščenje

14.1 Čiščenje škarij za živo mejo

- ▶ Izklopite škarjo za živo mejo, zaskočno ročico potisnite v položaj  in odstranite akumulatorsko baterijo.
- ▶ Škarje za živo mejo očistite z vlažno krpo in sredstvom za odstranjevanje smole STIHL.
- ▶ Prezračevalne reže očistite s čopičem.
- ▶ Iz predala za akumulatorsko baterijo odstranite tujke in predal za akumulatorsko baterijo očistite z vlažno krpo.
- ▶ Električne kontakte v predalu za akumulatorsko baterijo očistite s čopičem ali mehko krtačo.

14.2 Čiščenje nožev

- ▶ Izklopite škarjo za živo mejo, zaskočno ročico potisnite v položaj  in odstranite akumulatorsko baterijo.
- ▶ Nože na obeh straneh napršite s sredstvom za odstranjevanje smole STIHL.
- ▶ Vstavite akumulatorsko baterijo.
- ▶ Škarje za živo mejo vklopite za 5 sekund. Noži se premikajo. Sredstvo za odstranjevanje smole STIHL se enakomerno porazdeli.

14.3 Čiščenje akumulatorske baterije

- ▶ Akumulatorsko baterijo očistite z vlažno krpo.

15 Vzdrževanje

15.1 Vzdrževalni intervali

Vzdrževalni intervali so odvisni od okoljskih in delovnih pogojev. STIHL priporoča naslednje vzdrževalne intervale:

Vsakih 50 delovnih ur

- ▶ Prodajalec STIHL mora podmazati menjalnik

15.2 Ostrjenje nožev

STIHL priporoča, da nože odnesete na ostrjenje k pooblaščenemu prodajalcu STIHL.



OPOZORILO

- Rezalni zobje nožev so ostri. Uporabnik se lahko ureže.
 - ▶ Nosite delovne rokavice iz odpornega materiala.
- ▶ Izklopite škarje za živo mejo, zaskočno ročico potisnite v položaj in odstranite akumulatorsko baterijo.

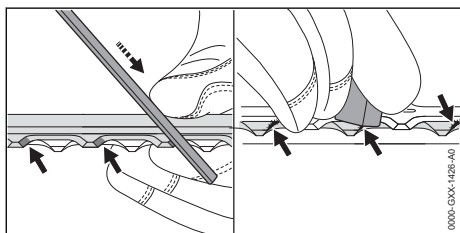

17 Odpravljanje motenj

17.1 Odpravljanje motenj škarij za živo mejo ali akumulatorske baterije

Motnja	LED-lučke na akumulatorski bateriji	Vzrok	Rešitev
Škarje za živo mejo se ob vklopu ne zaženejo.	1 LED-lučka utripa zeleno.	Akumulatorska baterija je premalo napolnjena.	▶ Akumulatorsko baterijo polnite tako, kot je opisano v navodilih za uporabo polnilnikov STIHL AL 101, 300, 500.
	1 LED-lučka sveti rdeče.	Akumulatorska baterija je pretopla ali prehladna.	▶ odstranite akumulatorsko baterijo. ▶ počakajte, da se akumulatorska baterija segreje ali ohladi.
	3 LED-lučke utripajo rdeče.	Obstaja motnja škarij za živo mejo.	▶ Odstranite akumulatorsko baterijo. ▶ očistite električne kontakte v predalu za akumulatorsko baterijo. ▶ Vstavite akumulatorsko baterijo. ▶ Vključite škarje za živo mejo. ▶ Če 3 LED diode še naprej utripajo rdeče: Ne uporabljajte škarje za živo mejo in se obrnite na prodajalca STIHL.
		Noži se težko premikajo.	▶ Nože na obeh straneh napršite s sredstvom za odstranjevanje smole STIHL.

- ▶ Vsako rezilo zgornjega noža je treba s ploščato pilo STIHL naostriti v smeri naprej. Pri tem je treba upoštevati ostrilni kot, 18.2.
- ▶ Obrnite škarje za živo mejo.
- ▶ Naostrite preostala rezila.
- ▶ Vsako rezilo ostrgajte od spodaj.
- ▶ Obrnite škarje za živo mejo.
- ▶ Ostrgajte preostala rezila.
- ▶ Z vlažno krpo odstranite prah, ki nastane med piljenjem.
- ▶ Nože na obeh straneh napršite s sredstvom za odstranjevanje smole STIHL.
- ▶ Škarje za živo mejo vklopite za 5 sekund. Noži se premikajo. Sredstvo za odstranjevanje smole STIHL se enakomerno porazdeli.
- ▶ V primeru nejasnosti: obrnite se na pooblaščenega prodajalca STIHL.

16 Popravila

16.1 Popravilo škarij za živo mejo in akumulatorske baterije

Uporabnik ne more sam popravljati škarij za živo mejo, nožev in akumulatorske baterije.

- ▶ Če so škarje za živo mejo ali noži poškodovani: škarij za živo mejo ne uporabljajte in se obrnite na pooblaščenega prodajalca STIHL.
- ▶ Če je akumulatorska baterija pokvarjena ali poškodovana: zamenjajte akumulatorsko baterijo.

Motnja	LED-lučke na akumulatorski bateriji	Vzrok	Rešitev
			<ul style="list-style-type: none"> ▶ Če 3 LED diode še naprej utripajo rdeče: Ne uporabljajte škarje za živo mejo in se obrnite na prodajalca STIHL.
	3 LED-lučke svetijo rdeče.	Škarje za živo mejo so pretople.	<ul style="list-style-type: none"> ▶ Odstranite akumulatorsko baterijo. ▶ Počakajte, da se škarje za živo mejo ohladijo.
	4 LED-lučke utripajo rdeče.	Obstaja motnja akumulatorske baterije.	<ul style="list-style-type: none"> ▶ Odstranite akumulatorsko baterijo in jo ponovno vstavite. ▶ Vključite škarje za živo mejo. ▶ Če 4 LED-lučke še vedno utripajo rdeče: akumulatorske baterije ne uporabljajte in se obrnite na pooblaščenega prodajalca STIHL.
		Električna povezava med škarjami za živo mejo in akumulatorsko baterijo je prekinjena.	<ul style="list-style-type: none"> ▶ Odstranite akumulatorsko baterijo. ▶ očistite električne kontakte v predalu za akumulatorsko baterijo. ▶ Vstavite akumulatorsko baterijo.
		Škarje za živo mejo ali akumulatorska baterija so vlažne.	▶ Počakajte, da se škarje za živo mejo ali akumulatorska baterija posušijo.
Škarje za živo mejo se med delovanjem izklopijo.	3 LED-lučke svetijo rdeče.	Škarje za živo mejo so pretople.	<ul style="list-style-type: none"> ▶ Odstranite akumulatorsko baterijo. ▶ Počakajte, da se škarje za živo mejo ohladijo.
		Obstaja električna motnja.	<ul style="list-style-type: none"> ▶ Odstranite akumulatorsko baterijo in jo ponovno vstavite. ▶ Vključite škarje za živo mejo.
Čas delovanja škarij za živo mejo je prekratek.		Akumulatorska baterija ni do konca napolnjena.	▶ Akumulatorsko baterijo polnite tako, kot je opisano v navodilih za uporabo polnilnikov STIHL AL 101, 300, 500.
		Življenjska doba akumulatorske baterije je prekoračena.	▶ Zamenjajte akumulatorsko baterijo.

18 Tehnični podatki

18.1 Škarje za živo mejo STIHL HSA 66, HSA 86

HSA 66

Dovoljene akumulatorske baterije:

- STIHL AP
- STIHL AR

– Teža brez akumulatorske baterije: 3,1 kg

HSA 86

Dovoljene akumulatorske baterije:

- STIHL AP
- STIHL AR

Teža brez akumulatorske baterije:

- HSA 86, dolžina rezanja 450 mm: 3,0 kg
- HSA 86, dolžina rezanja 620 mm: 3,3 kg

Čas delovanja je naveden na www.stihl.com/battery-life.

18.2 Noži

HSA 66

- Razmik med zobmi: 30 mm
- Dolžina rezanja: 500 mm
- Ostrilni kot: 35°

HSA 86

- Razmik med zobmi: 33 mm
- Dolžina rezanja: 450 mm ali 620 mm
- Ostrilni kot: 45°

18.3 Akumulatorska baterija STIHL AP

- Tehnologija akumulatorske baterije: litij-ionska
- Napetost: 36 V
- Kapaciteta v Ah: glejte tipsko tablico

- Energijska vsebnost v Wh: glejte tipsko tablico
- Teža v kg: glejte tipsko tablico
- Dopustno temperaturno območje za uporabo in shranjevanje: - 10 °C do + 50 °C

18.4 Vrednosti hrupa in vibracij

K-vrednost za ravni zvočnega tlaka znaša 2 dB(A). K-vrednost za ravni zvočne moči znaša 2 dB(A). K-vrednost za vrednosti vibracij znaša 2 m/s².

HSA 66, HSA 86

STIHL priporoča uporabo zaščite sluha.

- Raven zvočnega tlaka L_{pA} , izmerjena v skladu s standardom EN 60745-2-15: 83 dB(A).
- Raven zvočne moči L_{WA} , izmerjena v skladu s standardom EN 60745-2-15: 94 dB(A).
- Vrednost vibracij a_{hv} , izmerjena v skladu s standardom EN 60745-2-15
 - upravljalni ročaj: 2,3 m/s².
 - roč: 3,7 m/s².

Navedene vrednosti vibracij so bile izmerjene po standardiziranem preizkusnem postopku in se lahko uporabijo za primerjavo električnih naprav. Dejansko nastale vrednosti vibracij lahko odstopajo od navedenih vrednosti, odvisno od načina uporabe. Navedene vrednosti vibracij se lahko uporabijo za grobo oceno nastanka vibracij. Dejansko vrednost vibracij je treba oceniti. Pri tem se lahko upoštevajo tudi časi, v katerih je bila električna naprava izklopljena in tisti časi, ko je bila naprava sicer vklopljena, vendar ni delovala pod obremenitvijo.

Informacije glede izpolnjevanja direktive o obveznostih delodajalcev glede vibracij 2002/44/ES so na voljo na spletnem naslovu www.stihl.com/vib.

18.5 REACH

REACH je oznaka za direktivo ES o registraciji, evalvaciji, avtorizaciji in omejevanju kemikalij.

Informacije glede izpolnjevanja direktive REACH so na voljo na spletnem naslovu www.stihl.com/reach.

19 Nadomestni deli in dodatni pribor

19.1 Nadomestni deli in dodatni pribor

STIHL Ti simboli označujejo originalne nadomestne dele STIHL in originalni dodatni pribor STIHL.



STIHL priporoča uporabo originalnih nadomestnih delov STIHL in originalnega dodatnega pribora STIHL.

Zanesljivosti, varnosti in ustreznosti nadomestnih delov in dodatnega pribora drugih proizvajalcev STIHL kljub stalnemu opazovanju trga ne more oceniti in STIHL tudi ne more jamčiti za njihovo uporabo.

Originalni nadomestni deli STIHL in originalni dodatni pribor STIHL so na voljo pri pooblaščenem prodajalcu STIHL.

20 Odstranjevanje

20.1 Odstranjevanje škarij za živo mejo in akumulatorske baterije

Informacije glede odstranjevanja so na voljo pri pooblaščenem prodajalcu STIHL.

- ▶ Škarje za živo mejo, akumulatorsko baterijo, pribor in embalažo odstranite v skladu s predpisi in na okolju prijazen način.

21 Izjava EU o skladnosti

21.1 Škarje za živo mejo STIHL HSA 66, HSA 86

ANDREAS STIHL AG & Co. KG
Badstraße 115
D-71336 Waiblingen

Nemčija

- z izključno odgovornostjo izjavlja, da
- Izvedba: Akumulatorske škarje za živo mejo
 - Znamka izdelovalca: STIHL
 - Tip: HSA 66, HSA 86
 - Identifikacija serije: 4851

ustrezajo zadevnim določbam smernic 2011/65/EU, 2006/42/ES, 2014/30/EU in 2000/14/ES in so bile razvite in izdelane v skladu z na datum proizvodnje veljavnimi različicami standardov: EN 55014-1, EN 55014-2, EN 60745-1 in EN 60745-2-15.

Uporabljen postopek za ocenjevanje skladnosti v skladu z direktivo 2000/14/ES, priloga V.

HSA 66, HSA 86

- Izmerjena raven zvočne moči: 94 dB(A)
- Zagotovljena raven zvočne moči: 96 dB(A)

Tehnična dokumentacija je shranjena pri ANDREAS STIHL AG & Co. KG, Produktzulassung.

Letnica izdelave, država proizvodnje in serijska številka so navedene na škarjah za živo mejo.

Waiblingen, 3.2.2020

ANDREAS STIHL AG & Co. KG



Dr. Jürgen Hoffmann, vodja podatkov, predpisov
in dovoljenj za izdelke

22 Splošni varnostni napotki za električno orodje

22.1 Uvod

V tem poglavju so opisani splošni varnostni napotki, ki jih za ročno električno orodje predpisuje standard EN/IEC 62841.

STIHL mora ta besedila natisniti.

Varnostni napotki za preprečevanje električnega udara, ki so navedeni v poglavju "Električna varnost", ne veljajo za akumulatorske izdelke STIHL.



OPOZORILO

- **Preberite varnostne napotke, navodila, slikovne prikaze in tehnične podatke, s katerimi je opremljeno to električno orodje.** Neupoštevanje naslednjih navodil lahko povzroči električni udar, požar in/ali hude poškodbe. **Shranite vse varnostne napotke in navodila za kasnejšo uporabo.**

Izraz "električno orodje", ki se uporablja v varnostnih napotkih, se nanaša na orodje, ki se napaja z električno energijo (z omrežnim kablom), ali na orodje, ki se napaja z akumulatorsko baterijo (brez omrežnega kabla).

22.2 Varnost na delovnem mestu

- a) **Vaše delovno mesto mora biti čisto in dobro osvetljeno.** Zaradi neurejenega in slabo osvetljenega delovnega mesta lahko pride do nesreč.
- b) **Ne uporabljajte električnega orodja v eksplozivno ogroženem okolju, v katerem se nahajajo gorljive tekočine, plini ali prašni delci.** Električna orodja proizvajajo iskre, ki lahko vnamejo prah ali paro.
- c) **Otroci in druge osebe naj se med uporabo električnega orodja ne zadržujejo v bližini.** V trenutku nepozornosti lahko izgubite nadzor nad električno napravo.

22.3 Električna varnost

- a) **Priključni vtič električnega orodja se mora prilegati vtičnici.** Vtiča v nobenem primeru ni dovoljeno spreminjati. **Ne uporabljajte adapter-skih vtičev skupaj z ozemljenimi električnimi orodji.** Nespremenjeni vtiči in ustrezne vtičnice zmanjšujejo tveganje električnega udara.
- b) **Izogibajte se telesnemu stiku z ozemljenimi površinami, kot so cevi, grelniki, štedilniki in hladilniki.** Obstaja namreč večje tveganje električnega udara, če je vaše telo ozemljeno.
- c) **Zavarujte električno orodje pred dežjem in vlago.** Vdor vode v električno orodje poveča tveganje električnega udara.
- d) **Priključnega kabla ne uporabljajte za namene, ki niso v skladu z njegovo uporabo.** Priključnega kabla nikoli ne uporabljajte za nošenje, vlečenje ali za odstranjevanje vtiča iz vtičnice. Priključni kabel zavarujte pred vročino, oljem, ostrimi robovi ali premikajočimi se deli. Poškodovani ali zavozlani priključni kabli povečujejo tveganje električnega udara.
- e) **Če delate z električnim orodjem na prostem, uporabljajte samo kabelske podaljške, ki so namenjeni tudi za uporabo na prostem.** Uporaba kabelskega podaljška, ki je primeren za uporabo na prostem, zmanjšuje tveganje električnega udara.
- f) **Če se delu z električnim orodjem v vlažnem okolju ne morete izogniti, uporabite zaščitno stikalo za okvarni tok.** Uporaba zaščitnega stikala za okvarni tok zmanjšuje tveganje električnega udara.

22.4 Varnost oseb

- a) **Pri delu z električnim orodjem bodite pazljivi, odgovorni in razumni. Ne uporabljajte električnega orodja, če ste utrujeni, pod vplivom drog, alkohola ali zdravil.** Trenutek nepazljivosti pri uporabi električnega orodja lahko povzroči resne telesne poškodbe.
- b) **Nosite osebno zaščitno opremo in vedno zaščitna očala.** Uporaba osebne zaščitne opreme, kot je protiprašna maska, nedrsni zaščitni čevlji, zaščitna čelada ali zaščita sluha, zmanjšujejo tveganje za poškodbe.
- c) **Preprečujte nenameren zagon naprave. Preden električno orodje priključite na omrežje in/ali na akumulatorsko baterijo in preden ga dvignete ali nosite, se prepričajte, da je električno orodje izklopljeno.** Če imate pri nošenju električnega orodja prst na stikalu ali pa je

električno orodje vključite priklopljeno na električno omrežje, lahko to privede do nesreče.

- d) **Preden vklopite električno orodje, odstranite vsa nastavitvena orodja ali izvijače.** Orodje ali ključ, ki se nahaja v vrtečem se delu električnega orodja, lahko povzroči poškodbe.
- e) **Izogibajte se nenormalni drži telesa. Poskrbite za varno in stabilno stojišče ter pazite na ravnotežje.** Tako boste pri nepričakovanih situacijah lažje nadzorovali električno orodje.
- f) **Nosite ustrezna oblačila. Ne nosite širokih oblačil ali nakita. Las in oblačil ne približujte gibljivim delom.** Široka oblačila, nakit ali dolgi lasje se lahko zapletejo v gibljive dele naprave.
- g) **Če je mogoče montirati sesalne naprave za prah in lovilne naprave za prah, jih je treba priključiti in pravilno uporabljati.** Uporaba sesalne naprave za prah zmanjšuje nevarnosti, ki lahko nastanejo s prašenjem.
- h) **Čeprav ste že večkrat delali z električnim orodjem, morate kljub temu še vedno upoštevati varnostne predpise, ki veljajo za električna orodja.** Zaradi nepazljivega ravnanja lahko že v delcu sekunde nastanejo hude poškodbe.

22.5 Uporaba in ravnanje z električnim orodjem

- a) **Električnega orodja ne preobremenjujte. Za svoje delo uporabite v ta namen predvideno električno orodje.** S primernim električnim orodjem boste delali boljše in bolj varno v navedenem območju zmogljivosti.
- b) **Ne uporabljajte električnega orodja, ki ima pokvarjeno stikalo.** Električno orodje, ki ga več ni mogoče vklopiti ali izklopiti, je nevarno in ga je treba popraviti.
- c) **Vtič izvlomite iz vtičnice in/ali odstranite snemljivo akumulatorsko baterijo, preden začnete z nastavljanjem naprave, menjavo delov priključnega orodja ali odlaganjem električnega orodja.** Omenjen varnostni ukrep preprečuje nenamerni vklop električnega orodja.
- d) **Električno orodje hranite izven dosega otrok. Električnega orodja naj ne uporabljajo osebe, ki niso seznanjene z njim ali niso prebrale navodil za uporabo.** Električna orodja so nevarna, če jih uporabljajo neizkušene osebe.
- e) **Skrbno negujte svoje električno orodje in priključno orodje. Preverjajte, ali gibljivi deli delujejo brezhibno in se ne zatikajo, ali so deli zlomljeni ali tako močno poškodovani, da je**

delovanje električnega orodja ovirano. Naj vam poškodovane dele pred uporabo električnega orodja popravijo. Vzrok za veliko nesreč je največkrat slabo vzdrževanje električnega orodja.

- f) **Rezalna orodja naj bodo vedno čista in naostrjena.** Skrbno vzdrževana rezalna orodja z ostrimi rezili se ne zatikajo in se lažje vodijo.
- g) **Uporabljajte električno orodje, priključno orodje, priključna orodja itd. v skladu s temi navodili. Pri tem upoštevajte delovne pogoje in delo, ki ga boste opravljali.** Če električno orodje uporabljate za druge namene, ki tukaj niso predvideni, lahko pride do nevarnih situacij.
- h) **Ročaj in ročajne površine morajo biti vedno suhi, čisti in brez olja in maščob.** Drseči ročaj in ročajne površine ne omogočajo varnega upravljanja in nadzora nad električnim orodjem v nepredvidenih situacijah.

22.6 Uporaba in ravnanje z akumulatorskim orodjem

- a) **Polnite akumulatorsko baterijo samo v polnilnikih, ki jih priporoča proizvajalec.** Za polnilnik, ki je namenjen določeni vrsti akumulatorskih baterij, obstaja nevarnost požara, če se v njem polnijo druge akumulatorske baterije.
- b) **V električnih orodjih uporabljajte samo za to predvidene akumulatorske baterije.** Pri uporabi drugih akumulatorskih baterij lahko nastane nevarnost poškodb in požara.
- c) **Neuporabljene akumulatorske baterije ne približujte sponkam za papir, kovancem, ključem, žbljem, vijakom ali drugim malim kovinskim predmetom, ki lahko povzročijo premostitev kontaktov.** Kratek stik med akumulatorskimi kontakti lahko povzroči požar in opekline.
- d) **Pri nepravilni uporabi lahko iz akumulatorske baterije izteče tekočina. Izogibajte se stiku z akumulatorsko tekočino. Pri naključnem stiku takoj sperite z vodo. Če tekočina pride v stik z očmi, nemudoma poiščite zdravniško pomoč.** Akumulatorska tekočina lahko povzroči opekline in draženje kože.
- e) **Ne uporabljajte poškodovanih ali spremenjenih akumulatorskih baterij.** Poškodovane ali spremenjene akumulatorske baterije se lahko začnejo nenavadno obnašati in lahko povzročijo požar, eksplozijo ali nevarnost poškodb.
- f) **Akumulatorske baterije ne izpostavlajte ognju ali visokim temperaturam.** Ogenj ali temperatura nad 130 °C (265 °F) lahko povzročijo eksplozijo.

- g) **Upoštevajte vsa navodila za polnjenje in akumulatorske baterije ali akumulatorskega orodja nikoli ne polnite izven temperaturnega območja, ki je navedeno v navodilih za uporabo.** Nepravilno polnjenje ali polnjenje izven dovoljenega temperaturnega območja lahko uniči akumulatorsko baterijo in poveča nevarnost požara.

22.7 Servis

- a) **Naj Vam električno orodje popravlja kvalificirano osebje z uporabo originalnih nadomestnih delov.** Tako je zagotovljeno, da bo varnost električnega orodja ostala ohranjena.
- b) **Nikoli ne vzdržujte poškodovanih akumulatorskih baterij.** Vsakršno vzdrževanje akumulatorskih baterij sme izvajati samo proizvajalec ali pooblaščen servisne službe.

22.8 Varnostni napotki za škarje za živo mejo

Splošni varnostni napotki za škarje za živo mejo

- a) **Z deli telesa se ne približujte nožu. Ko se noži premaknejo, ne skušajte odstraniti odrezanega materiala ali ne skušajte držati materiala, ki ga režete.** Noži se po izklopi stikala še naprej premikajo. Zaradi trenutka nepazljivosti pri uporabi škarij za živo mejo lahko pride do hudih telesnih poškodb.
- b) **Škarje za živo mejo vedno nosite za ročaj in ko nož miruje in pazite, da ne pritisnete stikala.** Pravilno nošenje škarij za živo mejo zmanjšuje nevarnost nenamerne delovanja in s tem povzročenih poškodb z nožem.
- c) **Pri transportu ali shranjevanju škarij za živo mejo čez nož vedno nataknite pokrivalo.** Pravilno ravnanje s škarjami za živo mejo zmanjšuje nevarnost nesreče zaradi noža.
- d) **Pred odstranjevanjem zagozdenega materiala ali pred servisiranjem naprave se prepričajte, da so vsa stikala izklopljena in da je baterija odstranjena ali izklopljena.** Nepričakovano delovanje prirezovalnika žive meje pri odstranjevanju ujetega materiala lahko povzroči resne poškodbe.
- e) **Trimer za živo mejo držite samo za izolirane površine ročaja, saj lahko rezilo zadene skrite daljnovode.** Kontakt rezil z napeljavo, ki je pod napetostjo, lahko naelektri kovinske dele naprave in tako povzroči električni udar.
- f) **Trimer za živo mejo držite samo za izolirane površine ročaja, saj lahko rezilo zadene skrite**

daljnovode. Napeljave se lahko skrivajo v grmovjih in grmičevju ter se lahko po nesreči prerežejo z nožem.

- g) **Škarij za živo mejo ne uporabljajte v slabem vremenu, še posebej ne v primeru nevarnosti neviht.** To zmanjšuje tveganje, da ga udari strela.

www.stihl.com



0458-703-9521-A



0458-703-9521-A